

ISSN 1729 – 536X



№ 1 (61) 2016

Издается с января 1998 года



До 18 июля 2006 года
выходил под названием
«Вестник Павлодарского университета»

ИННОВАЦИЯЛЫҚ ЕУАЗИЯ УНИВЕРСИТЕТІНІҢ ХАБАРШЫСЫ

Ғылыми журнал

ВЕСТНИК ИННОВАЦИОННОГО ЕВРАЗИЙСКОГО УНИВЕРСИТЕТА

Научный журнал

Павлодар



Құрылтайшы: «Инновациялық Еуразия
университеті» ЖШС

Учредитель: ТОО «Инновационный
Евразийский университет»

1998 жылдың желтоқсан айынан шыға бастады

Издается с декабря 1998 года

Редакциялық алқа төрағасы –

Фрезоргер А.Д., техн. ғыл. докторы,
ҚР ғылымына еңбек сіңірген қайраткер

Редакциялық алқа төрағасының орынбасары –

Никитин Е.Б., вет. ғыл. докторы

Редакциялық алқа

ЖАРАТЫЛЫСТАНУ ҒЫЛЫМДАРЫ

Алекперов И.Х., биол. ғыл. докторы (AZ); Байзаев С.,
физ.-мат. ғыл. докторы (RU); Бияшева З.Г., биол. ғыл.
докторы (US); Исмоилов Д., физ.-мат. ғыл. докторы (TJ);
Микаилов Т.К., биол. ғыл. докторы (AZ); Свицерский А.К.,
хим. ғыл. докторы (KZ); Химич Г.З., биол. ғыл. канд. (KZ).

ГУМАНИТАРЛЫҚ ҒЫЛЫМДАРЫ

Бейсембаев А.Р., филол. ғыл. докторы (KZ); Заика В.И.,
филол. ғыл. докторы (RU); Имамбаева Г.Е., филол. ғыл.
докторы (KZ); Катъшев П.А., филол. ғыл. докторы (RU);
Алиясова А.В., филол. ғыл. канд. (KZ); Зенкова Т.В.,
филол. ғыл. канд. (KZ), Хамитова Г.А., филол. ғыл. канд.
(KZ).

ҚОҒАМДЫҚ ҒЫЛЫМДАР

Асылханова Г.Ж., әлеум. ғыл. докторы (KZ); Залевский Г.В.,
псих. ғыл. докторы, (RU); Каирбекова Б.Д., пед. ғыл.
докторы (KZ); Россинский Ю.А., медиц. ғыл. докторы (KZ);
Симонов С.Г., әлеум. ғыл. докторы (RU); Хамзин А.Ш., заң.
ғыл. докторы (KZ); Жетписов С.К., заң. ғыл. канд. (KZ);
Кравцова Т.М., психол. ғыл. канд. (KZ); Раздыков С.З.,
тарих. ғыл. канд. (KZ); Раклова Е.М., психол. ғыл. канд.
(KZ); Рудица Н.Б., PhD (KZ); Сатынская А.К., пед. ғыл.
канд. (KZ); Сергеева В.В., пед. ғыл. канд. (KZ).

ЭКОНОМИКАЛЫҚ ҒЫЛЫМДАР

Миллер А.Е., экон. ғыл. докторы (RU); Рашидов О.Ю.,
экон. ғыл. докторы (UZ); Фрезоргер Л.А., экон. ғыл.
докторы (KZ); Шеломенцева В.П., әлеум. ғыл. докторы
(KZ); Арынова З.А., экон. ғыл. канд. (KZ); Кашук Л.И.,
PhD (KZ).

ТЕХНИКАЛЫҚ ҒЫЛЫМДАР

Асанов А.А., техн. ғыл. докторы (KG); Дмитриев А.Н.,
техн. ғыл. докторы (RU); Ибраев И.К., техн. ғыл. докторы
(KZ); Калиакпаров А.Г., техн. ғыл. докторы (KZ);
Камербаев А.Ю., техн. ғыл. докторы (KZ); Никитин Г.М.,
техн. ғыл. докторы (KZ); Штеффенс К. PhD (DE),
Дубровин П.В., техн. ғыл. канд. (KZ); Мельников В.Ю.,
техн. ғыл. канд. (KZ).

АУЫЛШАРУАШЫЛЫҚ ҒЫЛЫМДАРЫ

Никитин Е.Б., вет. ғыл. докторы; Конопьянов К.Е.,
а.-ш. ғыл. докторы (KZ); Проскурина Л.И., вет. ғыл.
докторы (KZ); Юшкевич Л.В., а.-ш. ғыл. докторы (RU);
Омаров М.М., а.-ш. ғыл. канд. (KZ).

Председатель редакционного совета –

Фрезоргер А.Д., д-р техн. наук,
заслуженный деятель науки РК

Заместитель председателя редакционного совета –

Никитин Е.Б., д-р вет. наук

Редакционная коллегия

ЕСТЕСТВЕННЫЕ НАУКИ

Алекперов И.Х., д-р биол. наук (AZ); Байзаев С., д-р
физ.-мат. наук (RU); Бияшева З.Г., д-р биол. наук (US);
Исмоилов Д., д-р физ.-мат. наук (TJ); Микаилов Т.К.,
д-р биол. наук (AZ); Свицерский А.К., д-р хим. наук
(KZ); Химич Г.З., канд. биол. наук (KZ).

ГУМАНИТАРНЫЕ НАУКИ

Бейсембаев А.Р., д-р филол. наук (KZ); Заика В.И.,
д-р филол. наук (RU); Имамбаева Г.Е., д-р филол.
наук (KZ); Катъшев П.А., д-р филол. наук (RU);
Алиясова А.В., канд. филол. наук (KZ); Зенкова Т.В.,
канд. филол. наук (KZ), Хамитова Г.А., канд. филол.
наук (KZ).

ОБЩЕСТВЕННЫЕ НАУКИ

Асылханова Г.Ж., д-р социол. наук (KZ); Залевский Г.В.,
д-р психол. наук (RU); Каирбекова Б.Д., д-р пед. наук
(KZ); Россинский Ю.А., д-р мед. наук (KZ); Симонов
С.Г., д-р социол. наук (RU); Хамзин А.Ш., д-р юр. наук
(KZ); Жетписов С.К., канд. юр. наук (KZ); Кравцова
Т.М., канд. психол. наук (KZ); Раздыков С.З., канд.
ист. наук (KZ); Раклова Е.М., канд. психол. наук (KZ);
Рудица Н.Б., PhD (KZ); Сатынская А.К., канд. пед. наук
(KZ); Сергеева В.В., канд. пед. наук (KZ).

ЭКОНОМИЧЕСКИЕ НАУКИ

Миллер А.Е., д-р экон. наук (RU); Рашидов О.Ю., д-р
экон. наук (UZ); Фрезоргер Л.А., д-р экон. наук (KZ);
Шеломенцева В.П., д-р социол. наук (KZ); Арынова З.А.,
канд. экон. наук (KZ); Кашук Л.И., PhD (KZ).

ТЕХНИЧЕСКИЕ НАУКИ

Асанов А.А., д-р техн. наук (KG); Дмитриев А.Н., д-р
техн. наук (RU); Ибраев И.К., д-р техн. наук (KZ);
Калиакпаров А.Г., д-р техн. наук (KZ); Камербаев
А.Ю., д-р техн. наук (KZ); Никитин Г.М., д-р техн.
наук (KZ); Штеффенс К. PhD (DE), Дубровин П.В.,
канд. техн. наук (KZ); Мельников В.Ю., канд. техн.
наук (KZ).

СЕЛЬСКОХОЗЯЙСТВЕННЫЕ НАУКИ

Никитин Е.Б., д-р вет. наук; Конопьянов К.Е., д-р
с.-х. наук (KZ); Проскурина Л.И., д-р вет. наук (KZ);
Юшкевич Л.В., д-р с.-х. наук (RU); Омаров М.М., канд.
с.-х. наук (KZ).

СОДЕРЖАНИЕ

ЭКОНОМИЧЕСКИЕ НАУКИ

Жабаев Е.Б., Кашук Л.И. Прогноз перспектив инновационного развития АО «Казакхтелеком»	9
Смагулова З.К., Бельгубаев А.А. Реализация государственной политики по обеспечению конкурентоспособности национальной экономики (на материалах Павлодарской области)	17
Кузиков А.М. Управление медицинским предприятием в современных условиях: проблемы и перспективы развития	22

ОБЩЕСТВЕННЫЕ НАУКИ

Айтмагамбетова М.Б., Овдиенко А.С. Content analysis of social differentiation of children's television products (case study of "Balapan" TV-channel programs)	27
Бейсенова М.К., Имамбаева Г.Е. Образ мужчины и женщины в казахстанской рекламе	33
Газизов А.С. Взаимодействие государственных органов со СМИ: проблемы и пути решения	37
Жунусбекова Г.Е., Мурзина Р.З. Система здравоохранения в Республике Казахстан на современном этапе	41
Рудица Н.Б., Сапин С.С. The demographic policy of Kazakhstan	46
Рудица Н.Б., Абельдинова Л.Е. Socio-cultural factors influencing learning motivation of students admission to the University	52
Шушаева К.Т. Неправительственные организации как институт гражданского общества	56
Рудица Н.Б., Орлова Л.К. Theoretical and methodological problems of social diagnostics of resources management	61

ПЕДАГОГИКА И ПСИХОЛОГИЯ

Абаильденова Ж.Т., Кравцова Т.М. Методы повышения стрессоустойчивости у слушателей Учебного центра Министерства внутренних дел Республики Казахстан (г. Павлодар)	66
Бесмельдинова Д.З., Сатынская А.К. Психолого-педагогические условия профессионального развития учителя на этапе модернизации системы образования	70
Даниярова Ж.К., Кенжебаева Ж.Т. Жоғары оқу орнында студенттердің бағалы құндылықтарын қалыптастыру жолдары	75
Жимбаева А.С., Раклова Е.М. Особенности эффективности сопровождения беременных женщин в пренатальный период	78
Камалова А.А. Разработка и исследование модели контроля знаний по математике методом компьютерного тестирования	82
Каирбекова Б.Д., Балпанова Г.С. Творческий компонент в деятельности педагога-музыканта	88
Карпаева Л.Б., Кравцова Т.М. Межличностные отношения у учащихся колледжа как одно из условий формирования личности	94

Коваленко И.М., Сергеева В.В. Модель формирования патриотической культуры будущих педагогов.....	98
Мусанова Г.К., Семенова Л.А. Новые подходы в системе мониторинга образовательных достижений.....	106
Нурумова М.К., Раклова Е.М. Процесс адаптации казахстанских студентов, обучающихся за рубежом.....	111
Сытынская А.К., Каулина Н.В. External factors affecting the mental development of teenagers of deviant behavior.....	117
Ситказинова Г.К. Управление качеством образовательного процесса по подготовке медицинских сестёр новой формации в соответствии с международными стандартами (на материалах КГП на ПХВ «Павлодарский медицинский колледж»).....	121

ТЕХНИЧЕСКИЕ НАУКИ

Афанасьев В.М. Эффективность использования кавитационных технологий для автономных систем отопления.....	124
Кадырбеков А.М. Использование золошлаковых отходов ТЭЦ Павлодарской области.....	129
Хомаров Н.Д. Система автоматического регулирования теплоснабжения корпуса № 1 Инновационного Евразийского университета.....	133

МАЗМҰНЫ

ЭКОНОМИКАЛЫҚ ҒЫЛЫМДАР

Жабаев Е.Б., Кашук Л.И. «Қазақтелеком» АҚ инновациялық даму келешегінің болжамы	9
Смагулова З.Қ., Бельгубаев А.А. Ұлттық экономиканың бәсекеге қабілеттілігін қамтамасыз ету үшін мемлекеттік саясатты жүзеге асыру (Павлодар облысының материалдарында)	17
Кузеков А.М. Медициналық ұйымды заманауи жағдайда басқару: дамудың өзекті мәселелері	22

ҚОҒАМДЫҚ ҒЫЛЫМДАР

Айтмагамбетова М.Б., Овдиенко А.С. Балаларға арналған телевизиялық өнімнің әлеуметтік жіктелуінің контент-талдауы («Балапан» телеарнасы материалдарында)	27
Бейсенова М.К., Имамбаева Г.Е. Қазақ жарнама ерлер мен әйелдердің бейнесі	33
Газизов А.С. БАҚ мемлекеттік органдардың өзара әрекет етуі: мәселелері және оларды шешу жолдары	37
Жунусбекова Г.Е., Мурзина Р.З. Қазақстан Республикасындағы денсаулық сақтау жүйесі заманауи кезеңінде	41
Рудица Н.Б., Сапин С.С. Қазақстанның демократиялық саясаты	46
Рудица Н.Б., Абельдинова Л.Е. Оқу орындарында студенттерді оқуға уәждеуге әсер етуінің ерекшеліктері болады.....	52
Шушаева К.Т. Үкіметтік емес ұйымдар азаматтық қоғам институты ретінде	56
Рудица Н.Б., Орлова Л.К. Әлеуметтік диагностика басқарудың теориялық және әдістемелік мәселелері	61

ПЕДАГОГИКА ЖӘНЕ ПСИХОЛОГИЯ

Абаильденова Ж.Т., Кравцова Т.М. Қазақстан Республикасы Ішкі істер министрлігі Оқу орталығының (Павлодар қ.) тыңдаушыларының стресстік тұрақтылығын арттыру әдістері	66
Бесмельдинова Д.З., Сатынская А.К. Білім беру жүйесін жетілдіру кезеңінде мұғалімнің кәсіби дамуының психология-педагогикалық шарттары	70
Даниярова Ж.К., Кенжебаева Ж.Т. Жоғары оқу орнында студенттердің бағалы құндылықтарын қалыптастыру жолдары.....	75
Жимбаева А.С., Рақлова Е.М. Жүкті әсіресе тиімді қолдау пренатальді кезеңде әйелдер.....	78
Камалова А.А. Компьютерлік тестілеу әдісі арқылы математикадан оқудың бақылау моделін әзірлеу және зерттеу	82
Каирбекова Б.Д., Балпанова Г.С. Педагог-музыканттың іс әрекетіндегі шығармашылық компоненті	88
Карпаева Л.Б., Кравцова Т.М. Колледж білім алушыларының тұлғааралық қарым – қатынастар тұлға қалыптасуының шарттарының бірі	94
Коваленко И.М., Сергеева В.В. Болашақ педагогтардың патриоттық мәдениетін қалыптастыру моделі	98

Мусанова Г.К., Семенова Л.А. Білім беру жетістіктерінің мониторинг жүйесіндегі жаңа тәсілдер	106
Нурумова М.К., Рақлова Е.М. Шетелге оқуға студенттер әлеуметтік-мәдени бейімдеу	111
Сатынская А.К., Каулина Н.В. Девиантті мінез құлық жас өспірімдердің психикалық дамуына әсер ететін, сыртқы факторлар	117
Ситқазина Г.К. Стандарттарға сәйкес жаңа формациядағы медбикелер даярлау бойынша білім беру үрдісі сапасын басқару (ШЖҚ «Павлодар медициналық колледжі» КМК материалдарында)	121

ТЕХНИКАЛЫҚ ҒЫЛЫМДАР

Афанасьев В.М. Автономды жылыту жүйелеріне арналған кавитация технологияның тиімділігі	124
Кадырбеков А.М. Күл және қож қалдықтар ЖЭО Павлодар облысының пайдалану	129
Хомаров Н.Д. Инновациялық Еуразия университетінің № 1 корпусын жылумен жабдықтауды автоматты түрде реттеу жүйесі	133

CONTENT

ECONOMIC SCIENCES

Zhabayev E.B., Kashuk L.I. Forecast of «Kazakhtelecom» JSC innovative development perspectives	9
Smagulova Z.K., Belgubaev A.A. Realization of public policy on providing of competitiveness of national economy (on materials of the Pavlodar area).....	17
Kuzekov A.M. Management of the healthcare organizations in the current conditions: problems and prospects of development.....	22

SOCIAL SCIENCES

Aytmagambetova M.B., Ovdiyenko A. Content analysis of social differentiation of children's television products (case study of "Balapan" TV-channel programs).....	27
Beysenova M.K., Imambaeva G. E. The image of men and women in the Kazakh advertising	33
Gazizov A.S. Interaction of government bodies and mass-media: the problems and the ways of decision	37
Zhunusbekova G.E., Murzina R.Z. The health care system of the Republic of Kazakhstan at the present stage	41
Ruditsa N.B., Sapin S.S. The demographic policy of Kazakhstan	46
Ruditsa N.B., Abeldinova L.E. Socio-cultural factors influencing learning motivation of students admission to the University	52
Shushaeva K.T. Non-governmental organizations as an institution of civil society	56
Ruditsa N.B., Orlova L.K. Theoretical and methodological problems of social diagnostics of resources management	61

PEDAGOGY AND PSYCHOLOGY

Abaildenova Zh.T., Kravtsova T.M. Methods of increasing stress resistance among the listeners of the Training Center of Ministry of Internal Affairs of the Republic of Kazakhstan (Pavlodar).	66
Besmeldinova D.Zh., Satinskaya A.K. Psychological and pedagogical prerequisites for teacher professional development on the stage of education system modernization	70
Daniyarova Zh.K., Kenzhebaeva Zh.T. The ways of forming of value orientations of students in higher education institution	75
Zhimbaeva A.S., Raklova E.M. Particularly effective support pregnant women in the prenatal period.....	78
Kamalova A.A. Development and research of the control of knowledge of mathematics model by computer-based testing	82
Kairbekova B.D., Balpanova G.S. Creative component in activity of teacher-musician	88
Karpaeva L.B., Kravtsova T.M. Interpersonal relationships of college students as a condition of the formation of personality	94
Kovalenko I.M., Sergeeva V.V. Model of formation of future teachers' patriotic culture	98

Musanova G.K., Semenova L.A. New approaches in the educational achievements of the monitoring system.....	106
Nurumova M.K., Raklova E.M. Socio-cultural adaptation of students to study abroad.....	111
Satynskaya A.K., Kaulina N.V. External factors affecting the mental development of teenagers of deviant behavior	117
Sitkazinova G.K. Quality management of the educational process for the preparation nurses of new pharmacy in accordance with international requirements (on the basis of materials of Pavlodar medical college)	121

TECHNICAL SCIENCES

Afanasev V.M. The efficiency of the cavitation technology for autonomous heating systems	124
Kadyrbekov A.M. The use of ash and slag waste CHP Pavlodar region	129
Khomarov N.D. Body heating automatic control system №1 Innovative University of Eurasia.....	133

Экономические науки

УДК 338.47

Е.Б. Жабасв,

Л.И. Кашук, кандидат экономических наук

Инновационный Евразийский университет (г. Павлодар)

E-mail: ermek2007@mail.ru

Прогноз перспектив инновационного развития АО «Казахтелеком»

Аннотация. В статье рассматривается состояние, проблемы, тенденции и закономерности инновационного развития АО «Казахтелеком». На основе анализа ключевых факторов инновационного развития организации и обзора инноваций АО «Казахтелеком» за 2010–2015 годы предлагается прогноз перспектив инновационной деятельности компании. В работе представлен анализ маркетинговой стратегии компании к сегментированию рынка в разрезе потребительских услуг.

Ключевые слова: АО «Казахтелеком», ИТ-инновации, инновации, маркетинговые исследования, клиенты, стратегия, жизненный цикл продукта.

Прогноз перспектив инновационного развития АО «Казахтелеком» базируется на ряде следующих ключевых факторов, формирующих основы и определяющих перспективы развития инновационной деятельности компании:

- существующее положение в сфере инновационной деятельности компании;
- сложившиеся тенденции и закономерности развития ее инновационной деятельности;
- внутренний потенциал и ресурсные возможности компании;
- внешняя среда и потенциал ее возможностей для развития инновационной деятельности компании.

Следует отметить, что АО «Казахтелеком» работает на одном из самых динамичных рынков Республики Казахстан – рынке ИКТ, главным фактором конкурентной борьбы на котором является мобильная политика внедрения современных инновационных решений в ИТ-сфере, активно вытесняющих традиционные услуги связи и бизнес-коммуникаций.

Анализ инновационной деятельности компании показывает, что только за последние 5 лет ею было внедрено свыше 6 крупных инноваций (таблица 1), доход от реализации которых за указанный период времени составил свыше 60% совокупного дохода компании.

Таблица 1 – Обзор инновации АО «Казахтелеком» за 2010–2015 годы

Продукт	Технология	Интегратор	Год
iD-Phone	VoIP	Nortel Networks	2010
iD-Net	FTTH, GPON	Alcatel, Huawei	2011
Parallels Automation	Виртуализация	Parallels	2011
ВидеоМост (VideoMost) ВКС	Видеоконференцсвязь	ВидеоМост (VideoMost)	2011
Call-центр	Call-центры	Oberon (Оберон)	2012
ЦОД	Центр обработки данных	Hewlett-Packard	2013

Составлено автором по источнику [1].

В числе основных стратегических направлений инновационного развития компании четко прослеживается укрепление ее позиций через согласование потенциала синергии на следующих ключевых рынках инфокоммуникаций Республики Казахстан: рынке мобильной связи; рынке фиксированной связи; рынке предоставления контента и приложений; рынке корпоративных инфокоммуникационных услуг; оптовом телекоммуникационном рынке.

Прогноз развития инновационной деятельности АО «Казахтелеком» по указанным выше секторам в настоящее время в значительной степени определяется следующими факторами:

- развитие сетей FTTx и массовое использование IP-технологий. Строительство альтернативными операторами волоконно-оптических сетей доступа обеспечивает предоставление ими конвергентных услуг и пакетных предложений. Усилились темпы перехода на волоконно-оптические сети доступа всех операторов связи, в том числе и АО «Казахтелеком»;
- развитие дополнительных услуг на базе ШПД, развитие услуг системной интеграции, контента и приложений. Сегодня на телекоммуникационном рынке актуальны услуги по системной интеграции,

предоставляемые в основном нетелекоммуникационными операторами крупным корпоративным абонентам. Переход операторов на предоставление услуг контента и приложений на базе ШПД;

– мобильное замещение. Укрепление позиций сотовой связи подтверждает ежегодное увеличение доли доходов от данного вида услуг в общей структуре телекоммуникационного рынка. С развитием мобильных сетей третьего и четвертого поколений мобильное замещение может касаться не только телефонии, но и услуг доступа к сети Интернет, поскольку сети сотовой связи будут обеспечивать скорости передачи данных, соизмеримые со скоростями в фиксированных сетях;

– замедление темпов роста рынка услуг операторам. Несмотря на то, что в абсолютном выражении операторский сегмент с каждым годом увеличивается, темпы роста доходов год от года сокращаются. Это связано как с ростом конкуренции в сегменте, так и с изменением структуры спроса: операторы (в первую очередь, операторы сотовой связи) стремятся к построению собственной магистральной инфраструктуры, в результате чего сокращается спрос на услуги аренды каналов. Между тем растет спрос на оптовый интернет-трафик, что компенсирует снижение доходов от аренды каналов.

Указанные тенденции находят отражение в жизненном цикле услуг компании, наглядно иллюстрирующем перспективы их развития (рисунок 1).



Рисунок 1 – Жизненный цикл продуктов АО «Казахтелеком» [2].

Современная ситуация на мировом телекоммуникационном рынке характеризуется вступлением рынка в стадию инфраструктурного насыщения, связанного с активным развитием как фиксированных, так и беспроводных сетей связи. Это означает, что доступ к услугам связи (совершению телефонных звонков или передачи данных) теряет свою ценность в глазах пользователей как самостоятельная платная услуга, становясь для потребителей привычным обязательным атрибутом жизнедеятельности наравне с коммунальными услугами.

Таким образом, принципиальное решение проблемы доступа к ресурсам связи изменяет потребности пользователей, существенно расширяя и преобразовывая их. Необходимо иметь в виду, что на начальном этапе пользователи могут иметь латентные потребности в ряде сервисов, не осознавая их в явном виде. Поэтому задачей оператора связи становится предугадывание возможных потребностей пользователей, с одной стороны, и разработка эффективного комплекса маркетинга для их успешного продвижения и стимулирования потребления, с другой стороны. Вместе с тем, агрессивная маркетинговая стратегия «навязывания» потребителю новых услуг и продуктов не может являться главной целью компании. В этой связи огромное значение имеет сегментирование рынка потребителей, исследование спроса, предпочтений и ожиданий потребителей, что позволяет обоснованно формировать стратегию инновационного развития и обеспечивать ее эффективную реализацию.

Анализ маркетинговой стратегии компании показывает, что в своем подходе к сегментированию рынка АО «Казахтелеком» учитывает как критерии реального потребления пользователями различных услуг телекоммуникаций, полученные на основе внутренней информации компании и опыта использования ею методики сегментации рынка на базе ARPU клиента, так и социально-демографические и психографические характеристики пользователей, полученные посредством проведения компанией специальных маркетинговых исследований [3].

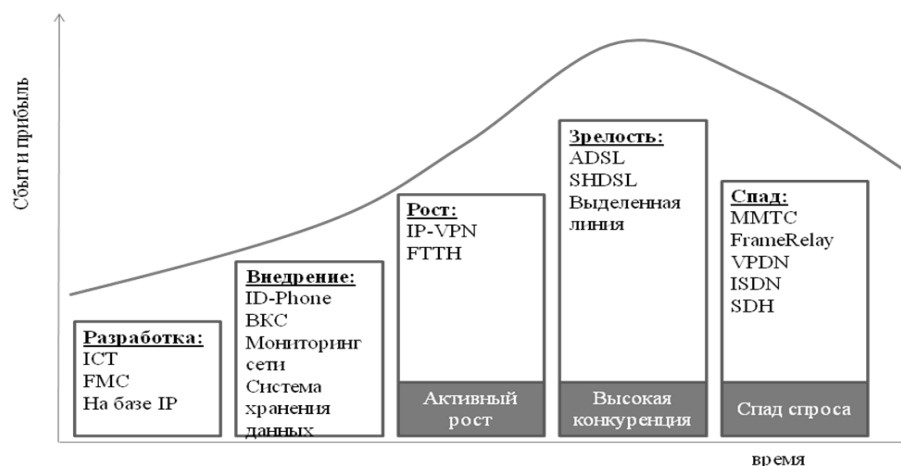
Сегментирование рынка ведется в разрезе двух групп потребителей услуг: физических лиц и юридических лиц.

Как показывает анализ в сегментации рынка физических лиц, значимыми оказались следующие критерии:

– социальный тип, по которому среди пользователей резко выделяется семейный тип потребления услуг и индивидуалисты, причем последние могут быть представлены как единичными пользователями, так и молодыми нуклеарными семьями;

– уровень жизни, по которому, кроме традиционной корреляции с проживанием в городской/сельской местности, районами проживания в городах, типом и качеством жилья и т.п., необходимо отметить уникальную отечественную особенность: более высокий уровень жизни в Казахстане связан с большими семьями, числом детей от 2–3 и выше, семьями «трех поколений». Более низкий уровень жизни, напротив, связан либо с одинокими взрослыми домохозяйствами, либо с молодыми семьями, не достигшими социальной зрелости;

– стиль коммуникаций, который, кроме традиционного деления пользователей на новаторов и консерваторов, на отечественном рынке телекоммуникаций получает иную интерпретацию. Пользователи делятся на склонных использовать преимущественно голосовые решения (как фиксированные у традиционалистов, так и мобильные у новаторов) и склонных к потреблению полного спектра услуг телекоммуникаций, в первую очередь интернета и различного рода контента;

– уровень и структура затрат на связь, резко выделяющие на рынке пользователей, для которых: а) наиболее приоритетны расходы на мобильную телефонию; б) наиболее приоритетны расходы на интернет/контент; в) преимущественно приоритетны расходы на фиксированную телефонию;

– вовлеченность в телекоммуникации: сегменты, до настоящего времени не ставшие абонентами фиксированных операторов.

В соответствии с этими критериями можно выделить 6 основных сегментов рынка физических лиц: продвинутые пользователи, интернетчики, традиционалисты, мобильные, перспективные, неперспективные (таблица 2).

Таблица 2 – Характеристика сегментов физических лиц рынка телекоммуникаций

Приоритет	Пользователи	Уровень доходов	Характер потребления
«Продвинутые пользователи»			
Главный целевой сегмент компании	Пользователи, имеющие потенциальный спрос на все услуги Triple Play (Quad Play). Семьи, состоящие из 4-х и более человек, в т.ч. детей, проживающих с родителями.	Выше среднего	Главные потенциальные пользователи высококачественного ШЦД, платного ТВ, потребители комплексных решений для всей семьи с интеграцией с мобильной связью. Представители сегмента наиболее склонны к генерации трафика на ближнее и дальнее зарубежье.
«Интернетчики»			
Второй целевой сегмент компании	Пользователи, для которых наиболее приоритетными являются услуги высокоскоростного интернета. В большинстве своем это молодые продвинутые пользователи интернета или молодые семьи со средним уровнем жизни, удовлетворяющие свои потребности в телекоммуникациях посредством голосовых IP-решений, web-телевидения, файлообменных сервисов (бесплатно скачивая фильмы для просмотра) и видеохостингов (youtube и аналоги), экономящих на услугах мобильной телефонии.	Средний	Характер потребления – индивидуальный. Возможно наличие домашнего телефона как технологической необходимости для подключения к интернету.

Продолжение таблицы 2

«Традиционалисты»			
Традиционно основной сегмент компании	Пользователи, приоритетом которых в потребностях в услугах телекоммуникаций являются услуги телефонии.	Люди среднего и старшего возраста, с низким или средним достатком, для которых потребление услуг традиционной телефонии привычно и экономически выгодно.	Групповой (семейный). Расходы на мобильную связь минимальные. При острой необходимости пользуются услугами коммутируемого доступа в интернет.
«Мобильные»			
Достаточно значимый для компании сегмент	Пользователи, по роду своей деятельности имеющие устойчивые потребности в услугах мобильной связи: мобильной телефонии, мобильного ШПД и мобильного телевидения.	Молодежь, молодые семьи, люди среднего возраста со средним уровнем доходов.	Ярко выраженные индивидуалисты. Возможно наличие домашнего телефона как случайно оставшегося предмета из прошлых лет.
«Перспективные»			
Потенциальные пользователи	Не являются пользователями телекоммуникационных услуг по техническим причинам (нет технической возможности предоставления телекоммуникационных услуг).		
«Неперспективные»			
Сегмент, не являющийся интересным для компании с точки зрения телекоммуникационных потребностей.			

Составлена автором по источнику [3].

Результаты сегментации рынка физических лиц с прогнозом емкости и доходов приведены в таблице 3.

Таблица 3 – Сегментация рынка физических лиц

Сегменты рынка	Доля пользователей	Доля дохода
Всего	100 %	100 %
«Продвинутые»	7 %	22 %
«Интернетчики»	3 %	3 %
«Традиционалисты»	31 %	24 %
«Мобильные»	45 %	51 %
«Потенциальные»	4 %	0 %
«Неперспективные»	10 %	0 %

Сегментация рынка юридических лиц основана на оценке уровня потребления услуг телекоммуникаций и ARPU, согласно которой можно выделить следующие сегменты: корпорации, министерства, бизнес-центры, средний бизнес, малый бизнес, сотовики (таблица 4).

Таблица 4 – Характеристика сегментов физических лиц рынка телекоммуникаций

Сегмент	Характеристика потребителей сегмента
«Корпорации»	Крупные юридические лица с разветвленной филиальной сетью. Расположены в центральных районах крупных городов. ARPU более 400 тыс. тенге в месяц. Потребляют все виды услуг телекоммуникаций, склонны к приобретению безлимитных тарифных планов.
«Министерства»	Сегмент государственных органов, все министерства и ведомства, включая местные органы государственного управления, государственные школы и другие бюджетные организации). Имеют жесткую привязку к выделенному бюджету. Склонны к реализации крупных проектов на республиканском уровне по телефонизации и интернетизации своих подразделений.

Продолжение таблицы 4

«Бизнес-центры»	Сегмент, предоставляющий помещения и сопутствующую инфраструктуру (в том числе телекоммуникационную) для ведения бизнеса другим юридическим лицам. Основная потребность – приобретение комплекса телекоммуникационных услуг на основе широкополосного доступа (SIP, FMC, IP-TV). Сегмент с наиболее острой конкурентной борьбой. Склонны к сотрудничеству с операторами связи на условиях дистрибуции услуг телекоммуникаций своим клиентам.
«Средний бизнес»	Компании без филиальной сети, отличие от сегмента «малый бизнес» уровень ARPU. Потребность в доступе выражается в необходимости иметь постоянный широкополосный доступ к интернету, а также комплекс услуг поверх IP (SIP FMC).
«Малый бизнес»	Небольшие компании, имеющие свой небольшой офис или арендуемые помещения из жилого фонда. Потребность в доступе выражается в необходимости иметь контактный телефон и выход в интернет (для удовлетворения в основном информационно-новостных потребностей) и постоянный доступ к электронной почте. Наиболее склонны к экономии бюджета и стремятся получить услуги по тарифам для физических лиц.
«Сотовики»	Юридические лица, приоритетом которых являются мобильные услуги связи (в том числе доступа). Не имеют офисных помещений.

Составлена автором по источнику [3].

Результаты сегментации рынка юридических лиц с прогнозом емкости и доходов даны в таблице 5.

Таблица 5 – Сегментация рынка юридических лиц

Сегменты рынка	Доля пользователей	Доля дохода
Всего	100 %	100 %
"Крупный бизнес"	1 %	26 %
"Министерства"	12 %	14 %
"Средний бизнес"	2 %	3 %
"Бизнес-центры"	25 %	29 %
"Малый бизнес"	39 %	13 %
"Сотовики"	21 %	15 %

Сегментирование рынка важно для определения технологий и услуг, которые будут востребованы рынком. Однако для более адекватного предложения новых услуг важно знать ожидания и предпочтения клиентов, на которых эти услуги ориентированы (таблица 6).

Таблица 6 – Ожидания и предпочтения клиентов к услугам отрасли телекоммуникаций

Категория потребителей услуг	Тип клиента	Ожидания и предпочтения
Юридические лица	Крупные корпоративные клиенты	– создание корпоративной сети «под ключ» и управление ею – хранение массивов данных и управление ими – доступ к ресурсам корпоративной сети «по требованию», без привязки к географии и устройству доступа – системная интеграция
	Государственные структуры	– использование системы «электронного правительства» – обеспечение защиты данных – сотрудничество с единым подрядчиком в рамках одного контракта
	Сфера малого бизнеса	– оптимизация затрат на IT (аутсорсинг IT-услуг) – хранение данных – организация «виртуальных» офисов, Call-center
Частные пользователи	Домохозяйства	– «Умный дом» – развлечения, мультимедиа, контент – предсказуемость счета за услуги (пакетные предложения и flat-rate тарифы) – возможность самостоятельного изменения набора используемых услуг (пакета) и их характеристик (тарифные планы)

Продолжение таблицы 5

	Индивидуальные пользователи	– возможность всегда «быть на связи» (фиксированный и мобильный доступ к необходимым ресурсам связи «по требованию») – использование систем быстрых расчетов – доступ к тематическим библиотекам данных информационно-развлекательного характера – обучение и работа в режиме «онлайн»
Операторы связи	Казахстанские операторы	– надежные магистральные каналы высокой пропускной способности для организации услуг мобильной передачи данных. – доступ к интернету
	Международные операторы	– обеспечение систем резервирования – предоставление услуг транзита с гарантированным уровнем качества (SLA)

Выбор технологий доступа определяется представленной сегментацией рынка и потребностями сегментов. При этом в процессе бизнес-планирования учитывается концентрация сегментов в районе того или иного населенного пункта.

С учетом необходимости перехода от принципов удовлетворения накопленного спроса на традиционные услуги телефонии и доступа в Интернет к принципам активного формирования спроса на новые более перспективные и конкурентоспособные услуги и технологии для наиболее активно потребляющих услуги ШПД сегментов рынка, таких, как «Продвинутые» и «Интернетчики» в категории «Физические лица», а также «Корпорации», «Министерства», «Бизнес-центры», «Средний бизнес» в категории «Юридические лица» (в соответствии со стратегией развития компании на 2010–2017 гг.) рекомендуется преимущественное применение технологий оптического абонентского доступа.

Для сегментов «Продвинутые» и «Интернетчики» категории «Физические лица» возможно применение технологий PON и P2P. Наиболее перспективной технологией для предоставления всего спектра услуг широкополосного доступа для данного сегмента является подключение по выделенным оптическим линиям (P2P). Только в этом случае может быть организовано бескомпромиссное подключение абонента к любому оптическому интерфейсу, имеющемуся в распоряжении АО «Казахтелеком», на любой скорости и с требуемым набором услуг. В связи с этим технология P2P является приоритетной для организации оптических сетей широкополосного доступа при условии высокой концентрации абонентов, требующих подключения по оптическим линиям доступа. В случаях низкой концентрации абонентов, требующих подключения по оптическим линиям доступа, а также для предоставления услуг в районах с низкой плотностью населения (частный сектор) построение сети доступа необходимо выполнять с применением технологии GPON.

Для подключения клиентов категорий «Юридические лица» рекомендуется применение исключительно оптических линий связи. Целенаправленное применение оптического абонентского доступа на перечисленных сегментах создаст основу для начала повсеместного перевода сетей доступа на оптические технологии.

Для сегмента «Традиционалисты» рекомендуется применение технологий ADSL, а при высокой концентрации абонентов и возможности размещения оборудования внутри помещения рекомендуется переход на предоставление услуг ШПД на основе технологий FTTH. Данные технологии являются наиболее экономичными, удовлетворяют потребности большей части абонентов и могут использоваться практически повсеместно. Для улучшения качества услуг ШПД, предоставляемых по технологии ADSL, рекомендуется применение оборудования МАД (Мультисервисный Абонентский Доступ), позволяющего в несколько раз сократить длину медного участка сети доступа.

Для сегмента «Малый бизнес» возможно применение различных технологий в зависимости от потребностей клиентов. Применяемые технологии должны удовлетворять текущие потребности клиентов рынка SOHO и быть готовыми для удовлетворения роста потребления услуг.

Анализ стратегии развития АО «Казахтелеком» показывает, что освоение рынка компанией будет строиться, прежде всего, на сохранении текущей клиентской базы на высокодоходных сегментах посредством перевода на FTTH и увеличения клиентской базы ШПД за счет подключения «традиционалистов» и «мобильных» на технологии xDSL, EV-DO. Прогноз динамики количества портов подключения сетей доступа FTTH и объема инвестиций на их обеспечение представлен в таблице 7.

Таблица 7 – Прогноз инвестиционных затрат на реализацию проектов внедрения сетей доступа FTTH

Критерий	2010 г.	2011 г.	2012 г.	2013 г.	2014 г.	2015 г.	Итого
Кол-во портов	5 000	58 030	125 310	150 440	156 440	142 592	637 812
Объем инвестиций, тыс. тг.	750 000	8 704 500	18 796 500	22 566 000	23 466 000	21 388 800	95 671 300

Следует отметить, что состав и содержание инновационной деятельности АО «Казакхтелеком» в значительной степени будет определяться тенденциями развития мирового рынка ИКТ, государственными программами регулирования национального рынка инфокоммуникаций и стратегическим видением компании как одного из основных операторов на рынке телекоммуникаций республики, что нашло отражение в стратегии ее инновационного развития на 2012–2015 гг. [4].

Анализ стратегии позволяет выявить основные тенденции развития инновационной деятельности АО «Казакхтелеком» по сферам и секторам национального рынка ИКТ. Так, к 2020 году на высококонкурентном рынке мобильной связи компания планирует укрепить свои позиции путем реализации ключевых инновационных программ по предоставлению современных услуг мобильной связи на основе современных высококонкурентных технологий.

Основой роста на рынке фиксированной связи является тренд существенного увеличения доходов от фиксированного широкополосного доступа на 9 % в год, а также изменение структуры услуг в сторону увеличения доли современных услуг с добавленной стоимостью, прежде всего контента и приложений, на основе конвергентного фиксированного и мобильного доступа.

Развитие инноваций компании в этом направлении предусматривает реализацию программ развития существующих услуг фиксированной связи, в первую очередь, на базе современных оптоволоконных технологий, включая предоставление высокоскоростного фиксированного доступа в интернет, аренду и резервирование каналов, предоставление частных виртуальных сетей (IP VPN) и пакетирование услуг, основанных на фиксированном доступе.

Прогнозы ведущих аналитических агентств определяют существенное увеличение доли доходов операторов на рынке контента и приложений до 20–25 % уже к концу 2015 года, при этом тренд будет сохранять дальнейшую тенденцию своего роста. Завоевание лидерства на рынке предоставления контента и приложений предусматривает развитие существующих услуг контента и приложений, а также реализацию инновационных программ формирования конкурентного портфеля контента и приложений, отдавая предпочтение бизнес-моделям и технологиям, обеспечивающим достаточно быстрый вывод услуг на рынок с минимальным уровнем инвестиций на начальном этапе запуска новых услуг.

Рынок корпоративных инфокоммуникационных услуг стабильно растет на протяжении последних лет, и ведущие аналитические агентства прогнозируют его дальнейший стабильный рост. Наблюдается развитие ИТ- и интернет-проектов в государственном, финансовом и других секторах. Учитывая высокий потенциал данного рынка, а также сильные конкурентные позиции АО «Казакхтелеком» в области корпоративных инфокоммуникационных услуг, данное направление для компании является перспективным. Развитие на рынке ИКТ предусматривает реализацию ключевых программ формирования конкурентного портфеля услуг и решений, позиционирования в качестве ведущего поставщика инфокоммуникационных услуг в РК, совместной работы с государственными органами по развитию сферы инфокоммуникационных технологий государства, обеспечения корпоративными инфокоммуникационными услугами как частных, так и государственных компаний, а также сферы здравоохранения и образования.

На международном сегменте оптового телекоммуникационного рынка отмечается тренд снижения доходов от входящего голосового трафика и роста доходов от предоставления транзитных емкостей.

В связи с этим, несмотря на существующую высокую конкуренцию, в качестве целесообразной стратегией по данному направлению компанией выбрана стратегия выхода и укрепления на данном рынке. При этом, компании необходимо обеспечить возможность предоставления услуг транзита с установленным уровнем качества (SLA) и своевременно расширение своей магистральной транспортной сети.

Географическое положение Казахстана дает ему стратегические преимущества и предопределяет его в качестве естественного провайдера транзитных телефонных услуг между Европой и странами Тихоокеанского региона. В настоящее время глобальные кабельные соединения между Западной Европой и Дальним Востоком проходят через двадцать одну страну. Однако, маршруты, проложенные через территорию Казахстана, могли бы сократить количество стран до шести и обеспечить наиболее короткий путь. Кроме того, текущая выручка на 1 линию и затраты 1 человека на услуги связи в Казахстане являются более низкими, чем на других развивающихся рынках.

Ожидается, что рост экономического потенциала Казахстана приведет к значительному росту спроса на услуги связи со стороны частного сектора и корпоративных клиентов.

Благодаря свободному ценообразованию на новые виды телекоммуникационных услуг, сравнительно благоприятной законодательной базе, достаточно хорошо развитому рынку банковских услуг, а также наличию огромных запасов нефти иностранные инвесторы и в дальнейшем будут считать казахстанский телекоммуникационный рынок весьма выгодным местом для вложения своих капиталов, что позволяет считать прогноз развития инновационной деятельности АО «Казакхтелеком» вполне оправданным.

СПИСОК ЛИТЕРАТУРЫ

- 1 Интернет-ресурс: <http://www.telecom.kz/index.php?muin=1234700174&mchapter=1327919116&lang=rus>
- 2 Стратегия развития АО «Казактелеком» на 2010–2017 гг.
- 3 Маркетинговая стратегия АО «Казактелеком» на 2012–2015 гг.
- 4 Стратегия инновационного развития АО «Казактелеком» на 2012–2015 гг.

REFERENCES

- 1 Internet-resurs: <http://www.telecom.kz/index.php?muin=1234700174&mchapter=1327919116&lang=rus>
- 2 Strategiya razvitiya AO «Kazahtelekom» na 2010–2017 gg.
- 3 Marketingovaya strategiya AO «Kazahtelekom» na 2012–2015 gg.
- 4 Strategiya innovacionnogo razvitiya AO «Kazahtelekom» na 2012–2015 gg.

ТҮЙІН

Е.Б. Жабаяев,

Л.И. Кашук, экономика ғылымдарының кандидаты

Инновациялық Еуразия университеті (Павлодар қ.)

«Қазақтелеком» АҚ инновациялық даму келешегінің болжамы

Мақалада «Қазақтелеком» АҚ инновациялық дамуының жағдайы, мәселелері, беталысы және заңдылығы қарастырылған. «Қазақтелеком» АҚ 2010–2015 жылдар аралығындағы инновациялық дамуының ұйымдастырылуы мен инновация шолуларының түйін фактілерін талдау негізінде компанияның инновациялық қызметінің келешектегі болжамы ұсынылып отыр. Жұмыста тұтынушылар қызметіндегі нарықтың сегменттелуіне компанияның маркетингтік стратегиясының талдауы ұсынылған.

Түйін сөздер: «Қазақтелеком» АҚ, IT-инновациялар, инновациялар, маркетингтік зерттеу, клиенттер, стратегия, өнімнің өмірлік циклі.

RESUME

E.B. Zhabayev,

L.I. Kashuk, Candidate of Economic Sciences

Innovative University of Eurasia (Pavlodar)

Forecast of «Kazakhtelecom» JSC innovative development perspectives

The article reflects state, issues, trends and principle of «Kazakhtelecom» JSC innovative development. Forecast of company's innovative activity perspectives is provided on the basis of organization's innovative development key factors and innovation overview of «Kazakhtelecom» JSC for the period of 2010–2015 analysis. The article shows analysis of company's marketing strategy of market segmentation in the light of consumer service.

Keywords: «Kazakhtelecom» JSC, IT-innovations, innovations, marketing research, customers, strategy, life cycle of a product.

УДК 330.5(574.25)

З.К. Смагулова, PhD

Инновационный Евразийский университет (г. Павлодар)

E-mail: smagulova1111@mail.ru

А.А. Бельгубаев

Акимат Баянаульского района Павлодарской области

E-mail: ablaibel77@mail.ru

Реализация государственной политики по обеспечению конкурентоспособности национальной экономики (на материалах Павлодарской области)

***Аннотация.** В данной статье рассмотрены сущность государственной политики, особенности конкурентоспособной экономики и приоритетные направления макроэкономической политики Республики Казахстан. Для обеспечения конкурентоспособности национальной экономики определены семь долгосрочных приоритетов, которые основаны на открытой рыночной экономике с высоким уровнем иностранных инвестиций и внутренних сбережений. Также дана социально-экономическая характеристика Павлодарской области и роль региона в стране.*

***Ключевые слова:** государственная политика, конкурентоспособность национальной экономики, инвестиции, основной капитал, устойчивое развитие.*

Изучению сущности и содержанию системы государственной политики уделяется серьезное внимание в современной политико-экономической литературе. Подобный интерес объясняется не только постоянно возрастающим влиянием политики на общественную жизнь, но и тем, что она становится все более решающим фактором управления социально-экономическими проблемами всей страны, а также выходом ее на мировую арену конкурентоспособных развитых стран мира.

В начале XX века М. Вебер определил сущность политики как сферу отношений и деятельности по руководству (управлению) обществом [1]. Основным институтом политического управления всегда выступало и продолжает оставаться государство, являющееся выразителем интересов населения в своей политике, и по этой причине исполняющее интегрирующую роль в обществе. Недаром в большинстве политико-экономических и политологических исследований государство определяется как макрополитический институт общества, выражающий всеобщие интересы, закрепляющий политический статус народа, организованного в территориальной замкнутости и осуществляющий верховную (императивную) власть и управление в каждой стране [1].

В настоящее время наиболее успешные страны в плане экономического потенциала, а также показателей социального развития обладают рядом отличительных особенностей, позволяющих выделить характерные черты конкурентоспособной экономики. Это такие как:

- высокоразвитая инновационная система, способная быстро разрабатывать и внедрять передовые технологические решения, дающие конкурентные преимущества производителям товаров и услуг;
- наличие в стране крупного транснационального бизнеса, способного эффективно отстаивать как свои собственные, так и национальные экономические интересы;
- наличие мощных финансовых групп, потенциал которых позволяет финансировать масштабные экономические проекты, способные оказать решающее значение в конкурентной борьбе на мировом уровне.

Данные особенности, присущие наиболее успешным экономикам мира, позволяют экономике участвовать в относительно равноправной конкурентной борьбе на глобальном уровне и при этом отстаивать позиции на внутреннем рынке, который также становится полем все более ожесточенной конкуренции отечественных фирм с иностранными компаниями по мере углубления интеграционных процессов.

Следовательно, приоритетами макроэкономической политики Казахстана, причем на системной и постоянной основе, вне зависимости от колебаний текущей конъюнктуры, должны быть меры, направленные на:

- создание экономической модели, устойчивой к колебаниям мировых рынков и способной реагировать на национальном уровне на негативное влияние мировых кризисов;
- формирование мощной национальной финансовой системы;
- укрепление и рост масштабов деятельности крупного бизнеса в Республике Казахстан;
- создание развитой и гибкой инновационной системы, способной соперничать на внутреннем рынке с зарубежными конкурентами;
- активизацию государственных институтов развития и государственно-частного партнерства как основного инструмента финансирования и развития приоритетных отраслей в условиях фактического отсутствия крупного частного капитала, способного в настоящее время решать масштабные задачи прорывного характера.

Таким образом, для модернизации казахстанской экономики требуется радикальное повышение ее технологического уровня, что, в свою очередь, требует наличия мощных финансовых институтов, способных финансировать такого рода проекты. Этим обуславливается приоритетность развития финансового сектора для осуществления модернизаций и реализации прорывных проектов [2].

Для обеспечения конкурентоспособности национальной экономики в Стратегии «Казахстан–2030» определены семь долгосрочных приоритетов, такие как национальная безопасность; внутривластная стабильность и консолидация общества; экономический рост, базирующийся на открытой рыночной экономике с высоким уровнем иностранных инвестиций и внутренних сбережений; здоровье, образование и благополучие граждан Казахстана; энергетические ресурсы; инфраструктура, в особенности транспорт и связь; профессиональное государство. Эти приоритеты стали основой для разработки конкретных планов действий по дальнейшему развитию страны [3]. На основании этого документа в настоящее время реализуется программа пяти институциональных реформ и 100 конкретных шагов, как ответ на глобальные и внутренние вызовы в новых исторических условиях. В основу плана вошли такие реформы как формирование профессионального госаппарата; обеспечение верховенства закона; индустриализация и экономический рост; идентичность и единство; формирование подотчетного государства [4].

Рассматривая ключевые особенности Павлодарской области, можно отметить, что в Павлодарской области расположено более трети всех угольных запасов Республики Казахстан. В области расположено также более ста месторождений общераспространенных природных ископаемых (кирпичное сырье, керамзитовое сырье, строительные пески и др.). Структура промышленности Павлодарской области за последние три года представлена в таблице 1.

Таблица 1 – Структура промышленности Павлодарской области, в процентах

Наименование показателя	2012 г.	2013 г.	2014 г.
1	2	3	4
Промышленность – всего, в том числе:	100,0	100,0	100,0
горнодобывающая промышленность	9,5	9,8	11,8
обрабатывающая промышленность	73,7	74,8	63,0
производство и распределение электроэнергии, газа и воды	16,8	15,4	25,2

Уровень валового регионального продукта (ВРП) на душу населения Павлодарской области находится на среднем уровне по РК, темп роста данного показателя ниже средне республиканского уровня (таблица 2).

Таблица 2 – Отраслевая структура ВРП Павлодарской области, в процентах

Наименование показателя	2012 г.	2013 г.	2014 г.
1	2	3	4
ВРП Павлодарской области, всего в том числе:	100,0	100,0	100,0
сельское хозяйство	4,85	3,83	5,8
промышленность	36,03	46,35	39,8
строительство	4,63	4,22	3,9
торговля	7,81	6,88	9,9
транспорт и связь	19,62	16,99	18,7
прочие услуги	27,06	21,73	21,9

Сдерживающий фактор роста ВРП на душу населения – сравнительно невысокая производительность труда занятых в экономике. Несмотря на быстрый рост с 2009 по 2011 год, экономика области с 2011 года находится «в застое», ключевым фактором для изменения ситуации может стать новая политика по развитию промышленности.

Инвестиции в основной капитал в Павлодарской области стабильно растут, но находятся ниже среднереспубликанского уровня. За последние 10 лет инвестиции в основной капитал росли в среднем на 26 % в год. Объем инвестиций в основной капитал в регионе ниже среднереспубликанского уровня, так в 2013 году в Павлодарской области он составил 368 тыс. тенге на душу населения, а по РК он составил 445 тыс. тенге [5].

Плотность населения в области находится на среднем уровне по РК, центральная часть области наиболее сильно урбанизирована. В Павлодарской области этот показатель составляет 6,0 чел./км², в Республике Казахстан – 6,1 чел./км². Самая высокая плотность населения в регионе в городах Павлодар, Аксу и Экибастуз.

Вовлеченность населения Павлодарской области в экономическую деятельность является сильной стороной региона. Уровень безработицы в Павлодарской области самый низкий по РК. Если в РК этот показатель составляет 5,2 %, то в Павлодарской области 5,0 % на 2014 год.

Уровень занятости в Павлодарской области выше среднего по РК – 55,7 %, когда среднее значение по РК составляет 51 % [5]. По уровню доходов населения Павлодарская область занимает 6 место в РК, незначительно отставая от средне казахстанского уровня, причем доля социальных выплат в этих доходах росла быстрыми темпами с 2008 года.

Несмотря на нестабильные показатели по Павлодарской области, можно отметить, что по итогам первой пятилетки программы Форсированного индустриально-инновационного развития Республики Казахстан на 2010–2014 годы в Павлодарской области введены в эксплуатацию 68 проектов на сумму инвестиций 274,4 млрд. тенге, создано 5617 рабочих мест. Из них 48 проектов вышли на плановую мощность от 70 до 100 %. В области проводится работа по развитию специальной экономической зоны «Павлодар» [6].

По данным департамента статистики Павлодарской области, за январь–июнь 2015 г. индекс физического объема в сфере промышленного производства составил 94,5 % (по республике – 100,6 %). Промышленными предприятиями области произведено продукции на 468,6 млрд тенге. Увеличение объемов производства наблюдается в следующих отраслях: металлургии (100,7 %), в т.ч. цветной металлургии (106,9 %), производство готовых металлических изделий (165,8 %), производство продуктов нефтепереработки (102,0 %), производство основных фармацевтических продуктов (100,5 %), производство мебели (106,0 %), производство прочих готовых изделий (357,2 %), легкая промышленность (199,3 %), печать и воспроизведение записанных материалов (104,9 %).

Предприятия области участвуют в форумах, выставках, а также принимают активное участие в семинарах по вопросам развития местного содержания. Это, например, проведение регионального форума по вопросам развития местного содержания «Сделано в Казахстане», в котором приняли участие руководители Министерства по инвестициям и развитию, АО «Самрук-Казына Контракт», АО «НАДЛОГ», РГП «Казахстанский институт стандартизации и сертификации», а также потенциальные заказчики продукции павлодарских предприятий. В рамках второй пятилетки Государственной программы индустриально-инновационного развития на 2015–2019 годы сформирован перечень из 24-х проектов с объемом инвестиций 1,2 трлн. тенге и количеством рабочих мест – 5817 человек. Из них:

- 4 проекта Республиканской Карты индустриализации с объемом инвестиций – 998,0 млрд тенге, количество рабочих мест – 2079;

- 20 проектов Региональной Карты индустриализации, объем инвестиций составляет 193,17 млрд тенге, количество рабочих мест – 3738.

Всего в 2015 году будут запущены 7 проектов на сумму 435,0 млрд тенге, создано 2260 рабочих мест. В первом полугодии 2015 года запущены 3 проекта с объемом инвестиций 14,3 млрд тенге, количество рабочих мест – 242:

- производство полимерных изделий, ТОО «Компания Нефтехим LTD». Объем инвестиций – 3,1 млрд тенге, количество рабочих мест – 187, проектная мощность – 51,5 млн полипропиленовых мешков в год;

- установка турбины ПТ-65/75-130/13 ст. № 2 ТЭЦ– 3, АО «Павлодарэнерго». Объем инвестиций – 7,9 млрд тенге, количество рабочих мест – 5, проектная мощность – 65 МВт;

- создание цеха по производству преднапряженного железобетонного бруса, ТОО «R.W.S. Concrete». Объем инвестиций – 3,3 млрд тенге, количество рабочих мест – 50, проектная мощность – 850 комплектов преднапряженного железобетонного бруса в год.

При снижающейся тенденции регионального экспорта необходимо отметить положительную динамику в экспорте химической промышленности за счет увеличения поставок глинозема на 29,2 % (на 30,9 млн долл.) и в металлургической промышленности в части экспорта необработанного алюминия – увеличение на 6,6 % (на 9,6 млн долл.). Объем экспорта угля за 5 месяцев 2015 года к соответствующему уровню 2014 года увеличен на 2,5 %.

В целом по экспорту наблюдается положительная динамика, чему способствует активная работа по укреплению интеграционных отношений со странами ближнего и дальнего зарубежья. Это визит делегации КНР (компания «Cathay Industrial Biotech») с предложением по реализации инвестиционного проекта по строительству завода на территории области по переработке пшеницы (кукурузы) с целью получения диомина и дикарбоновых кислот. Визит делегации японских компаний по вопросу развития двустороннего сотрудничества в области технологий водопроводного хозяйства и водопользования, а также визит представителей компании EGA («Emirates Global Aluminium», Объединенные Арабские Эмираты) и другие.

Тем не менее, по заявлению Международного фонда прогнозы развития экономической ситуации на 2015 и 2016 годы направлены в сторону спада. Именно это требует от правительства пересмотра некоторых позиций. Для устранения массовых последствий пересматриваются параметры

республиканского бюджета, по заявлению главы государства, основной задачей в кризисную пору становится обеспечение всех социальных обязательств перед гражданами в полном объеме [7].

Изменились внешние условия (снижение цен на нефть), ожидается изменение внутренних условий (снижение объемов добычи нефти), которые сократят потоки доходов и замедлят рост. Без изменений и создания новой модели экономического роста у казахстанской экономики шансы на динамичное развитие малы. Нужно отметить, что практически все меры направлены на расширение внутреннего спроса, что позволит лишь на время продлить действие старой модели роста, но не может способствовать формированию новой модели роста. Проблемы экономики носят хронический и фундаментальный характер и не могут быть решены точечными мерами, такими как смягчение денежно-кредитной политики или корректировка бюджетных расходов. Эти меры могут принести краткосрочный успех. Причины вышеуказанных проблем заключаются в слабости рыночной среды, вызванной доминированием после кризиса 2008–2009 гг. государственного регулирования рыночной среды («ручное управление») и разрастанием квазигосударственного сектора и институтов развития. В связи с этим, необходимо создание сильной мотивации к повышению эффективности как для бизнеса, так и для системы государственного управления. Необходимо ослабить бремя госрегулирования и обеспечить абсолютную защиту прав собственности. Гарантировать жесткую и равную рыночную ответственность всех компаний за результаты своей деятельности независимо от их принадлежности, к какому либо сектору экономики. По оценке Центра макроэкономических и прикладных экономико-математических исследований Республики Казахстан, для достижения приемлемых темпов роста в ближайшие годы доля валового накопления основного капитала к ВВП должна существенно вырасти: до 22 % – к 2016 г. и до 27 % – к 2020 г.

Таким образом, будут проведены целые комплексы реформ, а не отдельные меры и пятилетка 2015–2020 гг. будет определяющей для долгосрочных перспектив развития экономики. Если в этот период будут найдены ресурсы для поддержания высокого уровня инвестиций в основной капитал, несмотря на рост удельной капиталоемкости, то появится шанс выйти за пределы 2020 г. на устойчивую траекторию развития до 2050 г. со среднегодовыми темпами, 4 % в год.

СПИСОК ЛИТЕРАТУРЫ

- 1 Олейников Е.А. Экономическая и национальная безопасность: учебник для студентов вузов / Под ред. Е.А. Олейникова. – М.: Экзамен, 2008.
- 2 Спицын А. Крупный вклад ученых Казахстана в развитие макроэкономики. – 2013, август 8. – Режим доступа: <http://www.kazntu.kz/>.
- 3 Назарбаев Н.А. Стратегия «Казахстан – 2030»: процветание, безопасность и улучшение благосостояния всех казахстанцев. Послание Президента народу Казахстана. – Алматы, 2001.
- 4 Выступление Н.А. Назарбаева на очередном XVI съезде партии «Нур Отан» – пять институциональных реформ для укрепления государственности. – март 2015 г. – Режим доступа: Zakon.kz.
- 5 Статистические данные Агентства по статистике по Павлодарской области за 2012–2014 гг.
- 6 Указ Президента Республики Казахстан от 19 марта 2010 г. № 958. – Государственная программа форсированного индустриально-инновационного развития на 2010–2014 годы.
- 7 Экономика Казахстана в 2015 году: ожидания и прогнозы: аналитический доклад. – АО «Институт экономических исследований» центра макроэкономических и прикладных экономико-математических исследований.

REFERENCES

- 1 Oleynikov E.A. Economicheskaya i nacionalnaya bezopasnost: uchebnik dlya studentov vuzov / Pod red. E.A. Oleynikova. – M.: Ekzamen, 2008.
- 2 Spicin A. Krupniy vklad uchenich Kazachstana v razvitie makroekonomiki. – 2013, avgust 8. – Rezim dostupa: <http://www.kazntu.kz/>.
- 3 Nazarbaev N.A. Strategiya «Kazachstan – 2030»: procvetanie, bezopasnost i uluchshenie blagosostoyaniya vseh kazachstancev. Poslanie Prezidenta narodu Kazachstana. – Almaty, 2001.
- 4 Vistuplenie N.A. Nazarbaeva na ocherednom XVI sezde partii «Nur Otan» – pyat institucionalnyh reform dlya ukrepleniya gosudarstvennosti. – mart 2015 g.– Rezim dostupa: Zakon.kz.
- 5 Statisticheskie dannye Agentstva po Statistike po Pavlodarskoy oblasti za 2012–2014 gg.
- 6 Ukaz Prezidenta Respubliki Kazachstan ot 19 mart a 2010 g. № 958. – Gosudarstvennaya programma forsirovannogo industrialno-innovacionnogo razvitiya na 2010–2014 gody.
- 7 Economica Kazachstana v 2015 godu: ozidaniyz I prognozy: analiticheskiy doklad. – AO «Institut ekonomicheskich issledovaniy» centra makroekonomicheskich i prikladnyh economico-matematicheskich issledovaniy.

ТҮЙІН

З.Қ. Смагулова, PhD

Инновациялық Еуразия университеті (Павлодар қ.),

А.А. Бельгубаев

Баянауыл ауданы әкімдігі

Ұлттық экономиканың бәсекеге қабілеттілігін қамтамасыз ету үшін мемлекеттік саясатты жүзеге асыру (Павлодар облысының материалдарында)

Бұл мақалада мемлекеттік саясаттың мәні, бәсекеге қабілетті экономиканың ерекшеліктері мен Қазақстан Республикасының макроэкономикалық саясатының басым бағыттары қарастырылған. Ұлттық экономиканың бәсекеге қабілеттілігін қамтамасыз ету үшін ашық нарықтық экономикадағы жоғары деңгейдегі шетелдік инвестициялар мен ішкі жинақ ақшамен негізделген ұзақ мерзімді жеті басымдық анықталды. Сонымен қатар, Павлодар облысының әлеуметтік-экономикалық сипаттамасы мен елдегі өңір рөлі көрсетілген.

Түйін сөздер: мемлекеттік саясат, ұлттық экономиканың бәсекеге қабілеттілігі, инвестициялар, негізгі капитал, тұрақты даму.

RESUME

Z.K. Smagulova, PhD

Innovative University of Eurasia (Pavlodar),

A.A. Belgubaev

Akimat of Bayanaul district

Realization of public policy on providing of competitiveness of national economy (on materials of the Pavlodar area)

This article considered the essence of public policy, features of competitive economy and priority directions of macroeconomic politics of Republic of Kazakhstan. For providing of competitiveness of national economy certain seven long-term priorities that based on open market economy with the high level of foreign investments and domestic saving. Also given socio-economic description of the Pavlodar area and role of region in a country.

Keywords: public policy, competitiveness of national economy, investments, fixed assets, steady development.

УДК 61+65(574)**А.М. Кузеков**

Коммунальное государственное предприятие на праве хозяйственного ведения «Павлодарская областная детская больница» управления здравоохранения Павлодарской области, акимата Павлодарской области (г. Павлодар)

E-mail: pvlodb@mail.ru

Управление медицинским предприятием в современных условиях: проблемы и перспективы развития

***Аннотация.** В данной статье рассмотрены вопросы формирования научно-методических основ улучшения деятельности медицинских организаций, изучена система здравоохранения в современных рыночных условиях. Также изучались такие вопросы, как конкуренция между медицинскими учреждениями, оказывающими медицинские услуги. Рассмотрены функции управления менеджментом и маркетингом в учреждении здравоохранения. Предложены основные инструментарии для повышения экономичности производственного потенциала и финансовых ресурсов медицинского учреждения.*

***Ключевые слова:** здравоохранение, медицинские услуги, стратегические цели, программа маркетинга, инструментальный анализ, планирование, контроль.*

Правовые, экономические и организационные изменения приводят сегодня к созданию новых условий, в которых приходится функционировать государственным медицинским организациям в Республике Казахстан. Эти условия в настоящее время характеризуются:

- сложившимся низким объемом бюджетного финансирования;
- слабым развитием инфраструктуры оказания медицинских услуг;
- негосударственные субъекты хозяйствования, оказывающие платные услуги, начинают играть все более заметную роль в развитии конкурентной среды и определяют направление развития рынка медицинских услуг в Республике Казахстан.

Однако отечественный рынок имеет отличительную особенность в сравнении с обычным потребительским рынком – доступность и равенство в получении медицинской помощи, поэтому действия законов рынка здесь ограничены.

Важными условиями эффективного формирования и развития рынка медицинских услуг в Республике Казахстан являются:

- внедрение новых эффективных методов медицинской помощи;
- улучшение обслуживания; совершенствование нормативно-правовой базы по обеспечению граждан страны бесплатной медицинской помощью;
- совершенствование инфраструктуры оказания медицинских услуг;
- формирование конкурентной среды, как эффективного способа регулирования качества оказываемых медицинских услуг, которые предусматривают:
 - достижение хозяйственной самостоятельности государственных медицинских организаций, оказывающих медицинские услуги на принципах самокупаемости и возможности управления финансовыми средствами с целью эффективного их использования;
 - дальнейшее развитие инфраструктуры медицинских услуг в организациях, основанных на различных формах собственности (платные медицинские кабинеты, отделения, акционерные общества) [1].

Данные условия побуждают к переосмыслению всех функций управления медицинским учреждением. Такая система управления, ориентированная на синтез государственного регулирования и институтов рыночного механизма, вступает в ту стадию своего развития, когда необходимы научно обоснованные стратегии управления медицинским учреждением.

В условиях мирового финансово-экономического кризиса конкуренция между медицинскими организациями, оказывающими медицинские услуги, переходит в сферу качества обслуживания, качества оказания лечебной помощи, в сферу умения администраторов и врачей продавать качественные медицинские услуги. При этом перед каждой медицинской организацией, оказывающей медицинские услуги, возникает необходимость формировать как стратегические, так и оперативные цели.

Стратегические цели медицинского учреждения должны определять стратегию развития и количественные целевые ориентиры результативной деятельности. Рынок, как экономическая среда функционирования, опосредованно влияет как на выбор методов и инструментов управления, так и на развитие информационного обеспечения управленческого процесса медицинского учреждения. В результате перед руководителями медицинских организаций, оказывающих медицинские услуги, встает необходимость в формировании оперативных целей создания учетной системы, данные которой будут удовлетворять информационные запросы внутрипроизводственного управления [2].

Целью деятельности коммунального государственного предприятия на праве хозяйственного ведения (КГП на ПХВ) «Павлодарская областная детская больница» является оказание в полном объеме

многопрофильной консультативной, диагностической и лечебной помощи (амбулаторной и стационарной). Средняя численность работников больницы, согласно штатной расстановке составляет 272 человека (фактически работающих). Утверждено штатных единиц в количестве 327 ставок.

Павлодарская областная детская больница – многопрофильная детская лечебно-профилактическая организация, мощностью на 300 коек, оказывающая стационарную помощь детскому населению Павлодарской области.

В составе больницы имеются следующие специализированные отделения:

- 1) реанимационное отделение – 6 коек;
- 2) хирургическое отделение – 45 коек;
- 3) травматологическое отделение – 50 коек, в т.ч. 10 нейрохирургических коек, 6 ожоговых коек, 5 коек восстановительного лечения;
- 4) отоларингологическое отделение – 35 коек, в т.ч. 10 коек челюстно-лицевой хирургии;
- 5) офтальмологическое отделение – 25 коек, кроме того 5 коек дневного пребывания;
- 6) неврологическое отделение – 50 коек, в т.ч. восстановительного лечения 5 коек, кроме того 5 коек стационарозамещающей помощи;
- 7) кардионефрологическое отделение – 45 коек, в т.ч. нефрологические 17 койки, кардиологические – 28 коек, кроме того, 5 коек стационарозамещающей помощи;
- 8) соматическое отделение – 50 коек, кроме того 5 коек дневного стационара;
- 9) Центр детской амбулаторной хирургии на 20 коек.

Всего медсестер – 168 человек, 40 медицинских сестер являются молодыми специалистами. Имеют категорию – 100 (2014 год – 105) средних медицинских работников, категорийность составляет – 78,1 % (2014 год – 76,6 %).

Успешно выполняются планы повышения квалификации врачебных кадров и среднего медперсонала.

За 2015 год прошли обучение 82 врача (2014 год – 90), в том числе:

- переподготовка – 2 (2014 год – 2);
- усовершенствование – 41 врачей (2014 год – 49);
- участие в мастер-классах – 19 врачей (2014 – 14);
- участие в семинарах, конференциях – 20 врачей (2014 год – 25).

Среди средних медицинских работников за 2015 год последипломное обучение прошли 65 (2014 год – 74), согласно плану повышения квалификации на 2015 год.

В странах ближнего и дальнего зарубежья прошли обучение 3 врача – г. Барнаул, г. Санкт-Петербург (Россия), г. Ташкент (Узбекистан).

Кадровая работа: всего в штате 402 сотрудников, в том числе 63 врача, 168 медсестер, 171 прочего персонала. За отчетный период прибыло врачей – 5 человек, 13 человек среднего медперсонала; убыло врачей – 4, среднего медперсонала – 16 человек.

Врачей с категориями всего – 42 (2014 год – 35) человека, из них высшую и первую категорию имеют 32 человека, что составляет 76,2 % от числа врачей, имеющих категорию. Вторую категорию имеют 10 врачей. Из числа не имеющих категорию (10 из 21 врачей) – это молодые специалисты с малым стажем работы, не позволяющим иметь категорию.

Категорированность врачебных кадров составляет 79,2 % (2014 год – 74,5 %).

Структура пролеченных больных по стационару ОДБ:

Всего за 2015 год пролечено – 10 288 (2014 год – 9 567) больных, структура пролеченных больных:

- 1) травмы и отравления – 1816 (17,7 %), (2014 год – 1700 (17,8 %)),
- 2) болезни нервной системы – 1766 (17,2 %), (2014 год – 1561 (16,3 %)),
- 3) болезни органов пищеварения – 1519 (14,8 %), (2014 год – 1363 (14,2 %)),
- 4) болезни глаз и придаточного аппарата – 826 (8,0 %), (2014 год – 990 (10,3 %)),
- 5) болезни органов дыхания – 812 (7,9 %), (2014 год – 918 (9,6 %)).

Врачи проводят регулярную работу по профилактике здорового образа жизни среди населения. За 2015 год в средствах массовой информации было выступлений всего – 11, публикаций в печати – 33.

С 01.06.2011 г. в больнице организован учебный центр по интегрированному ведению болезней детского возраста, где проводятся занятия с врачами и средними медицинскими работниками координатором интегрированного ведения болезней детского возраста (ИВБДВ).

За 2015 год всего обучен 291 медицинский работник лечебно-профилактических организаций области (в 2014 году – 290):

- руководители МО – 3 (в 2014 году – 16),
- врачи – 12 (в 2014 году – 94),
- врачи общей практики – 48 (в 2014 году – 16),
- фельдшера – 47 (в 2014 году – 30),
- медсестры – 180 (в 2014 году – 134).

С целью оказания организационно-методической и практической помощи за 2015 год в сельские регионы области организовано 2 выездов комплексных бригад врачей-специалистов ОДБ (за 2014 г. – 12), при этом осмотрено 86 (за 2013 г. – 676) детей.

Таблица 1 – Организационно-методическая работа и НИР

№	Районы	Количество выездов		Осмотрено детей	
		2015	2014	2015	2014
1	Аксуский регион		1		57
2	Актогайский		1		55
3	Баянаульский	1	1	51	65
4	Иртышский		1		90
5	Железинский		1		75
6	Лебяжинский		1		25
7	Качирский		1		25
8	Майский		1		51
9	Павлодарский		1		52
10	Успенский	1	1	35	93
11	Щербактинский		1		68
12	Екибастузский регион		1		20
ИТОГО		2	12	86	676

Исходя из существующих теоретико-методологических положений о сущности, принципах и функциях контроллинга и менеджмента можно констатировать, что в современных условиях он представляется как один из эффективных и необходимых инструментов рыночной экономики, который в адаптированном виде можно использовать в помощь и в сфере государственного управления медицинским учреждением. Его основную задачу можно определить как ориентацию управленческого процесса на достижение целей, стоящих перед менеджментом медицинской организации, которая является исполнителем медицинской услуги, как регулятор в процессе управления медицинской организацией, оказывающей медицинские услуги, который способствует выявлению скрытых резервов или недостатков в работе этих организаций. Использование первых и устранение вторых помогает повышать эффективность функционирования этих организаций.

Важнейшей функцией управления менеджментом и маркетингом в учреждении здравоохранения является планирование маркетинга, менеджмента, организация и контроль маркетинговой деятельности. Планирование маркетинга и программы маркетинга в казахстанских медицинских и профилактических учреждениях сегодня распространенное понятие. В настоящее время многие медицинские компании в условиях конкуренции начинают понимать необходимость приоритета маркетинговой деятельности и менеджмента [3]. В связи с этим, план маркетинга и менеджмента является наиболее важным разделом бизнес-плана, в котором должны определяться: спрос на данную услугу, сегменты рынка, наличие конкуренции, правительственное и местное регулирование медицинского бизнеса, а также стратегия маркетинга. Программа маркетинга и менеджмента должна являться четко определенным набором маркетинговых мероприятий, где строго прописаны цели и соответствующий бюджет.

Формирование научно-методических основ улучшения деятельности медицинской организации представляется на основе двух методологий – проектирования и улучшения деятельности организации. В данном случае улучшение деятельности организации рассматривается как процесс преобразований и изменений, направленный на устранение отклонений от принятого порядка работы и приближающий организацию к первоначально установленным условиям [4].

При этом предполагается наличие у организации плана, спецификаций, стандарта или норм, которые определяют порядок выполнения работы и оценки ее результатов, с которыми требуется сравнивать реальные характеристики работы. Проектирование организации также включает процесс преобразований и изменений, но направлено на изменение структурных факторов, функций или видов деятельности, необходимых для достижения научно обоснованных целей. Проектирование организации, по нашему мнению, отличается от улучшения целями, масштабом, методологией и результатами преобразований [5].

Для анализа считаем необходимым применение следующего инструментария [6]:

- учет затрат, ориентированный на принцип экономичности учета, планирования и контроля;
- менеджмент качества, который решает задачи по обеспечению качества в процессе управления;
- контроллинг качества, обеспечивающий цельную систему планирования, управления и контроля качества;
- внутреннее составление бюджета, сводит спрос и предложение к равновесию, исчерпывает резервы экономии и потенциалы мотивации, является инструментом экономии издержек;
- установление новой исходной базы результатов хозяйственной деятельности (бенчмаркинг), основой является детальный, частично охватывающий производственно-экономические показатели

анализ и имеет двойственную ориентацию процесса: с одной стороны анализ выявляет недостатки и их причины в организации работы, с другой стороны, является стандартизированным комплексным методом исходной базы хозяйственной деятельности. Бенчмаркинг обеспечивает непрерывное, целенаправленное сравнение с передовыми организациями и для внутреннего сравнения в целях повышения собственного потенциала, повышение качества медицинских услуг и совершенствования лечебного процесса;

– отчетность.

Применение предложенного инструментального анализа позволит повысить экономичность производственного потенциала и финансовых ресурсов медицинского учреждения.

Таким образом, сегодня система здравоохранения в современных рыночных условиях характеризуется разнообразием форм государственных организаций, оказывающих медицинские услуги, в том числе и по государственному заказу. И поэтому поиск наиболее эффективных методов управления медицинским учреждением остается актуальной задачей современного здравоохранения.

СПИСОК ЛИТЕРАТУРЫ

1 Экономика и управление здравоохранением: учебник / Р.А. Тлепцерищев, Л. Ю. Трушкина и др. – Изд. 4-е. – Ростов-на-Дону: Феникс, 2015. – 384 с.

2 Солодкий В.А. Методологические аспекты совершенствования экономических механизмов управления здравоохранением Московской области // Экономика здравоохранения. – 2014. – № 5, 6. – С. 26–29.

3 Свиткин М.З. Практические аспекты создания ИСМ // Методы менеджмента качества. – 2014. – № 5. – С. 24–30.

4 Трошин В.Н. Интегрированные системы менеджмента медицинского учреждения – что это такое? // Стандарты и качество. – 2012. – № 11. – С. 10–13.

5 Тронин Ю.Н., Маслеченков Ю.С. Менеджмент и проектирование медицинского учреждения. – М.: Юнити-Дана, 2014. – 81 с.

6 Хохлаевин С.А. Национальные и международные стандарты медицинского учреждения // Сертификация. – 2013. – № 2. – С. 34–38.

REFERENCES

1 Ekonomika i upravlenie zdavoohraneniem: uchebnik / R.A. Tlepcerichev, L.Ju. Trushkina i dr. – Izd. 4-e. – Rostov-na- Donu: Feniks, 2015. – 384 s.

2 Solodkiy V.A. Metodologicheskie aspekty sovershenstvovaniya ekonomicheskikh mehanizmov upravleniya zdavoohraneniem Moskovskoy oblasti // Ekonomika zdavoohraneniya. – 2014. – № 5, 6. – S. 26– 29.

3 Svitkin M.Z. Prakticheskie aspekty sozdaniya ISM // Metody menedzhmenta kachestva. – 2014. – № 5. – S. 24–30.

4 Troshin V.N. Integrirovannyye sistemy menedzhmenta medicinskogo uchrezhdeniya – chto eto takoe? // Standarty i kachestvo. – 2012. – № 11. – S. 10–13.

5 Tronin Ju.N., Maslechenkov Ju.S. Menedzhment i proektirovanie medicinskogo uchrezhdeniya. – M.: Juniti-Dana, 2014. – 81 s.

6 Hohlyavin S.A. Nacional'nye i mezhdunarodnye standarty medicinskogo uchrezhdeniya // Sertifikaciya. – 2013. – № 2. – S. 34–38

ТҮЙІН

А.М. Кузеков

Павлодар облысы әкімдігі павлодар облысы денсаулық сақтау басқармасының шаруашылық жүргізу құқығындағы «Павлодар облыстық балалар ауруханасы» коммуналдық мемлекеттік кәсіпорны (Павлодар қ.)

Медициналық ұйымды заманауи жағдайда басқару: дамудың өзекті мәселелері

Бұл мақалада медициналық ұйымдардың қызметтерін жақсартудың ғылыми-әдістемелік негіздерін құрудың мәселелері қарастырылған, заманауи нарық шарттарындағы денсаулық сақтау жүйесі зерттелген.

Сондай-ақ, медициналық қызметтерді көрсететін медициналық ұйымдардың арасындағы бәсекелестік тәрізді сұрақтар зерттелген. Денсаулық қорғау ұйымында менеджмент пен маркетингті басқарудың негізгі, маңызды функциялары қарастырылған. Медициналық ұйымның экономикалық өнімділік потенциалын және қаржылық ресурстарын арттыру үшін негізгі құрал-жабдықтар ұсынылған.

Түйін сөздер: денсаулық сақтау, медициналық қызметтер, стратегиялық мақсаттар, маркетинг бағдарламасы, инструменталды талдау, жоспарлау, бақылау.

RESUME

A.M. Kuzekov

Municipal state enterprises on the right of business "Pavlodar regional children's hospital" health management of Pavlodar region, Region Administration (Pavlodar)

Management of the healthcare organizations in the current conditions: problems and prospects of development

The issues of formation of scientific and methodological bases for improving healthcare organizations activity are considered, healthcare system in current market conditions are studied in this article. Such issues as competition between healthcare institutions providing medical services are also studied in this work. Main, crucial functions of control over management and marketing in healthcare institution are considered. Basic tools for improving efficiency of production capacity and financial resources of healthcare institution are suggested.

Keywords: *healthcare, medical services, strategic aims, marketing program, instrumental analysis, planning, control.*

Общественные науки

UDC 316.774:654.197

M.B. Aytmagambetova, Master of Philology

A. Ovdienko

Innovation University of Eurasia (Pavlodar)

Content analysis of social differentiation of children's television products (case study of "Balapan" TV-channel programs)

Annotation. This article shows a case study of social differentiation of «Balapan» channel products on the basis of content analysis. Differentiation on the grounds of gender, age, education, interests, nationality, and place of living was considered. These criteria are taken into account during content creation process and according to child's social group the channel product is created, which will be optimized for each audience.

Authors provided basic social children's groups and analyzed strategies and ways of impact, used while creating children's television content. Key functional areas of «Balapan» children's channel programmes are defined, they are: informative, educational and entertainment. According to authors, first and foremost children audience is attracted by a colorful audiovisual picture on TV-screen. The older the viewer gets, the more meaningful its television product's receptivity becomes. Strategies and ways of impact for each age category (junior preschool, senior preschool, junior school, teen and early adolescence aged) are considered while creating children's television content.

Keywords: broadcasting for children, television audience, impact strategy, ways of impact, television program.

Broadcasting for children in Kazakhstan is represented by domestic and retransmitted foreign channels. Retransmitted foreign channels are the following: "Cartoon Network Russia", "Nickelodeon CIS", "Detskiy", "Detskiy Mir", "Karusel" and "Multimania". "Balapan" is a domestic children's TV channel. The primary audience of the channel is preschool children. The TV channel is in the package of free channels of OTCU TV and in the basic package of a joint IPTV-brand "iD TV" of "TOO Alacast" and "Kazakhtelecom JSC". It is retransmitted by cable television operators. The channel has its official website (access mode: <http://balapan.kaztrk.kz/kz>), design and content of which suit the target audience of the channel. Great attention in forming and selecting the content is paid to ethical and educational aspects: material, containing cruelty and violence demonstrations, is not allowed; material is selected based on the following criteria:

- development of kindness;
- formation of responsibility;
- fostering of high moral standards.

To this purpose, skilled educators and psychologists take part in creation of each program product, opinion and comments of parents are accounted in the analysis of pilot projects. The goals of the channel are upbringing and education, and the targets are to foster a patriotic sentiment, to improve the knowledge of the official language, to give an idea of the surrounding world.

Content analysis was selected for the study of social differentiation of the channel products. "Content analysis is a method of qualitative-quantitative analysis of documents' content to detect or measure different facts and trends reflected in such documents" [1]. A domestic children's channel has been selected for the content analysis. Both in-house children's content and retransmitted foreign animation products in Kazakh are represented on the channel.

Speaking of social differentiation of children's TV broadcasting, it should be noted that there are considerably fewer indexes and social communities among children. "Studying of childhood as a sociocultural phenomenon is a real sociological problem. We are yet to evaluate children as a special social group with its own structural bonds, its own social relations which are formed on the inside" [2, p. 10]. Differentiation by gender identity, age bracket, education, interests, nationality, and place of residence, is relevant among children. These criteria are taken into account in creating the content. Depending on a child's social group, an in-channel product, meant for a specific audience, is created. Programs for boys and girls, sport amateurs and musicians, educational programs for pupils and preschool children – all of them are created considering social differentiation. Let us consider basic social groups of children and try to find out what nuances, strategies and ways of influence exist for them in creating children's television content.

In order to characterize "Balapan" TV-channel content and find out what program function is in priority and if it is in compliance with the goals of the TV-channel, first of all, we need to determine the functional trends of children's programs. According to G.V. Kuznetsov, a Russian TV-host, "children's programs are programs whose addresses are viewers of preschool, junior school and teen-age. Their goal is a comprehensive upbringing

and education, socialization of a rising generation. Children's programs are diverse by genres and formats: telecontents, educational programs, broadcast of children's holidays, children meetings with interesting people, etc" [3, p. 24].

"Specifics of a children's TV program shall include the following targets: upbringing of a child's personality as a part of society; maturing of a creative self-developing personality; fostering child's moral and ethical qualities; broadening of one's outlook; development of intellectual and communicative capabilities of a personality" [4, 112].

Hence, we have identified the key functional trends of programs on the children's channel "Balapan": informative, educational and entertaining. It is important that most programs are syncretical by functional trend and can belong to several groups at once. There are 20 informative programs on the channel. They are "Alippe ani", "Hello, balapan", "ABC+", "Aygölek", "Zhas ulannyñ bir küni", "Ayzhuldız", "An salayıq", "Ademi – ay", "Bile, bile!", "Zhanuarlar alemi", "On sausaq", "Kim bolam", "Köñildi kölikter", "Keremet ondıq", "Aspaz mektebi", "Birge-bir", "Ol kim, bul ne?", "Qura, bura!", "Tompaq", "1000 türlü suraq", "Kishkentay Eynshteyn." For example, "Kishkentay Eynshteyn" program, meant for the audience of junior school age, invites children in the program studio where a TV-host together with them conducts interesting experiments and gives intelligent information about surrounding world.

There are 8 educational programs on the TV channel "Balapan": "An salayıq", "Ayzhuldız", "Alippe ani", "Hello, balapan", "Aspaz mektebi", "On sausaq", "Keremet ondıq", "Bile, bile". All of them perform 2 functions. The programs are educational as they are meant to teach children a specific activity. At the same time, they are informative as they give an idea of the surrounding world within the topic of a specific episode. For example, "An salayıq" program teaches to sing and contains intellectual information about music, musical instruments, etc. Customs and culture of world's countries are studied in "Bile, bile" program, then dancing moves, specific for the country, are taught to children.

There are 13 entertaining programs on the channel: "Balamen betpe-bet", "Zhüzden zhürik", "Ademi ay", "Külegesh", "Oylan, tap", "On sausaq", "Balapan" qonaqqa baradı", "Shıtırman", "Birge-bir", "Sanzhar men Qaysar", "Qos qaraqshi", "Alaqay, balaqay!". "On sausaq" program performs all three functions. It is informative, educational and entertaining. The program trains children to work through entertainments, teach needlework, modeling, etc., and gives interesting intellectual information.

A statistical study was conducted. The program content of the channel was distributed among the key trends. Program classification presented on the channel's website was used for the calculation. Let us consider the distribution of the program content by functional trends (Figure 1).

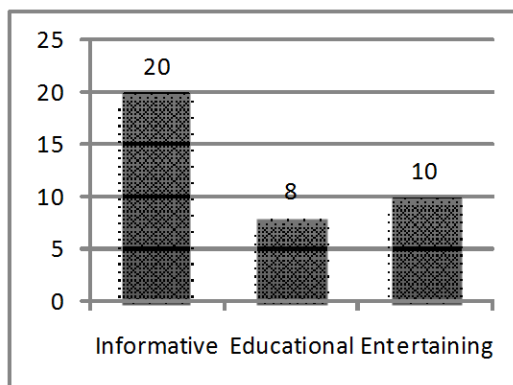

Figure 1 – Functional trends of programs on "Balapan" TV-channel

The Picture shows that informative function prevails in most of the programs on the TV channel (53 %). These data indicate that, indeed, the main goal of the channel is education and upbringing.

Social differentiation of the audience is taken into account while preparing a program product. So, on the website, programs are singled out in separate groups by interests: sports and musical. Therefore, Douglass North's criteria of social differentiation are taken into account while preparing the content. One of the criteria is a division by interests. The channel specialists sort out 2 groups of programs by interests. The first group is sports ones. It includes "Zhüzden zhürik", "Shıtırman", "Alaqay, balaqay!" programs. "Alaqay, balaqay!" program is oriented at an audience of elder preschool age (5 to 7 years old). A TV-hostess does morning and evening exercises with children. "Zhüzden zhürik" and "Shıtırman" programs are aimed at an audience of junior school age (7 to 11 years old). Therein, 2 teams compete whose physical training is better.

The second group of programs is musical ones. It includes "Aygölek", "An salayıq". "Aygölek" program is oriented at an audience of junior school age (7 to 11 years old). Therein, children perform, sing and dance. "An salayıq" program, already mentioned before, is aimed at an audience of early preschool (3 to 5 years old) and elder preschool age (5 to 7 years old).

Thus, the channel broadcasts sports and musical programs that actualize a criterion of viewers' interests. Viewers, interested in music and signing, will be related to one social sub-group. However, traditional classification does not provide for a single principle of programs division into genre groups. That is a very big shortcoming of modern children's television journalism. As this is a Kazakhstani TV channel, it is oriented at an audience of Kazakhstani children. This audience is a big cultural social group with various interests.

Let us consider social differentiation of program broadcasting on the TV-channel by gender (Picture 4). Most part of the content is aimed at common audience: both girls and boys. Such content includes: "Zhüzdën zhüyrik", "Balamen betpe-bet", "Külegesh", "Oylan, tap"; "On sausaq", "Balapan" qonaqqa baradı", "Birgebir"; "Alaqay, balaqay!", "Alippe ani", "Hello, balapan!", "ABC+", "Aygölek", "Zhas ulannyñ bir küni", "Ayzhuldız", "An salayıq", "Bile, bile!", "Zhanuarlar alemi", "Kim bolam", "Köñildi kölikter", "Keremet ondıq", "Aspaz mektebi", "Ol kim, bul ne?", "Zhüzdën zhüyrik", "Shıtırman", "Kishkentay Eynshteyn", "1000 түрлі suraq", "Tompaq", "Ayular", "Gazhayıpstanğa sayahat", "Mikki Maus Clubı", "Yerden atanıñ añgimeleri", "Maya", "Yertegiler", "Yertegiler yeline sayahat", "Ali men Aya", "Balapan zhane oniñ dostarı", "Haidi", "Zhandos zhane oniñ dostarı", "Sayahatshı Dara", "Zharaysın, kosmobaılıq!", "Qura, bura!", "Qos qaraqshı", "Dostıq dañğılı", "Sıqırlı kitaptar", "Tayo", "Sherlok Yak", "Bilgishter", "Qutqarushıküşikter", "Persidiñ gazhayıp", "Danıshpanqarğa", "Pororo zhane oniñ dostarı", "Lupdidu", "Mikki men Donald usınadı: Sportshı Gufı", "Agent Oso", "Dzhungli kitabı", "Safari", "Künikey zhane oniñ dostarı", "Yerinshekter yeli", "Batır bol, Batırbol", "Sanzhar men Qaysar".

However, several program product units, in the course of analysis, have been identified as gender-dependent:

1. For girls: "Ademi – ay", "Miyaniñ yertegi alemi". "Ademi – ay" is a program for girls of junior school age (7 to 11 years old) about fashion. The program is informative and entertaining. By the end of the program, girls, coming to the studio, are transformed. "Miyaniñ yertegi alemi" is a playing animated series for girls 5 to 11 years old (elder preschool and junior school age).

2. For boys: "Qaysarseri", "Zheñimpaz zhetkinshekter", "Auyezhay", "Ekstremaldı futbol", "Sheber Menni", "Basketbolshılar". These are animated cartoons about football, robots, technologies, tools, cars, etc.

Thus, though common-audience content prevails on the channel, there is content only for girls and only for boys. Girls are fostered to be a lady, taught to be neat, beautiful, and ambitious, to help their mothers and grandmothers with household duties. Boys are taught to be strong, athletic, resourceful and ambitious, as well. All this is also demonstrated by the common content. Let us consider this based on Kazakhstani cartoon for children of early preschool age (3 to 5 years old) called "Ali men Aya". The cartoon tells about two children – a brother Ali and a sister Aya who live at Granny and Grandpa's in the country. The cartoon tells about Kazakh national traditions and customs, culture; national dances and songs are shown. The girl Aya helps her Grandma about the house and with the farm, helps her to cook various dishes, including national ones of Kazakhstan. Aya is cheerful and thirsty for knowledge. The boy Ali helps his Grandpa, he is fostered as a guardian for his family and taught to keep the house in order. The cartoon characters communicate with a viewer that allows a deeper involvement in this world and makes believe in the events on the screen.

Let us consider social differentiation on the channel by an age criterion and identify the strategies and ways of influence for each age-specific audience. Depending on the age and the development of children's perception, certain strategies and ways of television influence are identified. They are connected with the development targets of television and help to increase the percent of effective perception of information by children [5].

So, the main strategy for early preschool age is transfer of information about functions of objects used, and sensory-full environment. Ways of influence are a game, a stage show, a tale, a "musical sketch", and a cartoon.

The following strategies should be used for elder preschool age: to transfer information about social and gender roles and relations, to rely on the peculiarities of a children subculture (play by the rules), to foster moral values, to rely on information-full environment. A way of influence is a contest, which stimulates productive creative activities of a child (modeling, drawing, story making, etc.)

The following strategies are used for the junior school age: transfer of information about a system of scientific notions and world concepts, development of learning activity and assistance in learning the surrounding world, a help in the formation of an own picture of the world, relying on moral values and information-full environment. Ways of influence are an intellectual and a competitive game, and a children's feature film.

The strategies for teen-age are the following: transfer of information about human relations, about human body changes connected with pubescence; development of learning activity, a formation of individual learning interests, a contribution to formation of a scientific picture of the world, relying on word-logical material, relying on information-full environment, transfer of information about gender relations, development of learning activity, assistance in formation of an individual style of mental activity, employment of high creative potential of teenagers for realization of constructive purposes, relying on word-logical and abstract material, relying on information-full environment in culture and science. Ways of influence are an intellectual competition; a group, team game; a film for children-teenagers, a discussion, a talk-show.

The following strategies are used for the early youth: transfer of a career-oriented information; assistance in formation of social culture; assistance in formation of world outlook; relying on the interest to self-knowledge and learning of an inward man; relying on information-full environment in culture, philosophy, science and politics. Ways of influence are a discussion, an intellectual talk-show, a film for young people.

Thus, in the course of studying the peculiarities of children's perception, we have come to a conclusion that, first of all, a bright audio-visual picture on a TV-screen is the most attractive for a children's audience. Peculiarities of children's perception change with age. The older the viewer is, the more intelligent is his perception of a TV product.

Due to the changes of perception peculiarities, strategies and ways of influence are identified for each age bracket (early preschool, elder preschool, junior school, teen-age and early youth) which are taken into account when creating children's television content.

Content for early preschool age (3-5): "Balamen betpe-bet", "An salayiq", "Ayzhuldiz", "Alippe ani", "Kõnildi kölikter", "Mikki Maus klubi", "Maya", "Yertegiler eline sayahat", "Ali men Aya", "Balapan zhane onin dostari", "Qaysarseri", "Zhandos zhane onin dostary", "Sayahatshi Dara", "Zharaysin, kosmobaluuq!", "Batik bol, Batirbol!", "Qosqaraqshi", "Dostiqliq dañgılı", "Tayo", "Miyaniñ yertegi alemi", "Bilgishter", "Danishpan qarğa", "Sheber Menny", "Pororo zhane onin dostari", "Lupdidu", "Agent Oso", "Yerinshektek yeli". A representational thought is formed and semi-role identification develops in this age. Ways of influence are a tale, a cartoon, a stage-show.

For example, there are two animated TV hosts – a boy and a girl – in "Ay zhuldiz" program, aired in the evening. They tell interesting stories and tales. Gender features of a girl and a boy are revealed in the talk. Child's role identification begins to form up: a boy-viewer watches the boy-character and finds likeness to oneself, identifying oneself with the character, and tends to resemble him.

Content for elder preschool age (5-7): "Balamen betpe-bet", "On sausaq", "An salayiq", "ABC+", "Ademi – ay", "Ay zhuldiz", "Bile, bile", "Zhanuarlar alemi", "Alippe ani", "Oylan, tap", "Balapan" qonaqqa baradi", "Birge-bir", "Alaqay, balaqay!", "Ol kim, bul ne?", "Kim bolam?", "Kõnildi kölikter", "Ayular", "Gazhayipstanga sayahat", "Mikki Maus Klubi", "Yerdenataniñ añgimeleri", "Maya", "Yertegiler", "Yertegilereline sayahat", "Haydi", "Qaysarseri", "Zhandos zhane onin dostari", "Zheñimpaz zhetkinshektek", "Qura, bura!", "Sanzhar men Qaysar", "Qosqaraqshi", "Tayo", "Miyaniñ yertegi alemi", "Sherlok Yak", "Bilgishter", "Qutqarushi küshikte", "Persidiñ gazhayip alemi", "Danishpan qarğa", "Ekstremaldi futbol", "Sheber Menni", "Lupdidu", "Mikki men Donald usinadi: Sportshi Gufi", "Agent Oso", "Dzhungli kitabi. Safari", "Künikey zhane onin dostari", "Yerinshektek yeli".

More psychological changes occur in the elder preschool age. Perception accuracy improves, imagination is enriched, orientation in surrounding world improves, area of interests widens, emotional development takes place, a concept of social roles is formed, and information retention period increases.

Ways of influence are relying on educational material, moral standards and transfer of information about social and gender roles. It is represented by educational programs, for example, "ABC+" to study English, and "Zhanuarlar alemi" to tell about animals' world. Therefore, educational and informative material is presented to the little viewers. Ways of influence are various types of creative activity: drawing, modeling, etc. This all is presented in "On sausaq" program.

Content for junior school age (7-11): "Zhüzdin zhüyrik", "Aygölek", "1000 türli suraq", "Tompaq", "Ademi – ay", "Bile, bile", "Zhanuarlar alemi", "Shturman", "Hello, balapan!", "Külegesh", "Oylan, tap!", "Aspaz mektebi", "On sausaq", "Keremet ondiq", "Balapan" qonaqqa baradi", "Birge-bir", "Kim bolam", "Ayular", "Gazhayipstanga sayahat", "Yerden ataniñ añgimeleri", "Yertegiler", "Haydi", "Zheñimpaz zhetkinshektek", "Sanzhar men Qaysar", "Sıqırlı kitaplar", "Miyaniñ yertegi alemi", "Sherlok Yak", "Ekstremaldi futbol", "Mikki men Donald usinadi: Sportshi Gufi", "Dzhungli kitabi. Safari", "Basketbolshilar", "Gazhayip körme", "Kishkentay Eynshteyn."

Learning activity, semantic memory, desire for learning the surrounding world, and formation of one's own picture of the world are more developed in junior school age. Ways of influence are an intellectual and a competitive game. Examples of competitive games are "Zhüzdin zhüyrik" and "Shturman" programs.

Despite that the TV channel positions oneself as a children's one, there is content in the program broadcasting that is oriented at a teenage audience. Content for teenage (11-14): "Külegesh", "Haydi", "Basketbolshilar", "Ekstremaldi futbol", "Gazhayip körme", "Sanzhar men Qaysar".

The main strategies are transfer of information about human and gender relations, assistance to formation of a scientific picture of the world. Ways of influence are an intellectual contest, a film for children and young people, etc. So, a TV series "Sanzhar men Qaysar" for children and young people develops learning activity, and transfers information about human relations. This is a TV series about an uncommon family. The main characters – brothers Sanzhar and Kaysar – are complete opposites of each other. Each episode shows them getting into various life situations and trying to solve their problems together.

Let us consider age differentiation of the target audience of "Balapan" TV-channel (Figure 2). The picture shows that the content for elder preschool age (5-7 years old) has the leading position, a little behind is the content for junior school age.

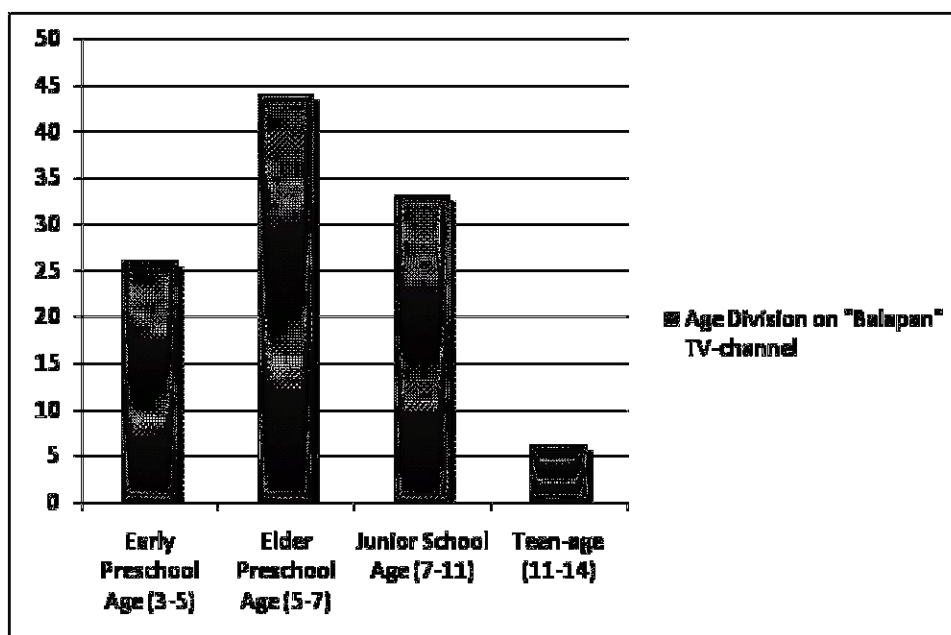

Figure 2 – Age Differentiation of “Balapan” TV-channel Audience

Social differentiation is completely taken into account on the channel. Every little viewer can find a content appealing by functions, age and interests, which will develop one’s notion of gender roles, provide educational material, teach to sing, teach English, etc. A huge advantage of the channel is that the main content is in-house made thus improving the knowledge of the official and native language of Kazakhstani kids, fostering the spirit of patriotism and telling about customs and traditions of Kazakhstani people.

REFERENCES

- 1 Манаев О.Т. Контент-анализ – описание метода [Электронный ресурс]. – Режим доступа: <http://psyfactor.org/lib/kontent.htm>.
- 2 Средства коммуникации и проблемы развития личности ребенка // Материалы международного семинара, проходившего 16–17 июля 1993 г. в Звенигороде / Под общей ред. А.В. Шарикова. – М.: Агентство ЮНПРЕСС, 1994. – 166 с.
- 3 Кузнецов Г.В. Так работают журналисты ТВ: учебное пособие. – М.: Издательство Московского университета, 2004 [Электронный ресурс]. – Режим доступа: <http://evartist.narod.ru/text7/18.htm>.
- 4 Зомбоящик или друг? Статья о том, почему ребенку не стоит смотреть телевизор // Экономика и менеджмент СМИ: ежегодник 2013 / Отв. ред. и сост. Е.Л. Вартанова; науч. ред. Н.В. Ткачева. – М.: Медиамир; Факультет журналистики МГУ им. М.В. Ломоносова, 2014. – 234 с.
- 5 Солдатова Е.Л. Возрастно-психологические особенности восприятия как критерий эффективности массовой коммуникации // Вестник Южно-Уральского государственного университета. Серия: Лингвистика. – 2013. – №1 – 38 с.

REFERENCES

- 1 Manaev O.T. Kontent-analiz – opisaniye metoda [Yelektronnyy resurs]. – Rezhim dostupa: <http://psyfactor.org/lib/kontent.htm>.
- 2 Sredstva kommunikatsii i problemy razvitiya lichnosti rebenka // Materialy mezhdunarodnogo seminar, prohodivshogo 16–17 iyulya 1993 g. v Zvenigorode / Pod obshhey red. A.V. Sharikova. – M.: Agentstvo YuNPPRESS, 1994. – 166 s.
- 3 Kuznecov G.V. Tak rabotayut zhurnalisty TV Uchebnoye posobie. M.: Izdatel'stvo Moskovskogo universiteta, 2004 [Yelektronnyy resurs]. – Rezhim dostupa: <http://evartist.narod.ru/text7/18.htm>.
- 4 Zomboyashhik ili drug? Stat'ya o tom, pochemu rebenku ne stoit smotret' televizor // Ezhegodnik 2013. Yekonomika i menedzhment SMI / Otv. red. i sost. E.L. Vartanova; nauch. red. N.V. Tkacheva. – M.: Mediamir; Fakul'tet zhurnalistiki MGU im. M.V. Lomonosova, 2014. – 234 s.
- 5 Soldatova E.L. Vozrastno-psihologicheskie osobennosti vospriyatiya kak kriteriy yeffektivnosti massovoy kommunikatsii // Vestnik Yuzhno-Ural'skogo gosudarstvennogo universiteta. Seriya: Lingvistika. – 2013. – № 1 – 38 s.

ТҮЙІН

*М.Б. Айтмагамбетова, филология магистрі,
А.С. Овдиенко
Инновациялық Еуразия университеті (Павлодар қ.)*

**Балаларға арналған телевизиялық өнімнің әлеуметтік жіктелуінің контент-талдауы
(«Балапан» телеарнасы материалдарында)**

Жұмыста контент-анализ негізінде «Балапан» телеарнасы өнімінің әлеуметтік жіктелуінің зерттеуі ұсынылған. Гендерлік қатыстылығы, жас категориясы, білімі, қызығушылығы, ұлты, тұрғылықты орны бойынша жіктелуі қарастырылған. Берілген критерийлер контент жасауда ескеріледі және баланың әлеуметтік тобына байланысты телеарнада әр түрлі жастағы көрермендерге арналған өнім пайда болады.

Авторлар балалардың негізгі әлеуметтік топтарын көрсеткен және балаларға арналған телевизиялық контентті құрастыру кезінде қолданылатын стратегиялар мен әсер ету нысандары талдаған. «Балапан» балалар телеарнасы бағдарламаларының келесі кілтті қызметтік бағыттары анықталған: танымдық, оқытушылық және ойын-сауықтық. Авторлардың ойынша, ең алдымен балаларды телеэкрандағы ашық түсті аудиовизуальды сурет қызықтырады. Көрерменнің жасы ұлғайған сайын, оның телевизиялық өнімге деген түйсігі де саналы болып келеді. Әрбір жас ерекшеліктеріне (ерте мектепке дейінгі, ересек мектепке дейінгі, кіші мектеп жасындағы, жасөспірімдік жастағы және ерте балғын жастағы) деген әсер ету стратегиялары мен нысандары балаларға арналған телевизиялық контенттің жасалуы кезінде ескеріледі.

Түйін сөздер: балалар телевизиясы, телевизиялық аудитория, әсер ету стратегиялары, әсер ету нысандары, телевизиялық бағдарлама.

РЕЗЮМЕ

*М.Б. Айтмагамбетова, магистр филологии,
А.С. Овдиенко
Инновационный Евразийский университет (г. Павлодар)*

**Контент-анализ социальной дифференциации детской телевизионной продукции
(на материале передач телеканала «Балапан»)**

В работе представлено исследование социальной дифференциации продукции телеканала «Балапан» на основе контент-анализа. Рассмотрена дифференциация по гендерной принадлежности, возрастной категории, образованию, интересам, национальности, месту жительства. Данные критерии учитываются при создании контента, и в зависимости от социальной группы ребенка создается продукт внутри канала, который будет рассчитан на каждую аудиторию.

Авторами даны основные социальные группы детей и проанализированы стратегии и формы воздействия, используемые при создании детского телевизионного контента. Определены ключевые функциональные направления передач детского канала «Балапан»: познавательные, обучающие и развлекательные. По мнению авторов, в первую очередь детскую аудиторию привлекает яркая аудиовизуальная картинка на телеэкране. Чем старше становится зритель, тем осмысленней становится его восприятие к телевизионному продукту. Стратегии и формы воздействия для каждой возрастной категории (раннего дошкольного, старшего дошкольного, младшего школьного, подросткового возраста и ранней юности) учитываются при создании детского телевизионного контента.

Ключевые слова: детское телевидение, телевизионная аудитория, стратегии воздействия, формы воздействия, телевизионная передача.

УДК 659.1.012.12

М.К. Бейсенова,

Г.Е. Имамбаева, доктор филологических наук

Инновационный Евразийский университет (г. Павлодар)

E-mail: star1992@list.ru, lady.gaysha@mail.ru

Образ мужчины и женщины в казахстанской рекламе

Аннотация. В данной статье проведен анализ рекламных сообщений, целью которого является выявление образов в казахстанской рекламе и их характеристик на примере рекламных текстов. Авторами представлены характеристики казахстанской рекламы, отражающие культурную самобытность страны. Основное внимание в работе акцентировано на гендерных стереотипах, характеризующих специфические черты рекламных образов мужчины и женщины.

Ключевые слова: гендер, рекламный текст, гендерный стереотип, стереотипный образ, лингвистический анализ.

«Рекламный текст – это прозаический либо стихотворный текст, содержащий в себе скрытый или открытый призыв к действию, обычно направленный на увеличение спроса» [1]. Рекламное обращение – это любое публичное объявление, направленное на содействие продаже, покупке товара или услуги, на продвижение какого-либо дела, идеи или на оказание других видов воздействия со стороны коммуникатора с целью достижения запланированного результата, отклика со стороны целевой аудитории. Сила рекламного воздействия зависит от цели рекламной коммуникации. Стереотипы представляют собой эталоны поведения мужчин и женщин, которым, как ожидается, они должны следовать, благодаря которым моделируется тип нравственных взаимоотношений между мужчинами и женщинами, характерный для данной культуры [2]. Психологический словарь определяет социальный стереотип как «относительно устойчивый и упрощенный образ социального объекта (группы, человека, события явления и т.п.), складывающийся в условиях дефицита информации как результат обобщения личного опыта индивида и нередко предвзятых представлений, принятых в обществе» [3].

Казахстанская реклама имеет специфические характеристики, в основе которых лежат главные ценности культуры казахов. Главные культурные ценности казахов – уважение к старшим, миролюбие и терпимость, открытость к общению, гостеприимство и стремление жить в гармонии с окружающим миром. В казахстанской рекламе роль мужчины и женщины четко распределена. Основная часть казахстанской рекламы представляет мужчину как кормильца, мужа и главу семьи, а женщина представлена как жена, мать и хранительница очага. В казахстанской рекламе часто использует изображение соблюдения казахских традиций. Чтобы гость был напоен чаем и обильно накормлен. Каждый казах считает своей добродетелью и достоинством готовность расстелить дастархан (т.е. накрыть стол для гостя). Например, в казахстанском рекламном ролике чая «Пиала» муж, сидя за центром дастархана, за которым сидят примерно 20 родственников, рассказывает о том, как познакомился со своей женой с помощью этого чая. Здесь присутствует эффект эмоционального сопереживания: прослушивая рекламный текст, читатель воспринимает те эмоции, которые в нем выражены, «заряжаясь» ими. Также в казахстанской рекламе распространены образы бабушки и дедушки. Невозможно не отметить традиционное уважительное и почтительное отношение к старшему поколению, уважение к мудрости, почитание предков. Еще одной особенностью воспитания детей у казахов является то, что большую роль в воспитании играли бабушки и дедушки, которые были основными носителями традиций, обычаев, опыта и мудрости народа. К примеру, в рекламном ролике депозита «Альянс Банка» аксакал, сидя за дастарханом, в национальной одежде говорит: «Баурсаки на столе, бешбармак в казане, а деньги в «Альянс Банке». Все ради семьи». В рекламе чая «Жемчужина Нила» бабушка учит ловить рыбу своего внука. Все происходит под звуки казахского национального инструмента домбры. Рекламный текст этого ролика: «Умей ждать. Дело не терпит суеты. Не бросай за то, что взял. Будь крепким как этот чай». Или в рекламном ролике чая «Пиала Gold» бабушка, рекламируя чай, произносит: «Когда я пью чай «Пиала Gold», ко мне возвращается вкус молодости». В рекламе, где задействованы образы бабушки и дедушки, заложен эффект доверия, который связан с опорой на авторитеты: слова, мнения авторитетного человека или группы людей используются для подтверждения и пояснения мысли, которая высказывается в рекламе.

У казахского народа принято считать своим долгом – знать всех своих предков до седьмого колена. Например, рекламный слоган кефира «Фуд Мастер» – «Для здоровья поколений». В рекламе молока «Айналайын» образ женщины представлен в виде матери, которая перерезает путы у своего ребенка в кругу семьи и одновременно рекламирует молоко. Реклама чистящего средства «Fairu» включает в себя образы невесты и жениха, используя также традиции и обычаи казахского народа. В казахстанской рекламе автомобиля Volkswagen Tourareg действие происходит в степи, где соревнуются джигит на коне и современный бизнесмен на автомобиле. Они соревнуются в том, чтобы

первыми придти к финишу, чтобы определить чьи «лошадиные силы» быстрее. Таким образом, проведена параллель между современным мужчиной и джигитом из прошлого.

В казахстанской рекламе образ семьи играет ключевую роль, где можно увидеть вместе и отца, мать, детей, внуков, бабушку, дедушку. Так, к примеру, в рекламе Каспий банка все члены семьи рассуждают: *«Мы всегда делаем все сообща и депозит выбирали вместе, здесь надо, чтобы все было по уму и по душе. Папа переживал, на все консультации ходил. Всегда так: все для семьи, все в дом. Мы выбираем Каспий банк, так как у нас хороший семейный совет»*. Местоимение «мы» является дейксисом, которое часто используется в рекламе, чтобы ситуация общения и восприятия рекламного текста максимально была приближена к ситуации прямого общения этой семьи с потенциальными потребителями.

В современном Казахстане многие обычаи потеряли свою актуальность, ввиду изменения ритма и уклада жизни, а также под влиянием исторических факторов. Женщины стали более эмансипированными и уже не обязательно полностью посвящают себя семье и детям, а стремятся достичь карьерных высот наравне с мужчинами. В казахстанской рекламе часто приглашают отечественных звезд прорекламировать тот или иной продукт. Так известная казахстанская телеведущая и бизнес леди Баян Есентаева рекламирует шампунь «Pantene-ProV». В рекламном ролике она заявляет: *«С Pantene-ProV я чувствую себя как на съемках»*. Также мы можем представить в виде примера казахстанскую актрису Венеру Нигматуллину, которая рекламирует косметику «DeShelli», тем самым создавая образ успешной казахстанской женщины рекламным слоганом: *«Я могу быть собой с «DeShelli»*. В казахстанской рекламе часто рекламируют продукт, приглашают казахстанских звезд. Асель Сагатовая может похвастаться не одним рекламным контрактом. В арсенале актрисы рекламные кампании с «Казахтелеком», «Avon» и «Kira Plastinina». Американской компании «Avon» удалось привлечь к сотрудничеству не только Асель Сагатову, но и ее коллегу Айсулу Азимбаеву. Помимо косметического бренда, актриса появилась в рекламе молока «Моё» и мыла «Dove», где она также предстает в образе успешной молодой девушки. В казахстанской рекламе также популярен образ спортсмена, то есть, принять участие в рекламе приглашаются реальные спортсмены Казахстана, добившиеся высот на спортивном поприще и представившие Казахстан в достойном ракурсе на олимпиаде. В 2012 году Сбербанк пригласил к сотрудничеству олимпийского чемпиона по боксу Серика Сапиева. Текст рекламы: *«Его знают все. Его имя у всех на устах. Его победами гордиться весь Казахстан. Но только он знает, какой напряженный труд стоит за победой»*. *«Мои победы это только главное, что у меня есть – это будущее моей семьи. И мне важно распорядиться этим, поэтому я доверяю Сбербанку»*, – заявляет спортсмен. В этом рекламном сообщении заложен эффект доверия, с ссылкой на известного спортсмена, который фразой «Я доверяю Сбербанку» может привлечь очередных клиентов. Известность боксера положительным образом сказалась на имидже банка. Казахстанский велогонщик Александр Винокуров любит не только спорт, но и готовку. О чем свидетельствует реклама макаронных изделий с участием олимпийского чемпиона. *«Макороны – Корона» для успешных людей*. Рекламный слоган компании выстроен кратко и лаконично. Первый раз в рекламе двукратный олимпийский чемпион Илья Ильин появился с маркой «Asu». Позже четырехкратный чемпион мира по тяжелой атлетике стал официальным лицом компании LG в Казахстане и принял участие во всех маркетинговых акциях и рекламных кампаниях. Рекламный текст: *«Я с детства знаком с техникой LG, абсолютно уверен в ее качестве, технологичности и удобстве. Я поражен инновациями и темпами, которыми развивается электроника и мобильные телефоны. Счастлив сотрудничать со столь уважаемой компанией и горд стать частью процесса развития высоких технологий. С компанией LG нас объединяет воля к победе, стремление к совершенству и желание быть востребованными в нашей стране»* [4]. В рекламном тексте заложен эффект размышления. Размышление — тип речи, который, опираясь на логику, умозаключения, выражает точку зрения автора и в то же время активизирует внимание читателей, вызывая их интерес к содержанию. Автор, таким образом, размышляет над объектом рекламы вместе с читателями.

Денис Тен, олимпийский призер, знаменитый казахстанский фигурист стал героем новой рекламной кампании Kaspi bank. На пути к олимпийской медали Денис Тен столкнулся с трудностями, но сумел их преодолеть. История его победы похожа на историю Kaspi, который принял вызов, оправдал доверие клиентов и стал сильнее, стал победителем. *«Совершенно логично, что Денис стал героем рекламной кампании Kaspi в поддержку депозитов. Тем более, что спортсмен давно является клиентом Kaspi»*, – комментирует глава Kaspi bank Михаил Ломтадзе. В этом рекламном тексте заложен эффект присутствия: при этом эффекте потенциальный потребитель становится как бы участником действия, связанного с рекламным объектом.

В Казахстане выпускается большое количество журналов. Если сравнивать жанрово-тематическое своеобразие журналов «Cosmopolitan», «Cosmopolitan Казахстан», «Shopping&Beauty Kazakhstan», «Businesswomen.kz», «Сезон», «Бизелик», «Сырласу», то следует выделить, что тематика женских бесед в этих изданиях обусловлена социальной ролью говорящих [5]. «Особое значение имеют вербальные и визуальные образы на обложке глянцевого гендерного издания. Сочетание этих образов выстраивается так, чтобы в идеале предопределить выбор покупателя и нацелить его на определенные идеологические ценности» [6]. Так, например, взглянув на обложку журнала «Сырласу», где на нас смотрит красивая

казахская женщина в положении или счастливая семейная пара, мы понимаем, что в данном издании присутствуют статьи, освещающие семейные ценности, где женщина – это, прежде всего, верная супруга и заботливая жена. На обложках «Businesswomen.kz», «Shopping&Beauty Kazakhstan», «Сезон» на нас смотрит стильная, успешная, уверенная в себе дама или в деловом костюме или в модном трендовом наряде. Непосредственно мужских журналов на казахстанском рынке не так уж много, в основном это узкоспециализированные журналы. Однако в последнее время стали появляться и журналы зарубежных брендов, например «Men's Health Казахстан» (с 2006 г.), «За рулем. Казахстан» (с 2008 г.). Рынок мужских изданий не столь обширный, как женский, однако он достаточно быстро развивается [7]. Резюмируя сказанное, можно сделать вывод, что гендерные стереотипы воздействуют на сознание индивидов, на их представления о мире, влияя на внутреннюю готовность человека определенным образом воспринимать явления окружающего мира, оценивать их и действовать по отношению к ним [8].

Таким образом, можно сделать вывод о том, что в казахстанской рекламе существуют такие образы, как представленные в таблице 1.

Таблица 1 – Основные образы мужчины и женщины в казахстанской рекламе

Мужчина	Женщина
Муж, глава семьи	Жена, хранительница очага
Дедушка (ата)	Бабушка (эже)
Спортсмен, успешный мужчина	Успешная девушка
Жених	Невеста

СПИСОК ЛИТЕРАТУРЫ

- 1 Мирошниченко И.В. Лингвистический анализ текста: конспект лекций. – М.: А-Приор, 2009. – 224 с.
- 2 Ким Л. Гендерные стереотипы [Электронный ресурс]. – Режим доступа: <http://www.pslog.net/study-62-19.html>
- 3 Психология. Словарь / Под общ. ред. А.В. Петровского, М.Г. Ярошевского. – М.: Политиздат, 1990. – 494 с.
- 4 Илья Ильин стал лицом LG. – Режим доступа: <http://tengrinews.kz/allsports/ilya-ilin-stal-litsom-LG-269095>
- 5 Маркина Ю.В. Типологические особенности казахстанских гендерных глянцевого журналов // Гуманитарные научные исследования, 2015. – № 2 [Электронный ресурс]. – Режим доступа: <http://human.snauka.ru/2015/02/9729> (дата обращения: 29.03.2016).
- 6 Сурганов С. Сколько журналистики в журнале Playboy // Полиграфия и журналистика. – 2011. – № 12. – С. 5.
- 7 Маркина Ю.В. Типологические особенности казахстанских гендерных глянцевого журналов // Гуманитарные научные исследования. – 2015. – № 2 [Электронный ресурс]. – Режим доступа: <http://human.snauka.ru/2015/02/9729> (дата обращения: 29.03.2016).
- 8 Томская М.В. Гендерный аспект в текстах современной рекламы (на материале журнальной прессы ФРГ) // Филологические науки. – 2000. – № 25.

REFERENCES

- 1 Miroshnichenko I.V. Lingvisticheskiy analiz teksta: konspekt lektsiy. – M.: A-Prior, 2009. – 224.
- 2 Kim L. Gendernyye stereotipy [Elektronnyy resurs]. – Rezhim dostupa: <http://www.pslog.net/study-62-19.html>
- 3 Psihologiya. Slovar / Pod obsch. red. A.V. Petrovskogo, M.G. Yaroshevskogo. – M.: Politizdat, 1990. – 494s.
- 4 Ilya Ilin stal licom LG. – Rezhim dostupa: tengrinews.kz/allsports/ilya-ilin-stal-litsom-LG-269095
- 5 Markina Yu.V. Tipologicheskie osobennosti kazahstanskih gendernyih glyantsevyih zhurnalov // Gumanitarnyye nauchnyie issledovaniya. – 2015. – № 2 [Elektronnyy resurs]. – Rezhim dostupa: <http://human.snauka.ru/2015/02/9729> (data obrascheniya: 29.03.2016).
- 6 Surganov S. Skolko zhurnalistiki v zhurnale Playboy // Poligrafiya i zhurnalistika, 2011. – № 12. – S. 5.
- 7 Markina Yu.V. Tipologicheskie osobennosti kazahstanskih gendernyih glyantsevyih zhurnalov // Gumanitarnyye nauchnyie issledovaniya. – 2015. – № 2 [Elektronnyy resurs]. – Rezhim dostupa: <http://human.snauka.ru/2015/02/9729> (data obrascheniya: 29.03.2016)
- 8 Tomskaya M.V. Gendernyy aspekt v tekstah sovremennoy reklamyi (na materiale zhurnalnoy pressyi FRG) // Filologicheskie nauki. – 2000. – № 25.

ТҮЙІН

М.К. Бейсенова,
Г.Е. Имамбаева, филология ғылымдарының докторы
Инновациялық Еуразия университеті (Павлодар қ.)

Қазақ жарнама ерлер мен әйелдердің бейнесі

Бұл мақалада қазақ жарнама және жарнамалық мәтіндер зерттелген. Авторлар мысалында олардың сипаттамалары суреттерді анықтауға бағытталған жарнамалық хабарларды, талдайды еліміздің мәдени ерекшелігін көрсететін, қазақ жарнама сипаттамалары көрсетеді. Жұмыстың фокус ерлер мен әйелдердің жарнамалық суреттер ерекшеліктерін сипаттайтын, гендерлік стереотиптердің баса назар аударылады.

Түйін сөздер: гендерлік, жарнама мәтін, гендерлік стереотип, стереотиптік сурет, лингвистикалық талдау.

RESUME

M.K. Beysenova,
G.E. Imambaeva, Doctor of Philology
Innovative University of Eurasia (Pavlodar)

The image of men and women in the Kazakh advertising

This article analyzes the advertising messages, which aims to identify images in the Kazakh advertising and their characteristics on the example of advertising texts. Authors show the characteristics of Kazakh advertising, reflecting the country's cultural identity. The focus of the work is accented on gender stereotypes, characterizing the specific features of promotional images of men and women.

Keywords: gender, advertising text, gender stereotype, stereotyped image, linguistic analysis.

УДК 35.072

А.С. Газизов

Инновационный Евразийский университет (г. Павлодар)

E-mail: gazizov_askar@mail.ru

Взаимодействие государственных органов со СМИ: проблемы и пути решения

***Аннотация.** В статье рассматриваются вопросы эффективности механизмов взаимодействия СМИ и государственных органов Республики Казахстан. Основными проблемами этой сферы являются: размещение информации в масс-медиа через систему государственных закупок, ориентируемую на цены; отсутствие системы показателей по оценке качества исполнения услуг СМИ в рамках государственных закупок и проблема контроля, цензуры и самоцензуры, обусловленные условиями госзакупок. В результате исследования становится ясно, что с введением системы госзаказа расширилась практика самоцензуры изданий. В заключении автором предлагаются пути решения проблем во взаимодействии государственных органов со СМИ.*

***Ключевые слова:** государственные органы, средства массовой информации, государственные закупки, взаимодействие, эффективность.*

В Республики Казахстан роль и задачи масс-медиа в жизни общества и государства регулируются в рамках Государственной программы «Информационный Казахстан – 2020» [1]. СМИ, как институт современного общества, оказывают влияние на все сферы деятельности, включая политическую жизнь общества – отображение политики государства посредством радио, печатной прессы, телевидения и Интернета. Играя важнейшую роль в восприятии явлений и событий, они не только формируют общественное мнение, но и могут им управлять.

Как происходит взаимодействие средств массовой информации с представителями государственных органов в Казахстане? Ежегодно в Казахстане выделяют миллиарды тенге, которые распределяются между различными масс-медиа через систему государственного заказа. Однако существующий принцип работы по государственному заказу в системе «власть – СМИ» нельзя назвать идеальным. Причин тому несколько.

Согласно законодательству, государственный заказ в сфере информационной политики разыгрывается так же, как и приобретение других товаров и услуг – посредством электронных государственных закупок [2]. Чтобы соблюсти все требования этой процедуры, заказчик (будь то центральный или местный государственный орган) не всегда может выставлять необходимые требования к потенциальному поставщику. На практике выходит так, что указание в технической спецификации к лоту объема тиража, периодичности выхода, базировании редакции или студийного комплекса будет считаться нарушением, создающим условия для коррупции. В этой ситуации главным критерием остается только цена.

Иначе говоря, гипотетически лот под названием «Освещение деятельности аппарата акима города Павлодара» может выиграть газета из любого города республики (например, г. Уральск), которую непосредственно в г. Павлодаре практически никто не знает и не читает. Как пишет газета «Звезда Прииртышья», в Павлодарской области уже были случаи, когда победителями тендеров, объявленных на информационный госзаказ администрациями городов и районов, оказывались абсолютно неизвестные издания из совершенно других регионов страны [3].

Возникает вопрос: кому в г. Астане, г. Уральске или других городах Казахстана интересна деятельность акимов г. Павлодара, г. Экибастуза или г. Аксу или то, как в этих городах реализуются государственные программы в поддержку отраслей региональной экономики, когда об этом пишет газета из г. Астаны или об этом расскажет телеканал г. Алматы?

Такой подход к размещению заказа между масс-медиа – издержки казахстанского Закона «О государственных закупках», цель которого – абсолютная прозрачность и исключение коррупционного подхода к выбору подрядчика. При этом приоритетность соблюдения требований законодательства отодвигают на второй план один из самых главных показателей – качество исполнения самой услуги.

В Павлодарской области в 2015 году отделом внутренней политики г. Павлодара, отвечающим за работу по информационному обеспечению, а также разъяснению и пропаганде Стратегии развития Казахстана до 2050 года и других приоритетных общественно-политических и социально-экономических программ, на госзаказ в области информационной политики было выделено 45,8 млн тенге, в том числе 18,04 миллиона тенге для печатных изданий и 27,76 млн тенге для телерадиовещания. Немалую часть этого заказа, согласно результатам проведенных электронных государственных закупок, получила газета «Сатып Алу Ақпарат», базирующаяся в г. Алматы. По сути, издание, расположенное далеко за пределами региона, не владеющее проблемами региона, неизвестное среди жителей г. Павлодара, будет освещать общественно-политические процессы и социально-значимые события города. Несмотря на то, что данная газета распространялась в г. Павлодаре абсолютно бесплатно, информационный продукт,

оплаченный из городского бюджета, практически не доходил до потребителя в виду того, что большинство жителей г. Павлодара не знает и не читает это периодическое издание.

Важным аспектом взаимодействия государственных органов и масс-медиа в рамках госзаказа является и невозможность оценки эффективности реализации услуги в рамках государственного заказа. Отчет средств массовой информации о проделанной работе перед государственными органами ограничивается предоставлением актов выполненных работ с указанием названия статьи (или радиорепортажа, телесюжета), ее печатной площади (или хронометражные данные) и суммой к оплате.

Так, по итогам выполнения госзаказа по линии отдела внутренней политики г. Павлодара в отчете за 2015 год в качестве полученного результата указана следующая информация: объем публикаций в печатных изданиях составил 158 тысяч квадратных сантиметров со средней стоимостью 90 тенге за квадрат. Объем вещания на телевизионных и радиоканалах составил 2,482 тысяч минут со средней стоимостью 12 тысяч тенге и 7 тысяч тенге за минуту, соответственно. Однако эти цифры не отражают главного – насколько эффективным был тот или иной материал, повлиял ли он на сознание читателя, слушателя или зрителя, и сколько человек получили предназначенную для них информацию

В большинстве своем материалы, печатающиеся и выходящие в эфир по государственному заказу, не несут в себе критики, изобилуя позитивом по отношению к проводимой в стране политике, достижениями в различных сферах и так далее. В крайнем случае, их тональность нейтральна. Согласно исследованию Международного центра журналистики «MediaNet», государственные органы утверждают, что не контролируют содержание публикаций, которые размещаются в СМИ в рамках госзаказа. По их данным, масс-медиа самостоятельно готовят такие материалы, однако представители государственных и частных СМИ, которые являются постоянными получателями госзаказа, сообщают обратную информацию, которая свидетельствует о том, что госзаказ во многих случаях фактически ввел в Казахстане цензуру, когда публикации заранее согласуются с государственными органами и подвергаются серьезным изменениям.

Более того, организаторы исследования пришли к выводу, что введение системы госзаказа также расширило практику самоцензуры изданий, которые являются получателями финансирования по линии госзаказа.

«СМИ опасаются готовить острые публикации, в которых содержится критика местных и республиканских властей, поскольку это нередко приводит к конфликтам с государственными органами и последующему отказу в предоставлении госзаказа по различным основаниям. Госзаказ стал инструментом давления и ограничения для средств массовой информации республики, в том числе и потому, что многие масс-медиа в последние годы попали в серьезную финансовую зависимость из-за потери рекламодателей на фоне кризиса – госзаказ для многих изданий остался одним из немногих источников получения финансирования» [4].

Очевидным является, что эффективная система взаимодействия государственных органов власти со СМИ в части реализации государственной информационной политики, внесение изменений в действующее законодательство Республики Казахстан о государственных закупках, которые позволяли бы местным исполнительным органам заключать договор на оказание информационных услуг с конкретным средством массовой информации. Для решения существующей проблемы необходимо инициировать поправки в Закон Республики Казахстан «О государственных закупках». К примеру, она могла бы звучать так: «Внести в пункт 3 статьи 7 Закона Республики Казахстан «О государственных закупках» подпункт 55 «приобретения товаров и услуг в рамках реализации государственной информационной политики». Это позволит государственным органам осуществлять закупки у СМИ путем прямого заключения договора о государственных закупках. С этой инициативой должны выйти местные исполнительные органы, которые больше всех должны быть заинтересованы в том, чтобы эти поправки были приняты.

Кроме того, необходимо позволить заказчику выставлять те требования к потенциальному поставщику услуг, которые он считает нужными. К примеру, для печатных СМИ – объем тиража, количество полос, их полноцветность, для радио- и телеканалов – частота выхода новостных блоков, количество разноплановых программ, территория покрытия.

Требует своей разработки система критериев оценки эффективности государственного заказа в сфере государственной информационной политики. Это необходимо для того, чтобы заказчик, то есть местный исполнительный орган (а в его лице и все государство), имел возможность подсчитать, насколько эффективно были потрачены бюджетные деньги, выделенные на реализацию государственной информационной политики.

В данном случае можно согласиться с представителями «Правового медиа-центра», которые считают, что необходимы четкие и объективные критерии оценки эффективности реализуемых лотов, основанных не только на подсчете газетной площади и эфирного времени, но и на уровне профессионализма и творческом содержании материалов. Таким образом, государственным органам предлагается вести постоянный мониторинг реакции населения на информацию, размещенную СМИ в рамках госзаказа. Для этого необходимо вести подсчет и анализ отзывов, приходящих в редакции средств массовой информации, комментариев, оставленных под новостью на официальном веб-сайте СМИ и в социальных сетях. Этим должна заниматься пресс-служба государственного органа (пресс-

служба аппарата акима города). В свою очередь, СМИ, работающему по государственному заказу, так же необходимо вести работу с населением и предоставлять заказчику отчет об обратной связи.

Очень важно исключить любую возможность давления со стороны государственных органов на СМИ, получающих государственный заказ. Объективность, а не избирательность освещения информации не совместимы с цензурой со стороны государства даже в рамках реализации государственной информационной политики. При местных исполнительных органах целесообразно создать общественный совет, который бы контролировал прозрачность отношений между госслужащими и СМИ и реализацию государственного заказа. В него должны войти представители государственных органов, масс-медиа, медийных организаций и депутаты местных представительных органов. Именно этот совет будет следить за прозрачностью выделения бюджетных средств средствам массовой информации. Кроме того, такой надзор извне будет пресекать давление со стороны государственных органов на СМИ и наоборот. Чтобы решить проблемы существующей системы нужна политическая воля руководителей местных исполнительных органов и центральных органов исполнительной власти.

СПИСОК ЛИТЕРАТУРЫ

- 1 Государственная программа «Информационный Казахстан – 2020» [Электронный ресурс]. – Режим доступа: http://egov.kz/wps/portal/Content?contentPath=/egovcontent/is_com/article/gr_inf_kaz_2020&lang=ru
- 2 Закон Республики Казахстан «О государственных закупках» [Электронный ресурс]. – Режим доступа: <https://uchet.kz/news/s-1-yanvarya-2016-goda-vstupayet-v-silu-novyuy-zakon-o-gosudarstvennykh-zakupkakh/>
- 3 Лучше меньше, да лучше // Павлодарская областная газета «Звезда Прииртышья», № 20 (18860). – 20 февраля 2016 года.
- 4 Госзаказ в СМИ Казахстана: польза или вред?: аналитический обзор. Международный центр журналистики MediaNet. – Алматы, 2010.

REFERENCES

- 1 Gosudarstvennaya programma «Informatsionnyy Kazakhstan – 2020» [Elektronnyy resurs]. – Rezhim dostupa: http://egov.kz/wps/portal/Content?contentPath=/egovcontent/is_com/article/gr_inf_kaz_2020&lang=ru
- 2 Zakon Respubliki Kazakhstan «O gosudarstvennykh zakupkakh» [Elektronnyy resurs]. – Rezhim dostupa: <https://uchet.kz/news/s-1-yanvarya-2016-goda-vstupayet-v-silu-novyuy-zakon-o-gosudarstvennykh-zakupkakh/>
- 3 Luchshe menshe, da luchshe // Pavlodarskaya oblastnaya gazeta «Zvezda Priirtyshya», №20 (18860). – 20 fevralya 2016 goda.
- 4 Goszakaz v SMI Kazakhstana: polza ili vred?: analiticheskiy obzor. – Almaty, 2010. – Mezhdunarodnyy tsentr zhurnalistiki MediaNet

ТҮЙІН

А.С. Газизов

Инновациялық Еуразия университеті (Павлодар қ.)

БАҚ мемлекеттік органдардың өзара әрекет етуі: мәселелері және оларды шешу жолдары

Мақалада БАҚ мен Қазақстан Республикасының мемлекеттік органдарының өзара әрекет ету механизмдері тиімділігінің сұрақтары қарастырылады. Осы саланың негізгі мәселелері болып табылады: бағаға бағытталған, мемлекеттік сатып алу жүйесі арқылы масс-медиа ақпаратын орналастыру; мемлекеттік сатып алу және бақылау мәселелері, мемлекеттік сатып алу шарттарымен шарттасылған цензура мен өзін-өзі цензурасы шеңберінде БАҚ қызметтерінің орындау сапасын бағалау бойынша көрсеткіштер жүйесінің жоқтығы. Зерттеу нәтижесінде мемлекеттік тапсырыс жүйесін енгізгеннен кейін басылымның өз-өзіне цензура жасау практикасының кеңейгені белгілі болды. Тұжырымында автор мемлекеттік органдардың БАҚ-пен өзара әрекетіндегі проблемаларды шешу жолдарын ұсынады.

Түйін сөздер: мемлекеттік органдар, БАҚ, мемлекеттік сатып алу, өзара әрекет ету, тиімділігі.

RESUME**A.S. Gazizov***Innovative University of Eurasia (Pavlodar)****Interaction of government bodies and mass-media: the problems and the ways of decision***

In the article it is considered the questions of mechanisms' effectiveness of interaction of mass-media and government bodies of the Republic of Kazakhstan. The main problems of these sphere are introduction of information in mass-media through the system of state purchases, directed on the prices; the lack of the system of indicators on the estimation of mass-media services quality in the process of state purchase and the problem of control, censure and self-censure caused by state purchases conditions. The study makes it clear that the introduction of the system of public procurement has expanded the practice of self-censorship of publications. In conclusion, the author suggests ways to address the problems in the interaction of state bodies with the media.

Keywords: *government bodies, mass-media, state purchases, interaction, effectiveness.*

УДК 61.(574.25)

Г.Е. Жунусбекова, филиал Республиканского государственного предприятия на праве хозяйственного ведения «Национальный центр экспертизы Комитета по защите прав потребителей по Павлодарской области»,

Р.З. Мурзина, кандидат экономических наук

Инновационный Евразийский университет (г. Павлодар)

E-mail: gulsumzhunusbekova@mail.ru

Система здравоохранения в Республике Казахстан на современном этапе

***Аннотация.** Эффективность здравоохранения тесно связана с экономикой страны в целом. В свою очередь, здравоохранение влияет на развитие экономики национального хозяйства через сохранение здоровья населения (снижение смертности, заболеваемости и инвалидности, увеличение средней продолжительности жизни). В данной статье проведен анализ современного состояния системы здравоохранения Республики Казахстан. Сосредоточено внимание на вопросах финансирования здравоохранения и распределении бюджетных ресурсов страны в данную сферу. Проанализированы результаты Государственной программы «Саламатты Қазақстан 2011–2015 годы» по реформированию и развитию здравоохранения. Рассмотрен ее второй этап – Госпрограмма «Денсаулық» на 2016–2020 годы, которая будет направлена на закрепление и развитие достигнутых успехов и решение имеющихся проблем в вопросах охраны здоровья.*

***Ключевые слова:** система здравоохранения, медицинские услуги, укрепление здоровья, эффективность, государственные программы, демографические показатели, заболеваемость.*

На сегодняшний день экономическое развитие нашей страны отличается социальной направленностью. Отрасль здравоохранения является приоритетной и неотъемлемой частью благосостояния населения.

Сфера здравоохранения представляет собой важнейший сектор финансовых отношений, работа которой требует огромных средств и современных подходов эффективного управления ресурсами. Основа финансирования здравоохранения в Казахстане приходится на бюджеты всех уровней, причем большими темпами растут расходы государственного бюджета. Это связано, прежде всего, с расширением программ оказания населению дорогостоящих высокотехнологичных видов медицинской помощи, целевых программ, а также с направлением средств на финансирование медицинской науки, образования и дополнительного лекарственного обеспечения отдельных категорий граждан.

Повышение эффективности качества медицинских услуг является актуальной проблемой системы здравоохранения Республики Казахстан. Исходя из этого, бюджетная политика в области финансирования здравоохранения включает в себя, обеспечение доступной и качественной медицинской помощи всему населению Республики Казахстан. За период 2013–2015 годы рост расходов бюджета на здравоохранение по сравнению с 2013 годом вырос в 1,2 раза. В последние годы отмечается увеличение объема государственных расходов на систему здравоохранения, включая медицинское образование [1].

Всемирная организация здравоохранения рекомендует на цели здравоохранения ежегодно выделять не менее 5–5,5 % от годового ВВП страны. За последние годы в экономически развитых странах доля расходов от ВВП на развитие здравоохранения возросла с 4 % до 8 %. В Казахстане, несмотря на положительную динамику, бюджетное финансирование расходов данной группы всё ещё недостаточно [2]. Определенное внимание может заслуживать тот факт, что расходы на социальную помощь и социальное обеспечение, образование и здравоохранение из года в год увеличиваются. Если в 2008 году данные расходы в совокупности составляли 868 млрд тенге (32 % всех расходов республиканского бюджета), то 2014 году они составили 2,3 трлн тенге (41 % всех расходов республиканского бюджета). На развитие системы здравоохранения расходы в 2015–2017 годах планируется 2 084 млрд тенге, из них в 2015 году – 690 млрд тенге.

Основными элементами в механизме распределения бюджетных ресурсов выступают органы управления, регулирующие нормативно-правовые акты и система тарифообразования. В качестве дополнительного источника финансирования, занимающего определенный удельный вес, следует признать медицинское страхование, оказание медицинских услуг на платной основе, а также другие дополнительные источники, непротиворечащие законам Республики Казахстан.

Если говорить о последних показателях, то объем услуг по основному виду деятельности, оказанных организациями здравоохранения и социальных услуг в Республике Казахстан составил 199414,4 млн тенге, причем 79,8 % их выполнено за счет средств бюджета, 13,2 % – за счет средств, полученных от населения, 7,0 % – за счет средств предприятий. Наибольший объем услуг формировался за счет деятельности больничных организаций, ими оказано услуг на сумму 121772,5 млн тенге (61,1 %). Организации, занимающиеся общей врачебной практикой, оказали услуг на сумму 25383,0 млн тенге (12,7 %), организации, занимающиеся прочей деятельностью по охране здоровья человека, на сумму

26804,6 млн тенге (13,4 %), организации, оказывающие социальные услуги с обеспечением проживания, на сумму 9879,3 млн тенге (5,0 %) [3, 4].

Основным законодательным документом, регулирующим структуру, финансирование и обеспечение медицинских услуг, является: Кодекс Республики Казахстан «О здоровье народа и системе здравоохранения». В целях реализации Указа Президента Республики Казахстан от 1 февраля 2010 года № 922 «О Стратегическом плане развития Республики Казахстан до 2020 года» утверждена Государственная программа развития здравоохранения Республики Казахстан «Саламатты Қазақстан» на 2011–2015 годы [5].

Главными качественными результатами реализации Госпрограммы «Саламатты Қазақстан» стали:

- увеличение численности населения в республике до 17417,7 тыс. человек (на 01.01.2015 г.) с ежегодным темпом прироста населения на 1,24 %;

- рост ожидаемой продолжительности жизни до 71,62 лет (2010 год – 68,5 лет);

- снижение общей смертности населения на 19 % (2010 год – 9,0 на 1000 населения, 2014 год – 7,57);

увеличение рождаемости на 2,6 % (2010 год – 22,53 на 1000 населения, 2014 год – 23,13);

- снижение материнской смертности более чем в 2 раза (2010 год – 22,7 на 100000 родившихся, 2014 год – 11,7);

- снижение младенческой смертности на 70,5 % (2010 год – 16,58 на 1000 родившихся живыми, 2014 год – 9,72); На примере Павлодарской области можно заметить значительное уменьшение коэффициента смертности. Показатель младенческой смертности в сравнении с 2014 годом снизился на 19,0 % и составил 6,8 на 1000 родившихся живыми против 8,4. Данный показатель является одним из низких в стране. Республиканский показатель – 11,43. За 2015 год зарегистрировано 2 случая материнской смертности, показатель составил 15,6 на 100 тысяч детей, родившихся живыми. В 2014 году – 2 случая, показатель 15,4. Среднереспубликанский показатель – 9,9;

- снижение заболеваемости населения туберкулезом на 43,5% (2010 год – 95,3 на 100000 населения, 2014 год – 66,4) и смертности более чем в 2 раза (2010 год – 10,8 на 1000 населения, 2014 год – 4,9);

- удержание распространенности ВИЧ/СПИДа на концентрированной стадии (2014 год – 0,17).

По прогнозам Комитета по статистике Министерства национальной экономики Республики Казахстан, численность населения страны к 2030 году превысит 21 млн человек, доля пожилых людей увеличится до 11,1–11,3 %. Изменение демографической ситуации с ростом хронических заболеваний повлияет на спрос медицинских услуг. Расходы на лечение хронических неинфекционных заболеваний уже превышают 50 % от бюджета стационарной помощи [6, 7].

Реализация Госпрограммы «Саламатты Қазақстан» позволила внедрить в отрасли принципиально новые взаимоотношения: создан Единый плательщик услуг гарантированного объема бесплатной медицинской помощи в лице Комитета по оплате медицинских услуг; создан конкурентный рынок услуг ГОБМП, позволивший расширить долю частного сектора медицинских услуг до 24 %, за счет чего удалось сместить приоритеты в 4 деятельности организаций здравоохранения от простого освоения бюджетных средств на результат; изменилось поведение пациентов со стимулированием их права выбора на основе критериев качества услуг и удовлетворенности.

Количество граждан, воспользовавшихся свободным выбором стационара при плановой госпитализации, возросло в 2,3 раза и достигло в среднем 800 тыс. человек в год.

В результате сокращено и перепрофилировано более 14 тыс. единиц коечного фонда. Стала доступной высокоспециализированная медицинская помощь (ВСП), особенно в кардиохирургии, интервенционных вмешательствах и трансплантологии, позволившая увеличить объем ВСП с 7000 в 2009 году до 60000 в 2014 году [8].

Внедрена Национальная скрининговая программа по 11 видам заболеваний, с начала реализации программы проведено более 102 миллионов скрининговых исследований: свыше 25 миллионов исследований с охватом более 12,7 миллионов человек в год; начаты мероприятия по внедрению профессионального менеджмента и повышению самостоятельности государственных поставщиков медицинских услуг, за последние 3 года обучено около 7 тысяч менеджеров, около 70 % медицинских организаций приобрели статус предприятий на праве хозяйственного ведения. Созданы механизмы обеспечения качества медицинских услуг: внутренний аудит, внешний контроль, аккредитация; внедрены международные правила оплаты медицинской помощи (клинико-затратные группы, комплексный подушевой норматив, глобальный бюджет); внедрена дифференцированная система оплаты труда медицинских работников, средняя заработная плата увеличилась в 2,4 раза.

С 2014 года начато поэтапное усиление амбулаторно-поликлинического звена, внедрен минимальный комплексный подушевой норматив, сокращено неравенство в обеспечении гарантированного объема бесплатной медицинской помощи, объем финансовых средств на первичную медико-санитарную помощь увеличился с 17 % до 26 %, развита транспортная медицина: в республике работают 49 передвижных мобильных комплексов, осматривающих ежегодно свыше 300 тысяч

пациентов, 3 медицинских поезда с охватом более 200 тысяч человек и санитарная авиация, совершающая ежегодно около 1000 вылетов как внутри страны, так и за ее пределами [8].

Вместе с тем, итоги Госпрограммы «Саламатты Қазақстан» наиболее четко продемонстрировали и имеющиеся недостатки системы, без решения которых дальнейшее улучшение здоровья граждан республики затруднительно. В первую очередь, это слабый уровень первичной медико-санитарной помощи и неадекватность нынешних принципов финансирования системы растущим ее потребностям. Финансирование гарантированного объема бесплатной медицинской помощи (ГОБМП), несмотря на ежегодное увеличение, также нуждается в дополнительных расходах. Проблемы связаны не только с недостатком ресурсов, но и с низкими показателями эффективности их использования, то есть на сегодняшний день менеджмент и финансирование здравоохранения ориентировано на поддержание мощности, а не на ее эффективность.

Сохраняются неравномерный доступ к медицинским услугам и низкое качество медицинских услуг. Так, несмотря на то, что более 40 % населения Казахстана составляют сельчане, в настоящее время инфраструктура здравоохранения сконцентрирована в мегаполисах, в частности, в городах Астане и Алматы. Это значительно затрудняет доступ пациентов из различных регионов страны к качественным и высокотехнологичным медицинским услугам. Также наблюдается неравномерное распределение ресурсов по регионам.

В настоящее время проблемными остаются вопросы, связанные с недостаточным уровнем материально-технического обеспечения медицинских организаций. К примеру, оснащенность скорой медицинской помощи медицинским оборудованием и изделиями медицинского назначения по республике составляет 51,69 %. В ряде регионов страны организации, оказывающие медицинскую помощь (станции скорой медицинской помощи, ПМСП, судебно-медицинская экспертиза и др.), располагаются в нетиповых, приспособленных помещениях, более 400 (4,3 %) организаций здравоохранения расположены в аварийных зданиях.

Наряду с этим слабо развиваются общеврачебная практика в первичном звене здравоохранения и здоровьесберегающие технологии в профилактической работе с населением. Проблемными остаются вопросы, связанные с уровнем оплаты труда медицинских работников, так как они остаются низкими, отсутствует дифференцированный подход к оплате труда, основанный на конечных результатах их работы. Кроме того, повсеместно наблюдается дефицит квалифицированных кадров, особенно в сельских регионах, что затрудняет обеспечение качественными медицинскими услугами сельского населения республики [9, с. 264–268].

Кроме того, Казахстану, наряду со всеми странами мира, предстоит решение задач по глобальным вызовам, связанным с ростом продолжительности жизни населения, хронических неинфекционных заболеваний, что неизбежно приведет к дальнейшему росту потребления и структуры медицинских услуг.

Президент страны Назарбаев Н.А. в своем Послании народу Казахстана «Казахстанский путь – 2050: Единая цель, единые интересы, единое будущее» определил здоровье как ключевой фактор развития государства, а также обозначил основной принцип развития системы здравоохранения, выраженный в солидарной ответственности государства, работодателя и работника за его здоровье. Перед страной поставлена новая задача по вхождению в число 30 наиболее конкурентоспособных стран мира, что означает и высокий уровень качества здравоохранения. Достижение этой цели требует от системы в короткие сроки сгруппировать свои усилия на построение новой, долгосрочной модели здравоохранения, основанной на лучших примерах собственного и международного опыта, которая будет обеспечивать доступность и качество медицинских услуг, сохраняя финансовую устойчивость при любых колебаниях мировой и отечественной экономики.

В 2016 году в силу вступил второй этап государственной программы «Саламатты Қазақстан» на 2011–2015 годы по модернизации и развитию здравоохранения «Денсаулық» на 2016–2020 годы. В ходе реализации предыдущих государственных программ был укреплен потенциал системы здравоохранения Казахстана, внедрены элементы рыночных механизмов и осуществлен трансферт современных медицинских технологий. Данная Программа будет направлена на закрепление и развитие достигнутых успехов и решение имеющихся проблем в вопросах охраны здоровья в соответствии с новыми задачами, а также станет основой для планомерного развития отрасли до 2050 года. Реализация Программы будет способствовать устойчивости и динамичному развитию национального здравоохранения, ориентированного на нужды людей, с соблюдением принципов всеобщего охвата населения, социальной справедливости, обеспечением доступности качественной медицинской помощи и солидарной ответственности за свое здоровье. Цель программы: укрепление здоровья населения для планомерного достижения показателей здоровья уровня 30 наиболее развитых стран мира путем модернизации национального здравоохранения.

Задача программы:

– укрепление здоровья населения на основе обеспечения санитарного благополучия, профилактики факторов риска, пропаганды здорового питания и стимулирования здорового образа жизни;

– обеспечение доступности, полноты и качества медицинских услуг на основе интегрированной системы здравоохранения, ориентированной на нужды населения;

– модернизация национальной системы здравоохранения, обеспечение ее эффективности, финансовой устойчивости;

– создание системы финансирования здравоохранения, основанной на солидарной ответственности государства, работодателя и граждан, путем внедрения обязательного социального медицинского страхования [10].

На реализацию Программы в 2016–2020 годах будут дополнительно направлены средства республиканского и местных бюджетов, а также другие средства, не запрещенные законодательством Республики Казахстан. Объем финансирования Программы на 2016–2020 годы будет уточняться при утверждении республиканского и местных бюджетов на соответствующие финансовые годы в соответствии с законодательством Республики Казахстан.

Исходя из вышесказанного, Госпрограмма «Денсаулык» на 2016–2020 годы будет направлена на закрепление и развитие достигнутых успехов и решение имеющихся проблем в вопросах охраны здоровья, а также станет основой для планомерного и поступательного развития отрасли до 2050 года.

СПИСОК ЛИТЕРАТУРЫ

1 Министерство Национальной Экономики Республики Казахстан, Комитет по статистике, экспресс информация «Денежные расходы на здравоохранение – 2013–2014 год». – Режим доступа: <http://taldau.stat.kz/ru/NewIndex/GetIndex/2971915>.

2 Анар Марат. Государственная система финансирования здравоохранения Республики Казахстан // Сайт журнала «Exclusive», выпуск 4 февраля 2014 год. – Режим доступа: <http://pravo.zakon.kz/4600786-v-kazakhstan-budet-vvedeno.html>.

3 «О республиканском бюджете на 2013–2015 годы» // Закон Республики Казахстан от 23 ноября 2012 года. – № 5.

4 Постановление Правительства Республики Казахстан «О реализации Закона Республики Казахстан «О республиканском бюджете на 2013–2015 годы» // от 30 ноября 2012 года. – № 1520.

5 Государственная программа развития здравоохранения Республики Казахстан «Саламатты Қазақстан» на 2011–2015 годы принята Указом Президента Республики Казахстан № 1113 от 29 ноября 2010 года. – Режим доступа: // http://www.akorda.kz/ru/category/gos_programmi_razvitiya.

6 Абдрахманов С. Сравнительный анализ доходов и расходов Республиканского бюджета за 2012–2015 год. – Режим доступа: http://budget.kz/publikatsii/issledovatel'skie-otchety/Analysis_RB_2012_2015.pdf.

7 Кожаметова М.К. Бюджет Казахстана: ориентация на результаты // Под ред. Нугербекова С.Н. – Астана: АО «Институт экономических исследований», 2014 г. – 11.

8 Анализ текущей ситуации // Государственная программа развития здравоохранения Республики Казахстан «Денсаулык» на 2016–2020 годы. – Режим доступа: http://www.mzsr.gov.kz/sites/default/files/densaulyk_2016-2020_0.pdf

9 «Роль государственного финансового контроля за использованием бюджетных средств в Казахстане» // Вестник КазЭУ имени Т. Рыскулова. – 2013. – № 5. – С. 264–268.

10 Государственная программа развития здравоохранения Республики Казахстан «Денсаулык» на 2016–2020 годы. – Режим доступа: http://www.mzsr.gov.kz/sites/default/files/densaulyk_2016-2020_0.pdf.

REFERENCES

1 Ministerstvo Nacionalnoy Ekonomiki Respubliki Kazachstan, Komitet po statistike, expres informaciya «Deneznye rashody na zdravoohranenie» – 2013–2014 god». – Rezim dostupa: <http://taldau.stat.kz/ru/NewIndex/GetIndex/2971915>.

2 Anar Marat. Gosudarstvennaya sistema finansirovaniya zdravoohraneniya Respubliki Kazachstan // Sayt zurnala «Exclusive», vypusk 4 fevralya 2014 god. – Rezim dostupa: <http://pravo.zakon.kz/4600786-v-kazakhstan-budet-vvedeno.html>.

3 «O respublikanskom byudzete na 2013–2015 gody» // Zakon Respubliki Kazachstan ot 23 noybrya 2012 goda. – № 5.

4 Postanovlenie Pravitelstva Respubliki Kazachstan «O realizacii Zakona Respubliki Kazachstan «O respublikanskom byudzete na 2013–2015 gody» // ot 30 noybrya 2012 goda. – № 1520.

5 Gosudarstvennaya programma razvitiya zdravoohraneniya Respubliki Kazachstan «Salamatty Kazachstan » na 2011– 2015 gody prinyata Ukazom Prezidenta Respubliki Kazachstan № 1113 ot 29 noybrya 2010 goda. – Rezim dostupa: http://www.akorda.kz/ru/category/gos_programmi_razvitiya.

6 Abdrahmanov S. Sravnitelniy analiz dohodov i rashodov Respublikanskogo byudzeta za 2012– 2015 god. – Rezim dostupa: http://budget.kz/publikatsii/issledovatel'skie-otchety/Analysis_RB_2012_2015.pdf

7 Kozahmetova M.K. Byudzet Kazachstana: orientaciya na rezultaty // Pod red. Nugerbekova S.N. – Astana: AO «Institut ekonomicheskikh issledovaniy», 2014 g. – 11.

8 Analiz tekuchey situacii // Gosudarstvennaya programma razvitiya zdavoohraneniya Respubliki Kazachstan «Densaulyk» na 2016–2020 gody. – Rezim dostupa: http://www.mzsr.gov.kz/sites/default/files/densaulyk_2016-2020_0.pdf

9 «Rol' gosudarstvennogo finansovogo kontrolya za ispolzovaniem byudzhetyh sredstv v Kazachstane» // Vestnik KazEU imeni T. Ryskulova. – 2013. – № 5. – S. 264–268.

10 Gosudarstvennaya programma razvitiya zdavoohraneniya Respubliki Kazachstan «Densaulyk» na 2016–2020 gody. – Rezim dostupa: http://www.mzsr.gov.kz/sites/default/files/densaulyk_2016-2020_0.pdf.

ТҮЙІН

Г.Е. Жунусбекова

Қазақстан Республикасы ұлттық экономика министрлігі тұтынушылардың құқықтарын қорғау комитетінің «Ұлттық сараптама орталығы» шаруашылық жүргізу құқығындағы РМК-ның Павлодар облысы бойынша филиалы (Павлодар қ.),

Р.З. Мурзина, экономика ғылымының кандидаты

Инновациялық Еуразия университеті (Павлодар қ.)

Қазақстан Республикасындағы денсаулық сақтау жүйесі заманауи кезеңінде

Денсаулық сақтаудың тиімділігі еліміздің экономикасымен тығыз байланысты. Өз кезегінде, Денсаулық сақтау ұлттық шаруашылық экономикасының дамуына тұрғын халықтың денсаулығын сақтау арқылы әсер етеді (өлімді төмендету, ауру мен мүгедектікті, өмірдің орта ұзақтығын өсіру). Берілген мақалада Қазақстан Республикасының денсаулық сақтау жүйесінің заманауи жағдайына саралау жүргізіледі. Осы сфераға денсаулық сақтауды қаржыландыру сұрақтары мен еліміздің бюджеттік қорын тартуына назар аударылды. Мемлекеттік бағдарлама «Салауатты Қазақстан» 2011–2015 жылдары бойынша денсаулық сақтауды дамыту және реформалау жөніндегі қорытындылар сараланды. Екінші кезең – 2016–2020 жылдарға арналған «Денсаулық» бағдарламасы қаралды.

Түйін сөздер: денсаулық сақтау жүйесі, медициналық қызмет, денсаулықты қорғау, тиімділік, мемлекеттік бағдарламалар, демографиялық көрсеткіштер, ауру-сырқаулық.

RESUME

G.E. Zhunusbekova

National Center for Expertise of the Committee on Consumer Protection of Pavlodar region (Pavlodar),

R.Z. Murzina, Candidate of Economic Sciences

Innovative University of Eurasia (Pavlodar)

The health care system of the Republic of Kazakhstan at the present stage

The effectiveness of public health is closely related to country's economy generally. In its turn, the public health has an influence on economic development of the national economy through the preservation of population's health (mortality decrease, morbidity and disability, increase of average life expectancy). In this article are carried out the analysis of the current state of the public health system of the Republic of Kazakhstan. It's focused on questions like health financing and the distribution of the country's budgetary resources in this area. The results of the State programm of reform and development of public health are analyzed. The results of the state program of reforming and development of public health were analyzed and its second phase was considered: the state program "Densaulyk" in the years of 2016–2020 which will be aimed at consolidating and developing of the achieved results and the solving of available problems in the issues of healthcare.

Keywords: Public health system, medical services, health strengthening, effectiveness, state programmes, demographic indicators, morbidity.

УДК 316.45

N.B. Ruditsa, PhD

S.S. Sapin

Innovative University of Eurasia (Pavlodar)

E-mail: nruditsa@mail.ru, sapin0@mail.ru

The demographic policy of Kazakhstan

Annotation. *This article deals with the theoretical aspects of demographic policy of Kazakhstan, as well as analysis of the problem and the demographic situation in the Republic of Kazakhstan. Also it studies target of demographic policy and government measures to improve the demographic situation in the country. There is another reserve; it is those people who live in other countries are similar in many respects to the Kazakh people, and who want to live in Kazakhstan. Today it is especially important to make the new apartments available to the population and reduce the cost of their cost. In connection with the transformation of the republic into a huge construction site of the construction industry should be developed intensively.*

Keywords: *population policy, population, density of population, life expectancy, population welfare.*

Demographics of any country directly affects the performance and development of its economy and politics both inside and outside the country. Demographically powerful states are always and at all times influenced the fate of neighboring countries, continents and the world. The most populous country in the world, China, due to its amount of population has become the China, which is at the moment. The quantitative factor, sooner or later turns into a qualitative factor. Kazakhstan should increase its population to maintain its territorial integrity and security, both through internal reserve (increase in birth rate and decrease in mortality), and due to external reserve (ethnic Kazakhs). There is another reserve; it is those people who live in other countries are similar in many respects to the Kazakh people, and who want to live in Kazakhstan. China, Russia, Hungary, Turkey, Iran, Afghanistan, Iraq are the homes to many Turkic ethnic groups who would like to live in Kazakhstan. For example, the Nogai people - very close to the Kazakh ethnic group people at one time wrote a letter to the leadership of Kazakhstan, asking assistance in moving to Kazakhstan. Also Hungary kipchaks wrote who want to become better acquainted with our people and if possible live in our country, as their ancestors had once left our territories and lands. There are millions and they are similar to the Kazakh language, faith. They are easily assimilated into our environment. This is a better option than the Chinese demographic expansion of the East. China demographically present large numbers in the countries of Southeast Asia, North America. In the future, they will direct their attention, if not already sent in the direction of the north (Russia) and the west (in the first place is Kazakhstan). Kazakhstan, having a vast territory (the ninth in the world), has a small population. So in 20th century Kazakh people have not multiplied their population, like many neighbors, and lost in large quantities, also lost color of the elite and the nation.

Population policy is the basis of the internal policy of any genuine independent State. For one part it is an actual threat of overpopulation (China, India, Egypt, and others), for the others it is under-population (Australia, Canada, Brazil, etc.), For the third we face threat of depopulation due to low fertility (France, Germany, England and et al) [1].

The goal of demographic policy is to overcome the negative trends in demographic processes, preventing depopulation, providing quantitative and qualitative growth of the population in accordance with the long-term strategy of development.

In implementing the population policy before public authorities have the following tasks:

- Improve public health, including reproductive; reduction in mortality and, consequently, an increase in life expectancy;
- stabilization of fertility and increasing it in the future to a level that ensures the complete replacement of generations and an extended population reproduction mode;
- Improved family living conditions, strengthening family relations;
- regulations of migration processes;
- increasing the responsibility for public health at the level of society and the individual;
- overcoming negative effects of the environmental disaster.

For independent Kazakhstan's internal demographic situation is further complicated by the fact that the overcrowding factors in some areas bear the imprint of the past colonial period and have a bright ethnic aspect, and this complicates the issue of population in the country putting forward the issue of territorial integrity of the young unitary state.

The Republic of Kazakhstan has a population of 17.4 million people takes only 0.33 % of the world population. In a fairly densely populated Asian continent, its share in the population is 0.4 %, which is 31 times less than the area (6.1 %).

The population of Kazakhstan increased in 2014 by 1.3 % due to an increase in the birth rate and the reduction of mortality in the country, according to the Statistics Agency of RK. The number of the population on January 1, 2015 on the current data was 17,417,000 people, including urban population – 8 million 423 thousand

(53.4 %), rural population – 7,354,000 people (46.6 %). "In comparison with January of last year it increased by 206,700 persons, or 1.3%, due to an increase in the number of births and a decrease in mortality," – says the agency. Population growth during this period occurred in all regions of the country, with the exception of Akmola, Kostanai and North Kazakhstan regions. At the same time, the natural population growth rate increased in 2014 in comparison with 2013 by 46 400 and amounted to 204.2 thousand people. The total rate of natural increase per 1,000 population was 13.0 ppm [2].

The territory of the republic is unevenly populated. There is a fairly significant swing factor in population density, with an average level of its 5.8 people per 1 sq. km, the lowest density – 2.1 persons in Mangistau region, which is almost 8 times lower than the most populous of South Kazakhstan region.

Kazakhstan's population is relatively young – 46.3 % under the age of 30. Children under 15 make up 10.5 %, in developing countries – 40 and developed – 21.

Also in Kazakhstan significantly increased life expectancy and in recent years it is 64.2, including males – 59 years, women – 70 years. Differentiation in life expectancy between men and women over the years was 11 years old. The average length of employment of men and women is 6 to 8 years shorter than the duration of working age. It is connected with the study, maternity, military service, etc. This indicator is of great importance in the formation of quantitative and qualitative characteristics of the labor force of sex [3].

The share of the country's non-Kazakhs population has been steadily declining since independence. There are several reasons:

1. High fertility among rural Kazakhs (natural increase is more than 200 thousand. Per year)
2. By the special repatriation program more than 100 thousand. Kazakhs come to the country each year, there are more than 5 million. Kazakhs in the neighboring countries (one in three Kazakh remained outside the Kazakh border). Since 2010, the government of RK has been giving places in the country for 100 thousand. Kazakhs annually. In general, at least 3 million Kazakhs to the country should arrive in 30 years on the program of repatriation.
3. Low birth rate of other ethnic groups and their emigration from the country of their historical homeland.

As a result of this process, for two or three decades, the proportion of Kazakhs could reach 70–80 % of Kazakhstan's population, approaching the level of the neighboring Central Asian republics, and Russian, whose numbers are on the eve of the collapse of the Soviet Union was predominantly the titular ethnos, completely take the place of an ethnic minority. As a result, the ethnic character of Kazakhstan will be more Asian, more specifically Turkic and religiously – Muslim. All the evidence suggests that the next national census in Kazakhstan in 2019, Kazakhstan will mononational and monoconfessional country. A number of, sooner or later turns into quality, can serve as an example of Japan and China, where 99 % of the Japanese and Han Chinese 93 % of the total population of the country. In order not to change the qualitative and quantitative composition of the population, the competent authorities should monitor the external migration in Kazakhstan. Migration policies should be fair, but tough for outside intruders! [5].

The density of the population of neighboring countries with Kazakhstan is very high compared with our country. And whether we like it or not, the flow of migration to our country will go; our task is to control the flow so that it does not go beyond and did not threaten our national security.

The density of the population of Kazakhstan, bordering overpopulated China, Central Asia, and located close to the demographic surplus countries of the Middle East and South Asia remains the lowest in the CIS, and as of 2010 is a total of 6 people on 1 sq. km. Given the relatively low compared with other Asian countries, population growth, Kazakhstan will continue to experience a shortage of it, which is in connection with the emigration of European ethnic groups will only intensify. Therefore, the demographic problem will continue to be one of the most sensitive issues of political and economic development [4].

The goal of demographic policy is to maintain a level of fertility, reduced mortality and increased healthy life expectancy - the goal of demographic policy and strengthening family for 2010–2020. On August 14th in Almaty at the special "round table" dedicated to the discussion of the draft Concept of population policies and strengthening of the family, said the Minister of Labour and Social Protection Gulshara Abdykalikova.

The organizers – the National Commission for Women Affairs, Family and Demographic Policy under the President of Kazakhstan, United Nations Population Fund, the establishment of "Center of Civil Initiatives". The meeting was attended by deputy chairman of the Social Council of the faction of "Nur Otan" in the Majilis of the Kazakh Parliament Aitkul Samakova, Majilis deputy, member of the National Commission for Women Affairs, Family and Demographic Policy under the President of Kazakhstan Yelena Tarasenko, scientists, representatives of the Administration of the Head of State interested government agencies, international and national NGOs.

As noted, the current demographic situation in Kazakhstan is characterized by the "aging" of childbirth, aging population, high mortality rate of the population, low life expectancy and a number of other problems. All these questions are indicated in the Concept of the project and ways to solve them. The whole concept of demographic policy and strengthening family RK for 2010–2020 defines the basic principles, goals, objectives, and implementation mechanisms of action to improve the demographic situation in the country. It is designed in accordance with the Constitution of the Republic of Kazakhstan; Strategy for gender equality in the Republic of

Kazakhstan for 2006–2016; generally recognized principles and norms of international law in the field of population policy, etc.

The expected results of the implementation of the Concept, according to G. Abdykalikovoy are increasing the number and the percentage of families with three or more children; reducing maternal mortality by 2020, to 15 deaths per 100,000 live births (in 2014 – 33.7 cases), the reduction of infant mortality – up to 12 deaths per 1,000 live births (in 2014 – 20.9 cases), the reduction of the difference in life expectancy for women and men from 10.5 years in 2014 to 8 years in 2020, an increase of the real size of family benefits, the availability of public housing policy for young families, people with disabilities to achieve compliance status in Kazakhstan with international standards and rules to ensure equal opportunities of persons with disabilities, maintaining migration growth, including through the implementation of programs to attract compatriots [5].

Despite untold riches, vast expanse and economic success of our country, the relative paucity and low density of its population is formed unfavorable demographic picture.

The President's Address "New Kazakhstan in the new world," the Strategy "Kazakhstan–2030" marked 30 important areas of socio-economic development for the next ten years. The peculiarity of this Epistle is that it covers all aspects of society. And one of their most pressing problems of the state is effective population policies.

Meanwhile, due to the fact that in due time the European powers did not give proper attention to demographic processes, they are now experiencing a general aging process. In France and Germany, for example, the population is increasing due to the influx of other nationalities. In Sweden, after the birth of a child, husbands can get three-year holidays along with the women. They are paid additional allowances. The state is forced to do only to increase the population [6].

With independence on the initiative of the Head of State, we also began to attach importance to the improvement of the demographic situation. Despite the difficulties of the transition period, with the agenda in Kazakhstan never starred questions of increase of welfare of the people, taking care of mothers and children. To increase the population of the Republic called on compatriots abroad, scattered around the globe, so they returned to their historic homeland.

As a result, over the years the number of immigrants reached about half a million people [7].

In order to improve the demographic situation in the country the government is taking measures that will significantly improve the well-being of the population and especially the living conditions of women's reproductive and children. They must be in good health, decent food, good living conditions. Not by chance, on the development of the social sphere in the President this year, a special emphasis.

Only in 2014 for the implementation of the tasks set by the Head of State in this field, provision from the budget additional funds amounting to 108 billion tenge. Attaching paramount importance of social protection of motherhood and childhood, the President instructed the Government to increase the size of a one-time state aid in connection with the birth of a child up to 34,740 tenge, or twice, to increase the monthly allowance for child care until the age of one year beginning from the first of January of the next year. It is also envisaged to introduce compulsory social insurance of pregnancy, childbirth and motherhood for working women. However, their retirement savings should continue during maternity leave and leave to care for a child up to one year.

The payment of benefits will be provided from the State Social Insurance Fund, formed through the redistribution of the social tax. Total allocated 18.7 billion tenge for the implementation of the above tasks.

In accordance with the message all working women are given average monthly salary for every four-month stay on maternity leave.

For the development of education and health systems the head of state instructed – to build a hundred schools and the same number of hospitals in those regions, which are especially in need in three years.

The government in the near future should prepare a comprehensive program for the implementation of tasks arising from the President's Address, aimed to stimulate the birth rate, strengthen the family institution. In particular, it is necessary to implement measures to provide housing for young families, maternal and child health, the further improvement of social support for families with children and so on.

Population growth also depends on the solution of the housing problem. The country adopted a program of housing construction development. Within three years, it was planned to build 12 million square meters of housing. However, it puts 11 million in just two years, "squares". And this will be added to the seven million. Thus, a total surrender into operation 18 million square meters of housing, and the program will be executed by 150 percent.

Today it is especially important to make the new apartments available to the population and reduce the cost of their cost. In connection with the transformation of the republic into a huge construction site of the construction industry should be developed intensively. Despite the fact that the number of the industry is continuously increasing, construction materials are generally expensive and are imported from abroad. For this reason, the cost of housing is also constantly growing. Therefore, we need to create widespread production of building materials, developing their activities, especially in regional centers and small towns. This is, firstly, will make it possible to open new jobs, and secondly, replenish revenues to the local budget, and most importantly – will significantly reduce the cost of building materials.

In the next three years of 27 million square meters of housing, 17 million will be built by private funds, with the main task of the state is to prepare the land for construction, maintenance of buildings and power

lines, heat, road transport, water and other utilities. If the state will allocate to private entrepreneurs the necessary land, will help them to hold the light, water and heat, pave roads, buy cheap building materials, the number of stakeholders in the construction of individual housing, urban and rural residents will increase significantly.

Executive local authorities need to impose strict order in the allocation of land for construction. On behalf of the President should also tackle the problem of fixing the rural young teachers and doctors with higher education, started construction for these three houses near the aul chetyrehkvartirnyh schools and hospitals. In addition, as stated in the Letter, construction of accessible rental housing, especially for young families, enabling them to obtain flats at a cheap price. Thus, they will be provided with housing before, yet save enough for an apartment or construction of individual houses.

Summing up we can conclude that our young and rapidly progressing country conducts active demographic policy. For any state the human factor is an integral part of its economic development. According to the World Bank, in transition countries, only 16 per cent of the level of economic development depends on productive capacity (equipment, infrastructure, and so forth), 20 – of natural resources, and the remaining 64 per cent – of the human and social capital. Whatever it was, the man plays a major role in the modernization of society and achieving the best economic heights. In general, Kazakhstan's main, I think, is a demographic problem, which directly affects the independence and security of the country. Therefore, I am convinced it was time to reorganize the Agency for Migration and Demography, which is to report directly to the Government and to address thoroughly all affected issues in this article.

To address the objectives of the project, expected to increase spending on the improvement of the demographic situation in the country. Including the state support of families with children, the protection of public health and regulation of migration processes.

The demographic situation in the young state directly affects its economics and politics, social life activity and international relations. Proper assessment of the demographic situation and the scientific predictions about its possible changes provide an opportunity to determine the correct tactical and strategic objectives in the internal policy of our country and thus avoid potential international conflicts in the near and distant future.

The people of Kazakhstan are now at various stages of the general demographic transition, which is reflected in the past, present and future dynamics of their numbers. These very substantial differences are particularly pronounced in the comparative population dynamics not only Russian and Kazakhs as the main ethnic groups, as well as other diasporas as Ukrainians, Uzbeks, Germans, Uighurs, Poles, Jews and others.

Oriental, mostly Turkic-speaking people make up a large complex family, where there are many children and teenagers, and European, mainly Slav ethnic groups, live in the small, so-called Nuclei (simple) family, which is dominated by adults and the elderly.

As noted above, ethnic groups of different demographic age live in Kazakhstan. This important and unique fact should be understood and assessed as very positive for the preservation of political stability in the country. Cohabitation in Kazakhstan ethnic groups demographically "young", "the aged" (such a characteristic of the peoples of eastern and western origin or the Turkic and Slav ethnic groups) is not difficult with the appropriate sound policy, but on the contrary, is much easier to establish a stable international relations. Here, the positive role played by psychological factors, demography and large age ranges, though all can not be denied, and other socio-economic, political and legal aspects. Unfortunately, this important objective fact is still unconscious at the highest management level, and still erroneously attribute it to stabilize the value of the subjective facts, although this, too, can not be denied.

Republic of Kazakhstan, asserting itself as a young state is an effective population policy. It supports and promotes the full manifestation of the historically objective population trends. The main policy of our state – is the maintenance of the traditional family and marriage relations, an elevation of the role of the father in the family and men in society, at the same time taking care of mothers and children. It should be in a sharp decline in fertility to support the traditions of the people of Kazakhstan on families having many children.

Demographic processes are always ahead of forecasts political, environmental, social, economic as well as everywhere else play human factors, human resources. Therefore, many scientific and forecasts made by the new legislation, as well as various administrative decisions of the young state must pass through the demographic expertise, as Kazakhstan is still in a state of demographic determinism. It is here that should be a deliberate policy of population at the regional level with the development strategy and plan of action [8].

Thus, as a result of the research took shape more clear idea of what the problems are the most significant in terms of reproductive attitudes. I hope that in the context of overcoming the crisis and economic growth will sharply increase the birth rate in Kazakhstan is unlikely to materialize. Of childbearing age will join generation born in the 1990s, is not focused on the traditional large family. In the future, natural population growth can be reduced even more, that need to be considered for the implementation of population policies in Kazakhstan.

REFERENCES

- 1 Бисеков А. Демографическая ситуация в РК // Саясат. – 2013. – №12. – С. 45–49.
- 2 Габдуллина К. Цели демографической политики в Казахстане: социологические и политические исследования // Саясат. – 2013. – № 7. – С. 13–16.
- 3 Бодрова В.В. Репродуктивное поведение и репродуктивные права населения Казахстана в современный период // Саясат. – 2014. – № 2. – С. 12–14.
- 4 Мустафаев Н.Н. Социально-демографические процессы в Казахстане // Саясат. – 2012. – № 15. – С. 28–29.
- 5 Татимов М. Влияние демографических и миграционных процессов на внутреннеполитическую стабильность в РК // Саясат. – 2014. – № 15. – С. 21–26.
- 6 «Концепция государственной демографической политики Республики Казахстан» № 1272 // Казахстанская правда. – 2013. – № 11. – С. 5–6.
- 7 Рахимова А. «Проявление миграционных процессов в Республике Казахстан» // Юрист. – 2014. – № 16. – С. 45–49.
- 8 Рахимова А. Меры правительства по улучшению демографического состояния в стране // Аргументы и факты. – 2013. – № 12. – С. 8–11.

REFERENCES

- 1 Bisekov A. Demograficheskaya situatsiya v RK // Saysat. – 2013. – № 12. – S. 45–49.
- 2 Gabdullina K. Seli demograficheskoi politiki v Kazakhstane: sosiologicheskije i politicheskije issledovaniy // Saysat. – 2013. – № 7. – S. 13–16.
- 3 Bodrova V. B. Reproductivnoe povedenie I reproductivne prava naseleniy Kazakhstana v sovremennei period // Saysat. – 2014. – № 2. – S. 12–14.
- 4 Mustafaev N.N. Sosialno-demograficheskije prosess v Kazakhstant // Saysat. – 2012. – № 15. – S. 28–29.
- 5 Tatimov M. Vleynie demograficheskikh I migrasionnh prosessov na vnutrennepoliticheskue stabilnost v RK // Saysat. – 2014. – № 15. – S. 21–26.
- 6 “Konsepsiy gosudarstvennoi demograficheskoi politiki Respubliki Kazakhstan” № 1272 // Kazakhstankay Pravda. – 2013. – № 11. – S. 5–6.
- 7 Rahimova A. “Proyvlenie migrasionneh prosessov v Respubliki Kazakhstan” // Urist. – 2014. – № 16. – S. 45–49.
- 8 Rahimova A. Mer pravitelstva po uluchsheniu demograficheskogo sostoyniy b strane // Argument I fact. – 2013. – № 12. – S. 8–11.

ТҮЙІН

Н.Б. Рудица, PhD,

С.С. Сапин

Инновациялық Еуразия университеті (Павлодар қ.)

Қазақстанның демократиялық саясаты

Берілген мақалада Қазақстанның демократиялық саясатының теоретикалық аспектілерін ерекшеліктері қарастырады. Сонымен қатар Қазақстан Республикасының демографиялық жағдайының талдауы мен мәселелері. Бұл мақалада демографиялық саясатының міндеттері және мемлекеттегі демографиялық жағдайдын жақсаруына әсер ететін жолдар ашылады. Бүгінгі таңда халыққа жаңадан салынған үйлерді тиімді етіп салу мен сату ең басты назарда болмақ. Қазіргі таңда республиканы баспана алана айналдыра ртырып басшылық назарына сапаға көп көңіл бөледі.

Түйін сөздер: *демографиялық саясат, халық саны, халықтың тығыздығы, өмір ұзақтылығы, халықтың әл-ауқаты.*

РЕЗЮМЕ

Н.Б. Рудица, PhD,

С.С. Сапин

Евразийский Инновационный Университет (г. Павлодар)

Демографическая политика Казахстана

В данной статье рассмотрены теоретические аспекты особенностей демографической политики Казахстана, а также анализ и проблемы демографической ситуации в РК. Также изучены цели демографической политики и меры правительства по улучшению демографического состояния в стране. Демографические процессы весьма противоречивы и находятся под влиянием многих факторов: социально-экономических, политических, национальных, природных и т.д. Сегодня особенно важно сделать новые квартиры доступными для населения и удешевить их стоимость. В связи с превращением республики в гигантскую строительную площадку стройиндустрия должна развиваться интенсивно.

Ключевые слова: демографическая политика, численность населения, плотность населения, продолжительность жизни, благосостояние населения.

УДК 314.17**N.B. Ruditsa**, PhD,**L.E. Abeldinova**

Innovative University of Eurasia (Pavlodar)

E-mail: nruditsa@mail.ru, jan_m-10@mail.ru

Socio-cultural factors influencing learning motivation of students admission to the University

***Annotation.** In this article the process of socialization of the young generation is examined in the new system of market relations, taking into account his adaptation in a sociocultural environment. Development of social motivation based on the increasing of pursuance of receiving higher education taking into account new market tendencies in social and educational sphere has special relevance.*

Increasing of interest in the problems of students leads to accumulation of empiric and theoretical material about learning activity motivation, motivational preferences and system of values of the students, social status of the students of higher educational institutions, about attitude to higher education system and quality of teaching in higher educational institutions.

***Keywords:** social motivation, social and cultural environment, factors, studentship, educational process, professionalism, interest, self-improvement, modernization, integration, skill, structuralist space, substantialist space, culture, status, educational standard.*

Social function of studentship is to prepare to social and professional activity of specialist, so it is necessary to get higher education at the university.

The special character of main activity of students comes from the social function of students. It is represented as study as special form of acquisition of knowledge in the certain sphere of science and also accumulation of special skills, which are necessary for proper profession, requiring the higher education [1].

Structure of studentship is renovated every year in connection with entrance of first year students and graduation of diploma students. Therefore, studentship is dynamic, mobile group with appropriate ways of internal communication and working language, also collective history and culture, having unitizing influence on view of life of group members.

The following factors have impact on formation of personality of student: a) prehistory, characterizing the student before entrance to university (social status, features of family behavior, level of general education training, financial status of family, level of parents' education); b) up-to-date status and activity of students, determined by the correctness of choice of profession, attribute to one or another university or faculty, connection with different groups; c) life plans of future specialist [2].

Provided list enough fully reflects the specifics of personality development in student group. Features of studentship as a group are represented in researches of many domestic and foreign authors. However it is impossible to name the studentship as fully studied and described unit of society because of mobility and susceptibility to influence of social changes.

Therefore the young people, compelling its activity for achievement of desired goals, entry to the educational institution with goal to transfer to another (higher) social stratum or stay in the same status [3].

Social feeling of students is determined by means of the current problems, which cause the fear for life condition in the nearest future. Generally, set of social problems detected by us is traditional for youth.

Therefore, the frustration about heavy condition of economics of state increases among students, so it is reflected on material status of student and his family, also on probability of employment of students (at the least, on his profession) and on motivation of study. There is frustration, caused by distribution of drug addiction, alcoholism, criminality and offences against law among young people and society in full [4].

The significant changes in value system and moral consciousness of young generation are carried out in social and psychological atmosphere of individualism, search of own benefit according to gradual statement during the last years. The last one shows that the honest high-qualification labour means poverty and real danger of unemployment, so the money opens the perspective of "beautiful life" at the same time [5].

Relation to university and selected profession. The preparation of youth to life is the one of important social tasks. Crisis events in society development, caused by social and economical conditions, require search for the various approaches to solve the problems of professional self-determination of young people on the all stages. At the present time the challenges between professional intentions of students and characteristics of personality, structural indetermination of labour-market, so in connection with that the schools do not know which professions are actual for children, state does not devote enough number of funds for profession-oriented works [6].

Reasons of selection of certain profession or educational institution by school leavers can be different. The study at university means the intention to get the certain profession, but also the desire to continue study at university to obtain initial necessary minimum of professional knowledge for one group of students. Besides, student life attracts romantic hopes and potential perspective of entrance to social prestige stratum – middle class

(the intellectuals). Some students continue the family traditions. Other students select the higher educational institution according to their own skills and characteristics [7].

Unfortunately, besides real intent to obtain knowledge and favorite profession, some students go to the university according to other reasons: desire to get draft deterrent (for young men). Usually we can see it in commercial universities; some passivity of thinking and behavior, thanking to which the continuation of habitual study situation is pleasant, comfortable and approving mode of behavior by others. Few part of girls considers the educational process of full time as place, where it is possible to meet with interesting young people, aimed at the further marriage and obtain the specialty. Major part of students admits to the university by desire of parents. These students insufficiently imagine the individual life after graduation from the higher education institution, so in connection with it they do not understand why one or another subjects, knowledge are needed in the future profession. The infantile attitude to study is linked with it [8].

Social development of young people associated with the combination of factors of their environment including two main elements – culture and society, forming specific social and cultural environment. Social and cultural environment characterizes intrinsic connections between students and social and cultural environment.

Learning motivation is an orientation of students to various aspects of learning activity. We can mark three conditions that should be fulfilled by motivated student. The first condition is a desire to study, gain knowledge. The second condition: we need an environment in which a student can show himself: economic, social, legal and others.

Learning motivation is determined on the one side by social and cultural requirements to education, its prestige in society, and how these requirements are refracted in a specific situation. On the other side, learning motivation depends on the subjective factors – system of values and life plans, established at the previous stage of life.

Socio-spatial and economic stratification as one of the objective factors significantly narrows social base of students manning. Market conditions create fierce competition leading to growth and demand for specialists with higher education: even if they have good professional training employment of students mainly depends on the conditions of a region.

Scientific and practical significance lies in possibility of using obtained results of research to correct principles and approaches for organization of educational process at higher educational institutions to ensure maximum level of students' interest in acquiring knowledge and, as a result, increasing level of professional training of specialists. Research materials can be used for development of special study courses “Sociologic of youth”, “sociologic of education”. Dissertation materials also can be of interest to mass media involved in formation of social consciousness.

Some results can be used to specify categorical apparatus and conceptual situation of sociology of education, sociology of studentship.

The obvious reason for growth of timeliness of the study of educational problems and learning motivation is increasingly close connection between these problems and social and economic development of the society, as education provides feedback to all spheres of social life: economy, politics, culture. Experiencing social pressure of these subsystems it transforms them to the stable forms of knowledge about world as repeated forms of student behavior and forms traditional system of values of growing generation and thus gives the opportunity for further development of society.

Formation of positive motivation of students for receiving education is one of the most important conditions for success formation of information society in Kazakhstan. It is necessary to find new mechanisms of student socialization, form motivation, responsible for the interest and desire to study. It is important to note that values, motives, attitude of the students should be considered in the light of their typical style of living and peculiarities of social and cultural environment with its numerous processes of social and economical changes affecting the students as a large social group of the society.

However, despite the large number of works devoted to the peculiarities of socialization and professionalization of a person in student groups, questions about influence of functional peculiarities of education system and social and cultural environment of the region on the students' learning motivation.

Multidimensional nature of the problems research caused the necessity to use the complex of methods for obtaining sociological information. It includes:

- analysis of documents containing the information about external factors affecting the students' learning motivation, transformation of educational values and mode of interaction in the university;
- sociological survey using questionnaires for the purpose of obtaining initial information about problem in students' learning motivation;
- secondary analysis of sociological data. Grouping, empiric classification, comparison methods and others were used during the analysis of research results.

In accordance with the purpose the following objectives were set and solved:

- to consider the concept “social and cultural environment” and determine factor of social and cultural environment;
- to summarize and organize interrelation and mutual influence of social and cultural environment and learning motivation;

- to determine activity as a condition for full development and self-development of personality, to determine the structure of the student motivation;
- to analyze objective factors and their influence on learning motivation of modern student;
- to prove readiness of university students to work in market conditions.
- to consider the influence of subjective factors on the formation of learning motivation in the professional training process.

Development of social motivation based on the increasing of pursuance of receiving higher education taking into account new market tendencies in social and educational sphere has special relevance.

Increasing of interest in the problems of students leads to accumulation of empiric and theoretical material about learning activity motivation, motivational preferences and system of values of the students, social status of the students of higher educational institutions, about attitude to higher education system and quality of teaching in higher educational institutions.

REFERENCES

- 1 Бастрыкин А.И., Ширяев Э.Б. Мода, кумиры и собственное "я". – М., 2008. – С. 5.
- 2 Рудица Н.Б. Качество подготовки в Евразийских университетах глазами студентов, преподавателей и работодателей. Современные проблемы науки и образования. – 2014. – № 6.
- 3 Бестужев-Лада И.В. Молодость и зрелость. – М.: Политиздат, 2004. – С. 16–20.
- 4 Божович Л.И. Проблемы формирования личности. – М.: Просвещение. – 2005. – 536 с.
- 5 Рудица Н.Б. Трансформация высшей школы республики Казахстан: социальные технологии и механизмы: монография. – Тюмень, 2016. – С. 260.
- 6 Боряз В.Н. Молодежь, Методологические проблемы исследования. – Изд-во: Наука, 2003. – 148 с.
- 7 Бочарова В.Г. Профессиональная социальная работа: личностно-ориентированный подход. – М., 2005. – 120 с.
- 8 Рудица Н. Б. Инновационные преобразования высшей школы в странах ближнего и дальнего зарубежья. – Тюмень: Вектор Бук, 2004. – 160 с.

REFERENCES

- 1 Bastricin A.I., Shiryayev E.B. Moda cumiri i sobstvennoe «ya». – М., 2008. – S. 5.
- 2 Ruditsa N.B. Kachestvo podgotovki v Evraziiskih universitetah glazami studentov, prepodavatelei i rabotodatelei. Sovremennii problemi nauki i obrazovaniya. – 2014. – № 6.
- 3 Bestuzhev-Lada I.V. Molodost i zrelost. – М.: Politizdanie, 2004. – S. 16–20.
- 4 Bojovich L.I. Problemi formirovaniya lichnosti. – М.: Prosveshenie, 2005. – 536 s.
- 5 Ruditsa N.B. Transformaciya visshoi shcoly respublikii Kazakhstan: socialnie tehnologii i mehanizmi: monografiya. – Tyumen, 2016. – S. 260.
- 6 Boryaz V.N. Molodezh, Metodologichescie problemi issledovaniya. – Izd-vo Nauka, 2003. –148 s.
- 7 Bocharova V.G. Professionalnaya socialnaya rabota: lichnostno-orientirovannyi podhod. – М., 2005. – 120 s.
- 8 Ruditsa N.B. Innovatsionnye preobrazovaniya visshih shcol v stranah blizhnego i dalnego zarubezhya. – Tyumen: Vector Buk 2004. – 160 s.

ТҮЙІН

Н.Б. Рудица, PhD,

Л.Е. Абельдинова

Инновациялық Еуразия университеті (Павлодар қ.)

Оқу орындарында студенттерді оқуға уәждеуге әсер етуінің ерекшеліктері болады

Мақалада әлеуметтендіру процесі жас ұрпақты жаңа жүйесін нарықтық қарым-қатынастар, ескере отырып, оның бейімдеу әлеуметтік-мәдени ортада. Жоғары білім алуға деген талпынысқа негізделген әлеуметтік мотивацияның дамуы қазір аса өзекті болып келеді, ол әлеуметтік және білім беру саласында жаңа нарықтық тенденцияларды ескереді.

Студенттер қауымының проблемаларына деген қызығушылықтың артуы оқу қызметінің мотивациясы, студенттердің мотивациялық ықыластары мен құндылықты бағдарлары, жоғары оқу орындары студенттерінің әлеуметтік жағдайы туралы, жоғары білім жүйесіне және ЖОО-да оқыту сапасына деген қатынас жайлы эмпирикалық әрі теориялық материалдың жинақталуына әкеледі.

Түйін сөздер: әлеуметтік уәждеме, әлеуметтік-мәдени орта, факторлар, студенттер қауымы, білім беру процесі, кәсіби шеберлік, қызығушылық, өзін-өзі жетілдіру, жаңарту, интеграция, дағды, структуралистік кеңістік, субстанциалистік кеңістік, мәдениет, мәртебе, білім беру стандарты.

РЕЗЮМЕ

Н.Б. Рудица, PhD,

Л.Е. Абельдинова

Евразийский Инновационный университет (г. Павлодар)

Социокультурная среда как фактор мотивации студентов в вузе

В представленной статье рассматривается процесс социализации молодого поколения в новую систему рыночных отношений, с учетом его адаптации в социокультурной среде. Особую актуальность приобретает развитие социальной мотивации, основанной на повышении стремления к получению высшего образования, которое учитывает новые рыночные тенденции в социальной и образовательной сфере.

Повышение интереса к проблемам студенчества ведет к накоплению эмпирического и теоретического материала о мотивации учебной деятельности, мотивационных предпочтениях и ценностных ориентациях студентов, социальное положение студентов высших учебных заведений, об отношении к системе высшего образования и качества преподавания в вузе.

Ключевые слова: *социальная мотивация, социокультурная среда, факторы, студенчество, образовательный процесс, профессионализм, интерес, самосовершенствование, модернизация, интеграция, навык, структуралистское пространство, субстанциалистское пространство, культура, статус, образовательный стандарт.*

УДК 94:323

К.Т. Шушаева

Инновационный Евразийский университет (г. Павлодар)

E-mail: kamila.shushaeva@mail.ru

Неправительственные организации как институт гражданского общества

***Аннотация.** Развитие неправительственного сектора Казахстана на современном этапе является одним из основных критериев функционирования гражданского общества, продвижения страны по пути устойчивого демократического развития, построения светского, правового и социального государства. В данной статье определены основные задачи неправительственных организаций в развитии гражданского общества. Рассмотрены этапы становления и развития неправительственного сектора в Республике Казахстан. Отмечены основные позиции Главы государства в отношении гражданского общества и неправительственных организаций.*

***Ключевые слова:** неправительственные организации, гражданское общество, государство, гражданская инициатива, социальное партнерство.*

Одним из условий демократического устройства государства выступает наличие в нем развитого гражданского общества и его институтов, обеспечивающих реализацию гражданской активности во всех сферах деятельности. Наличие сильного гражданского общества на современном этапе является одним из главных составляющих продвижения страны по пути устойчивого демократического развития, построения светского, правового и социального государства.

В настоящее время, без вовлечения общественности в систему государственного управления невозможно решать проблемы общества. В связи с этим, большую роль приобретают неправительственные организации (НПО), как в политическом плане отдельного государства, так и в международном масштабе. Выступая базовым элементом гражданского общества, НПО являются непосредственным участниками его формирования.

Особую роль гражданского общества и НПО в 2000 году отметил Глава государства в Послании народу Казахстана «К свободному, эффективному и безопасному обществу», где впервые озвучил термин НПО, отметив, что «Неправительственные общественные организации уже сегодня играют в Казахстане огромную роль и в правозащитной деятельности, и в реализации особых интересов групп населения, и в социальной стабилизации общества. Необходима серьезная государственная поддержка, в частности, через систему грантов на реализацию социально значимых проектов. Пора начинать масштабную работу и в этом плане», что дало стимул для нового этапа качественного развития неправительственного сектора [1].

Гражданское общество – это общество, в котором юридически обеспечены и политически защищены основные права и свободы личности, гармонично развита сфера внегосударственных отношений. Гражданская инициатива, как осознанная и активная деятельность во благо общества, является одной из важных характеристик динамики гражданского общества [2].

Основной задачей гражданского общества заключается в посредничестве между гражданами и государством, способное защищать интересы каждого индивида, представлять его интересы перед лицом власти и общества, осуществлять общественный контроль за деятельностью власти и формированием внутренней и внешней политики этого общества.

К институтам гражданского общества относятся политические партии, местные сообщества, профессиональные союзы, религиозные объединения, творческие, общественные и научные союзы и объединения, средства массовой информации.

Процесс становления и развития гражданского общества связан с развитием «третьего сектора». «Третий сектор» – это понятие, обобщающее в себе весь спектр существующих некоммерческих (неправительственных) организаций, создаваемых гражданами для реализации инициатив некоммерческого характера и направленные как на самореализацию, так и на достижение социальных изменений, значимых для общества в целом [2].

НПО являются одним из важнейших элементов гражданского общества, способным формировать и продвигать гражданские инициативы. Являясь некоммерческими организациями, НПО способствуют объединению людей для совместного достижения поставленных целей, что, в свою очередь, повышает гражданскую активность населения. Формирование и укрепление разветвленной системы НПО – важный индикатор становления гражданского общества в Казахстане, свидетельство многообразия социальных интересов и создания условий для их реализации.

Неправительственный представляет собой не только институт, который служит удовлетворению насущных потребностей людей, но и мощную растущую экономическую силу, которая оказывает

влияние на все сферы общества. Сущностью неправительственного сектора в сфере социальной политики является инициирование активности, изменение самого человека и формирование у него ответственного участия в жизни общества, заполнение социальных ниш, существующих в государственной социальной системе, таким образом, чтобы социальная помощь нуждающимся стала более конкретной и адресной [3].

Неправительственный сектор также считается эффективным поставщиком социально значимых услуг, обладающий способностью оперативно реагировать на потребности населения, новые социальные вызовы и проблемы. Без вмешательства неправительственных организаций в большинстве стран мира игнорировались бы актуальные проблемы общества. Как обеспечение равных возможностей для инвалидов, людей с ограниченными возможностями, поиск новых механизмов устройства детей, оставшихся без попечения родителей, защита от семейного насилия, помощь беженцам и вынужденным переселенцам, отстаивание права граждан на здоровую окружающую среду, социальная реабилитация и т.д.

НПО отражают практически весь спектр общественных интересов – от правозащитных до благотворительных. Именно НПО являются самыми активными субъектами деятельности, участвуя в реализации государственных и региональных программ социального и экономического развития. Действуя на добровольных началах и проявляя инициативу, НПО уже сегодня вносят ощутимый вклад в решение острых проблем социальной сферы. Как правило, НПО ставят перед собой вполне конкретные общественно значимые цели и задачи и в своей деятельности руководствуются ими. НПО выполняют две важные задачи: решение социальных проблем общества и активизация граждан для решения социальных проблем обществ.

По инициативе НПО проводятся ежегодные благотворительные мероприятия в поддержку инвалидов, детей-сирот, программы по профилактике ВИЧ-инфекции, наркомании среди молодых, оказывается социально-психологическая помощь женщинам, страдающим от насилия, создаются ресурсные, реабилитационные и консультативные центры в помощь социально уязвимым слоям населения. Также НПО активно участвуют в работе по вопросам экологической безопасности, защиты прав потребителей, возрождения культурных и национальных ценностей. Наиболее профессиональные НПО ведут активную правозащитную работу, участвуют в социологических исследованиях, проводят активную просветительскую и агитационную работу, организуют обучающие семинары, проводят выставки, конференции. Улучшая социальный климат в стране, НПО вносят вклад в обеспечение социальной и политической стабильности, которые являются необходимыми условиями экономического развития.

На сегодняшний день в Казахстане НПО представляют собой яркий и самодостаточный сегмент гражданского общества, способный выполнять и брать на себя актуальные общественно значимые задачи, а также вносить свой вклад в дальнейшее совершенствование и продвижение демократических принципов и ценностей, признанных всем мировым сообществом. По последним данным, в Казахстане насчитывается более 27 тысяч НПО различного формата и направлений деятельности, но только треть из них регулярно оказывают услуги населению в социальной сфере.

Становление неправительственного сектора Казахстана совпадает со становлением казахстанской государственности, периодом развития Казахстана как демократического, светского государства с рыночной экономикой. В своем развитии неправительственный сектор страны прошел несколько этапов, от становления и накопления опыта в различных сферах деятельности до его активного участия в социальной модернизации общества.

Первый этап – становление неправительственного сектора – охватывает период с конца 80-х по 1994 годы. Данный период характеризуется возникновением в СССР «прообразов» современных неправительственных организаций и всплеском их развития в годы перестройки. На данном этапе, по оценкам отечественных и международных экспертов было организовано около 500 НПО. При этом НПО были в основном правозащитного направления, что связано с периодом становления независимости Казахстана и обусловлено началом процесса демократических преобразований.

Второй этап с 1994 по 1997 годы – это стадия качественного и количественного роста НПО, их численность возросла до 1600. На данном этапе казахстанские НПО строили свою деятельность, ориентируясь на зарубежный опыт развития третьего сектора. НПО в основном спонсировались за счет финансовой поддержки международных фондов и организации путем предоставления небольших грантов на развитие социальных проектов и программ. В 1996 году принят Закон РК «Об общественных объединениях», который определил юридический статус, права и обязанности общественных объединений, а также активизировал процесс появления многочисленных новых неправительственных организаций.

Третий этап начинается с 1998 года по 2002 годы и характеризуется качественным изменением ситуации, когда был поставлен вопрос о разработке государственного механизма по взаимодействию с НПО. Государство начало оказывать действенную поддержку неправительственным организациям.

Свидетельством этого стало принятие в 2001 году Закона РК «О некоммерческих организациях», который стал одним из шагов в признании роли и места неправительственных организаций в общественных процессах.

Одним из важнейших событий данного периода явилось принятие Концепции государственной поддержки неправительственных организаций Республики Казахстан в 2002 году. В данном документе в качестве основных форм государственной поддержки НПО были обозначены информационная, консультативная, методическая, организационно-техническая поддержка, а также государственный социальный заказ [4]. Последний был определен как наиболее эффективная форма государственной поддержки НПО, объединяющая финансовый механизм и содействие их участию в реализации государственных социальных программ на условиях государственных заказов.

Начало четвертого этапа (с 2003 года по настоящее время) ознаменовано проведением в октябре 2003 года первого Гражданского форума.

Выступая на данном форуме, Президент Н.А. Назарбаев отметил: «Сегодня перед нами стоит сложная задача. В отличие от многих стран, где демократия формировалась на базе развитого гражданского общества, мы одновременно строим и демократию, и гражданское общество, и государство. НПО могут активнее сотрудничать с государством при решении актуальных общественных проблем. Это огромный фронт работы: охрана окружающей среды, повышение качества здравоохранения и образования, жилищно-коммунальное хозяйство, борьба с бедностью, наркоманией, незаконным вывозом и торговлей людьми. Также особое внимание Президент уделил социальной позиции, которую должны занять казахстанские НПО. В стратегическом плане она будет выражена в постепенной передаче функций, касающихся социальной сферы, именно неправительственным организациям и широком привлечении представителей НПО к экспертной работе при подготовке общественно значимых решений» [5].

В 2005 году прошел II Гражданский форум, который состоялся по инициативе неправительственных организаций. По итогам форума был создан Гражданский альянс неправительственных организаций. Также в этом году был принят Закон РК «О государственном социальном заказе» (в наст.вр. Закон «О государственном социальном заказе, грантах и премиях для неправительственных организаций»). Основной целью закона является определение комплекса правовых основ, принципов, порядка формирования и исполнения на конкурсной основе государственного социального заказа неправительственными организациями. Кроме того, данный закон имел и политический аспект: создание позитивного имиджа государства, стремящегося поддержать развитие НПО, что соответствует общей стратегии демократических реформ [2]. Закон «О государственном социальном заказе» явился судьбоносным для сектора НПО. В результате его успешной реализации начался новый этап в развитии неправительственного сектора – этап конструктивного сотрудничества государства и НПО.

Кроме того, в 2006 году была принята Концепция развития гражданского общества в республике на 2006–2011 годы. Основной идеей Концепции является равноправное партнерство государства и институтов гражданского общества. Тем самым, закрепив инициативы власти в сфере налаживания конструктивных и плодотворных отношений с НПО в целях построения открытого, демократического и процветающего общества свободных людей; правового государства, в котором гармонично сочетаются важные черты и традиции нашего многонационального и поликонфессионального социума [6].

В 2007 г. прошел III Гражданский форум, на котором впервые были заслушаны отчеты руководителей центральных государственных органов по реализации Поручений Главы государства данных на II Гражданском форуме, исполнении Концепции развития гражданского общества на 2006–2011 годы, а также выработаны рекомендации для государственных органов и неправительственного сектора по дальнейшему развитию гражданского общества в Казахстане.

На IV Гражданском форуме 2009 г. была отмечена важная роль НПО Казахстана в стабилизации обстановки в стране в критические для мировой экономики время.

В 2011 году состоялся V по счету гражданский форум, который проводился в год 20-летия независимости Республики Казахстан. Основной темой V Гражданского форума стало подведение итогов развития гражданского общества за годы независимости Казахстана и определение основных приоритетов деятельности на будущее.

В 2013 году был проведен VI Гражданский Форум, проходивший в контексте приоритетов Послания «Стратегия «Казахстан–2050», в котором Глава государства указал на необходимость расширения участия НПО в процессе социальной модернизации казахстанского общества. Особое внимание было уделено участию НПО в региональном развитии и в местном самоуправлении, развитию института меценатства, культуры благотворительности и социальной ответственности, а также активному участию НПО в общенациональных проектах.

Таким образом, шаг за шагом создавалась и совершенствовалась система взаимоотношений государства и НПО. Неправительственный сектор стал полноправно входить в структуру государства, как на уровне программной активности, так и на уровне законодательной базы.

Подводя итоги, можно сказать, что с момента обретения независимости Казахстан накопил серьезный опыт в формировании и развитии неправительственного сектора. Сегодня осуществляется плодотворная работа «третьего» сектора, создана законодательная база деятельности НПО, налажен эффективный механизм взаимодействия НПО и государственных органов, ежегодно реализуются проекты государственного социального заказа. Таким образом, НПО становятся партнерами государства, поставщиками социально значимых услуг и координаторами диалога между властью и гражданским обществом. Но существуют и ряд проблемных моментов: отсутствие единой базы по реально действующим НПО, неравномерность развития неправительственного сектора по регионам, в частности в сельской местности, недостаточность финансирования, низкая информированность населения о существовании и деятельности того или иного НПО.

СПИСОК ЛИТЕРАТУРЫ

1 Послание Президента Республики Казахстан Н.А. Назарбаева народу Казахстана от 16 октября 2000 года. – Режим доступа: http://www.akorda.kz/ru/addresses/addresses_of_president/poslanie-prezidenta-respubliki-kazakhstan-n-a-nazarbaeva-narodu-kazakhstan-2000-g_1342416665.

2 Неправительственные организации Казахстана: 20-летний путь развития / Под общей редакцией Ш.С. Байболовой. – Алматы: Гражданский Альянс Казахстана, 2011. – 84 с.

3 Неправительственные организации Казахстана: вчера, сегодня, завтра. – Алматы: «S – Принт», 2002. – 120 с.

4 Государственная поддержка НПО: проблемы, опыт, перспективы. Методическое пособие. – Астана: МКИОС РК, 2002. – 88 с.

5 Выступление Президента Республики Казахстан Н. А. Назарбаева на Гражданском форуме (15 октября 2003 года) // Государство и НПО: конструктивный диалог (Материалы Гражданского форума, г. Астана, 14–15 октября 2003 г.). – Астана, МИ РК, ПРООН, 2004. – 96 с.

6 Отарбаева Б. Взаимодействие власти и НПО в Казахстане: от модели игнорирования до модели социального партнерства // Analytic. Аналитическое обозрение. – 2010. – № 1. – С. 122–125.

REFERENCES

1 Poslaniye Prezidenta Respubliki Kazakhstan N.A. Nazarbaeva narodu Kazakhstana ot 16 oktyabrya 2000 goda. – Rezhim dostupa: http://www.akorda.kz/ru/addresses/addresses_of_president/poslanie-prezidenta-respubliki-kazakhstan-n-a-nazarbaeva-narodu-kazakhstan-2000-g_1342416665.

2 Npravitel'svennyye organizatsii Kazakhstana 20-letniy put' razvitiya/Pod obschey redaktsiey Sh.S.Baibolovoy. – Almaty: Grazhdanskiy Al'yans Kazakhstana, 2011. – 84s.

3 Npravitel'svennyye organizatsii Kazakhstana: vchera, segodnya, zavtra. – Almaty: «S – Print», 2002. – 120 s.

4 Gosudarstvennaya podderzhka NPO: problemy, opyt, perspektivy. Metodicheskoe posobie. – Astana: MKIOS RK, 2002 – 88 s.

5 Vystuplenie Prezidenta Respubliki Kazakhstan N.A. Nazarbaeva na Grazhdanskom forume (15 oktyabrya 2003 goda) // Gosudarstvo i NPO: konstruktivnyi dialog (Materialy Grazhdanskogo foruma, g.Astana, 14–15 oktyabrya 2003 g.). – Astana, MIRC, PROON, 2004. – 96 s.

6 Otarbaeva B. Vzaimodeystvie vlasti i NPO v Kazakhstane: ot modeli ignorirovaniya do modeli cotsial'nogo partnerstva//Analytic. Analitichetskoe obozrenie. – 2010. – №1. – S.122 – 125.

ТҮЙІН

К.Т. Шушаева

Инновациялық Еуразия университеті (Павлодар қ.)

Үкіметтік емес ұйымдар азаматтық қоғам институты ретінде

Қазақстанның үкіметтік емес секторының қазіргі кезеңдегі дамуы азаматтық қоғамның қызмет жасауының, елдің тұрақты демократиялық даму жолында алға басуының, зайырлы, құқықтық және әлеуметтік мемлекет құрудағы ең негізгі критерийлерінің бірі болып табылады. Осы мақалада үкіметтік емес ұйымдардың азаматтық қоғамды дамытудағы басты міндеттері белгіленген. Қазақстан Республикасында азаматтық сектордың қалыптасуының және дамуының кезеңдері

қарастырылған. Мемлекет Басшысының азаматтық қоғамға және үкіметтік емес ұйымдарға қатысты басты позициялары аталған.

Түйін сөздер: үкіметтік емес ұйымдар, азаматтық сектор, мемлекет, азаматтық бастама, әлеуметтік серіктестік.

RESUME

K.T. Shushaeva

Innovative University of Eurasia (Pavlodar)

Non-governmental organizations as an institution of civil society

The development of nongovernmental sector of Kazakhstan at the present stage is one of the basic criteria of a functioning civil society, promote the country on the path of sustainable democratic development, building a secular, legal and social state. In this article the basic tasks of non-governmental organizations in the development of civil society. Considered the stages of formation and development of nongovernmental sector in the Republic of Kazakhstan. Noted the basic positions of the President in relation to civil society and non-governmental organizations.

Keywords: *non-governmental organizations, civil society, state, civil initiative, social partnership.*

УДК 316.33

N.B. Ruditsa, PhD,

L.K. Orlova

Innovative University of Eurasia (Pavlodar),

E-mail: nruditsa@mail.ru, liliya.orlova.1982@mail.ru

Theoretical and methodological problems of social diagnostics of resources management

***Annotation.** The article attempts to analyze the social diagnostics. The main objective of social diagnostics is to identify the content of the factors in the economic, psychological, demographic, legal and other spheres of public life. In the present paper attempts to analyze the social diagnosis. It analyzes the ambiguity of the conceptual content of the social diagnosis. The general characteristic of the algorithm in the social development of Kazakhstan's societ. The mechanism, which aims mainly at creating market relations among universities.*

***Keywords:** social diagnostics, management, higher education, sociology, management, human resources.*

Education Mission, the priority development of education, its advanced development and the globalization of education do the necessary construction of a conceptually-developed management strategy that meets modern requirements, providing quality education that meets international standards. The problem of management of educational activities in general, the higher education system, higher school resources is justified in the works of V.G. Afanaseva, V.V. Gerchikova, V.S. Ledneva, V.Y. Shukshunova, A.A. Asmolova [1–3].

Theoretical and methodological bases of management of social systems, including the system of education presented in the works of Russian scientists: V.V. Gluhovoy, considering the principles of management, organizational management of the higher education institution structure, especially university management personnel; A.S. Neschadina, focuses on the organizational structure of management; V.S. Prudnikova releasing methodological principles of social management systems and justifying social management technology [4–6].

The role of society in the development of the education system, the theoretical and methodological foundations of the Sociology of Education are by investigated I.I. Kharchenko, M.N. Rutkiewicz, M.H. Titmoy, V.I. Turchenko, V.Y. Nechayev [7].

Management as a way of ordering human activity is the object of study of different sciences. The most common definition to management is given by V.G. Afanasyev: "The scientific management of the company, in fact, is the process of bringing the subjective activity of people in accordance with the objective requirements of social development [1]." Sociology of Management, substantive content of which is to identify the characteristics of the control as a social phenomenon is different from the science of management (management theory, human resource management, organizational behavior, the general theory of management, etc.) that is designed to explore what is both a social management phenomenon, as an organic component of the development of society.

In the sociological context, the term "social diagnostics" is used only in recent years, but, at the same time, sociology uses diagnostics since its introduction methods as collecting and processing information about the studied social phenomenon, the process already contains the elements of a social diagnosis.

The unevenness in the development of the society, natural and environmental and socio-economic upheavals, wars, repressions that took place in Kazakhstan significantly affected the mode of reproduction of the population and led to the fall in the birth-rate and rise in mortality. Such consequences are caused by the situation of economic instability associated in recent years with the global economic crisis, with a severe and difficult to control process of the establishment of civilized norms of the constitutional state and market relations.

So, the birth rate, sharply fallen during the Great Patriotic War, had the consequences the fact that the war generation, i.e., those who were born during the war, had in the 60s their numerically small offsprings, who entered the working age in the 80s (demographers call this phenomenon "double echo of war"). Also in the 80s a relatively large generation of people born in the 20s reached the retirement age. This led, eventually, to the so-called "fork": a marked reduction in population inflows into the working age and the increased outflow from it in the 80s, i.e., to a sharp decline in the labor force. The consequences of these demographic waves Kazakhstan's economy felt even in the 90s.

The ambiguity of the conceptual content of social diagnostics is reflected in the few studies on this issue. So Andrushenko VP defines social diagnostics as "the study of social motives and causes of individual behavior, group, search for social determinants of processes and phenomena of social life. The main purpose of diagnostics is to identify the social content of the factors in the economic, psychological, demographic, legal and other spheres of public life [7].

Social Diagnostics is based on the following principles:

- objectivity, that is, an unbiased review of the social object, the phenomenon;
- determinism, which is due to the unity of the world relationship of the phenomena and processes that allow the research process to identify patterns of their occurrence, functioning and development;
- complexity, is determined by the complexity of social problems, the specificity of social relationships and the actions of individuals;
- comparability, ie correlation with the standards, benchmarks, historical experience, the experience of other countries;
- scientific substantiation and verification of the results of social diagnostics;
- the method of the social diagnostics adequate to objectives.

The author of the treatise recommends a very complicated state statistics system: "The mighty state knows thirteen types of calculations: the number of consumers in the country, the number of adult men and women, the old and the weak, government officials and military commanders, those who earn their living by talking; the rich; horse and bull population; the amount of hay and straw. If someone who wants to make his country strong does not know anything about these thirteen types of calculations, then his state, despite the favorable natural conditions and the large number of people will be weaker and weaker and eventually be broken up".

The methods of the social diagnostics should include both general scientific and sociological research methods (survey, content analysis, expert interviews, observation, etc.); methods of processing and analysis.

Algorithm of social diagnostics can be represented as follows: a general description of the object of research, problem definition, SWOT-analysis; holding general diagnosis, that is, setting goals, allocation of diagnosed cases, the choice of methods of diagnosis; carrying out a social diagnosis, if necessary, in-depth study of certain problems; study findings and conclusions [8].

In order to influence the processes of reproductivity and the change in the right direction or the preservation of their parameters the state carries out a particular demographic policy, which is part of the socio-economic policy.

The population policy covers a wide range of problems of reproductivity, the creation of the composition and structure of labor resources and their effective application. In a narrow sense, the demographic policy should be understood as the impact on the reproductivity by means of socio-economic activities that affect the demographic processes. In a broad sense, the demographic policy includes all types of social and economic policy aimed at achieving specific objectives (e.g. the improvement of working conditions, the housing problem solution, etc.), and at the same time contributing to the solution of demographic problems as well [2].

In accordance with this algorithm, social diagnostics should give a general description of the research object, the value and the role of objects in the development of Kazakhstan's society.

In 1991, Kazakhstan began work on the education system to adapt to new social and political conditions on the background of a serious economic crisis, appeared with the collapse of the Soviet Union. In the period from 1991 to 1995, real GDP fell by 39 %, exports fell sharply, prompting a significant part of the workforce – 30 % for 2004–2005 start farming. The economic crisis has affected all sectors of society and levels of education, including higher education. Priority of education was declared a state policy, but this had no effect on the financing. As a percentage of GDP public expenditure on education decreased from 6 % in 1990 to 3.5 % in 2000. The share of education in the state budget of the Republic of Kazakhstan has decreased from 8.1% in 1993 and 6.3 % in 1998 to 4 % in 1999, which at that time was only 55 % of the requirements [9].

To stimulate the population growth and reduce mortality in Kazakhstan a number of legal and regulatory documents have been developed and adopted, and also the mechanisms for protecting motherhood and childhood have been implemented. One of the latest documents is the development of the draft of the Concept of population policy and strengthening family. According to forecasts of the Ministry of Labor and Social Protection the expected results of the implementation of the Concept are the increase in the number and percentage of households with three or more children; the reduction of maternal mortality to 15 deaths per 100,000 live births (in 2008 – 33.7 cases) by 2020, the reduction of infant mortality – up to 12 deaths per 1.000 live births (in 2008 – 20.9 cases), the reduction of the difference in life expectancy for women and men from 10.5 years in 2008 to 8 years in 2020, the increase of the real size of family benefits, the availability of public housing policy for young families, achieving the compliance of the status of people with disabilities in Kazakhstan with international standards and rules to ensure equal opportunities of people with disabilities, maintaining migration growth, including the implementation of the program for attracting compatriots.

The continued support for mothers and children. On behalf of the President of Kazakhstan N.A. Nazarbayev, who attaches great importance to the social protection of motherhood and childhood, since January, 2011 the size of the one-time state aid in connection with the birth of a child has been increased up to 34,740 tenge and the monthly allowance for child care until the age of one year has been doubled. The introduction of compulsory social insurance of pregnancy, childbearing and motherhood for working women has been specified. However, their retirement savings will continue during maternity leave and childcare leave to one year. Meanwhile, between 1995 and 2000. Legal and administrative measures to modernize higher education systems have been taken, updating its content, decentralization of management and financing of the education system, as well as the provision of educational institutions greater fiscal freedom.

The solution of housing problems of young and large families. Today it is especially important to make the new apartments available to the population and reduce the cost of their cost. In connection with turning the republic into a huge construction site, the construction industry should develop intensively. Despite the fact that the number of the industry companies is continuously increasing, the construction materials are generally expensive and are imported from abroad. For this reason, the cost of housing is also growing, reducing the chances of the young and large families to purchase apartments or improve the living conditions. It is therefore necessary to create widespread production of building materials, develop their activity, especially in regional centers and towns. This, firstly, will make it possible to create new jobs, and secondly, to replenish revenues to the local budget, and most importantly, to reduce significantly the cost of building materials. Human resource development was declared one of the main priorities of the long-term development strategy of Kazakhstan till 2030. An important task is to create a national intelligence kernel. In the US, two-thirds of the population are engaged in intellectual work. In Germany, Japan and Switzerland, the share of human capital accounts for 80 % of total capital. The capacity of the world's education export market is one and a half trillion dollars. Export of educational services is becoming a major source of income in the country's total exports: in the United States it is 5th place in Australia – 3rd. In this regard, according to the President of the country Nursultan Nazarbayev "Improving education, especially improving its quality, is one of the main priorities of the state in the coming decades" [10].

Kazakhstan clearly defined benchmark to enter into the European educational space and is modernizing the educational activities in the context of European requirements. This is supported by qualitative and quantitative indicators at the international level.

As stated in the UNESCO World Report 2009 on the monitoring of education "Overcoming inequality: why governance matters", Kazakhstan education development index ranks 1st among 129 countries of the world.

It is among the countries with high human development.

In 2009, Kazakhstan took the 67th place in the ranking of the Global Competitiveness Index of the World Economic Forum. In this sphere of education and science it occupies a very successful position on several indicators: coverage of higher education – 50 place, the ability to innovate – 50 place, spending on education – 58 place. Financing of education in the last 10 years has increased 7 times [11].

A National system for assessing the quality of education, which includes Single National Testing, the intermediate state control in higher education, independent assessment of the quality of education graduates have been worked out.

It remains relevant and is currently forming the problem of staffing industry in the region, and imbalances in supply and demand of labor on the regional labor markets in Kazakhstan system of higher education the problem of uneven concentration of educational institutions by region.

There are also regional differences in the proportion of students receiving some form of public funding, but no clear pattern. Assessment of the portion of a typical age group that receives government grants, subject to the same restrictions as the relative coverage ratio, and so naturally it is much higher in Almaty and Astana. It is also possible to link the data to an exemplary per capita income in the region, the gross value added by region. This is a rather rough estimate of actual income residents of each area, if we exclude from the analysis oil-producing regions of Atyrau and Mangistau regions, with very high incomes, and if we assume that in cities such as Almaty and Astana, which can attract the best students, the proportion of students-holders grant is probably higher, somewhere between middle-income countries in the region and dley students received grants in 2008, the relationship is not expressed, which confirms the relatively equal access of school leavers to obtain government grants.

Tuition fees by the students themselves or through grants / loans / sponsors to cover the costs of training, is the main source of funding for higher education institutions. This mechanism is aimed primarily at the development of market relations among universities and payment main beneficiary – the State, in the case of training on priority specialties companies, if they sponsor the training of potential or existing employees, but in other cases – by the individual himself. However, establishments, considered the leading universities, which include nine "national" public universities and private Kazakh-British Technical University as well as a new international university in Astana, made special support. This support takes many forms: the higher the amount of student grants, larger financing facilities and equipment of public universities, privileged access to grants for training and contracts, either directly or through affiliated research institutes, the status of preferred supplier for other contracts.

REFERENCES

- 1 Афанасьев В.Г. Социология образования. – М.: Изд-во МГУ, 1999. –200 с.
- 2 Герчигова В.В. Современное высшее образование: функции, реализация. – М.: Финансы и статистика, 1998. –156 с.
- 3 Леднев В.С. Содержание образования: сущность, структура, перспективы. – М.: Высшая школа, 1999. – 270 с.
- 4 Глухова В.В. Экономика и организация управления вузом. – СПб.: Лань, 1999. – 448 с.
- 5 Нецадин А. Социальная реформа: возможности и пределы // Власть. – 1997. – № 10. – С. 47–52.

- 6 Прудникова В. Реформа образования: региональный потенциал // Образование в документах. – 1997. – № 13. – С. 36–45.
- 7 Социология – наука об обществе: учебное пособие для вузов / Под ред. Андрущенко В.П. – Харьков, 1996. – 688 с.
- 8 Рудица Н.Б. Трансформация высшей школы Республики Казахстан: социальные технологии и механизмы: монография. – Тюмень: Печатник, 2016 – 260 с.
- 9 Хохлов Н.Г. Направления и форма интеграции образования науки и производства // Высшее образование в России. – 1994. – № 1. – С. 108–112.
- 10 К экономике знаний через инновации и образование. Лекция Президента Республики Казахстан Н.А. Назарбаева в Европейском национальном университете имени Л.Н. Гумелева // Казахстанская правда. – № 131–132. – 27 мая 2006 года. – С. 1–3.
- 11 Агентство Республики Казахстан по статистике. Статистический ежегодник Казахстана. – Алматы, 2004.

REFERENCES

- 1 Afanasyev V.G. Sociologiya obrazovaniya. – M.: MGU, 1999. – 200 s.
- 2 Gerchikova V.V. Sovremennoe vishee obrazovanie: funkcii, realizaciya. – M.: Financy i statistica. – 1998. – 156 s.
- 3 Lednev V.S. Soderzhanie obrazovaniya: sychnost, stryktura, perspektyvi. – M.: Vishaya shkola, 1999. – 270 s.
- 4 Glukhova V.V. Ekonomika i orgnizaciya upravleniya vyzom. – SPb.: Lan, 1999. – 448 s.
- 5 Neshchadin A. Socialnaya reforma: vozmozhnosti i predely // Vlast. – 1997. – № 10. – S.47–52.
- 6 Prudnikova V. Reforma obrazovaniya: regionalniy potencial // Obrazovanie v dokyumentah. – 1997. – № 13. – S. 36– 45.
- 7 Sociologiya – nayka ob obchestve: ychebnoe posobie dlya vyzov / Pod red. Andrushenko V.P. – Kharkiv, 1996. – 688 s.
- 8 Ruditsa N.B. Transformaciya vishey shkoly Respybliki Kazahstan: socialnye tehnologii I mehanizmy: monographiya. – Tyumen: Pechatnik. 2016. – 260 s.
- 9 Khokhlov N.G. Napravleniya i forma integracii obrazovaniya i nayki i proizvodstva // Vishee obrazovanie v Rossii. – 1994. – № 1. – S. 108–112.
- 10 Keconomike znaniy cherez innovacii i obrazovanie. Lecciya Prezidenta Raspubliki Kazahstan N.A. Nazarbayeva v Evropeyskom Nacionalnom universitete imeni LN Gumeleva // Kazakhstanskaya Pravda. – № 131–132. – 27 maya 2006 goda. – S. 1–3.
- 11 Agenstvo Respubliki Kazakhstan po Statistice. Statistiheskiy eghegodnik Kazakhstana. – Almaty, 2004.

ТҮЙІН

Н.Б. Рудица, PhD,

Л.К. Орлова

Инновациялық Еуразия университеті (Павлодар қ.)

Әлеуметтік диагностика басқарудың теориялық және әдістемелік мәселелері

Қазіргі қағаз әлеуметтік диагноз талдауға тырысады. Қоғамдық өмірдің экономикалық, психологиялық, демографиялық, құқықтық және басқа да салалардағы факторлардың мазмұнын анықтау негізгі мақсаты әлеуметтік диагноз. Ол әлеуметтік диагностика тұжырымдамалық мазмұндағы белгісіздік талдайды. Қазақстандық қоғамның әлеуметтік дамуына алгоритмінің жалпы сипаттамасы. Жоғары оқу орындары арасында нарықтық қарым-қатынастарды құру, негізінен бағытталған механизм.

Түйін сөздер: әлеуметтік диагностика, басқару, жоғары білім беру, әлеуметтану, басқарушылық, адам ресурстары.

РЕЗЮМЕ

Н.Б. Рудица, PhD,

Л.К. Орлова

Инновационный Евразийский университет (г. Павлодар),

Теоретико-методологические проблемы социальной диагностики управления ресурсами

В представленной статье предпринята попытка проанализировать социальную диагностику управления ресурсами. Основной целью социальной диагностики является выявление содержания факторов, действующих в экономической, психологической, демографической, правовой и других сферах общественной жизни. Проанализирована многозначность понятийного содержания социальной диагностики. Дана общая характеристика алгоритма социальной диагностики в развитии казахстанского общества. Рассмотрен механизм, который нацелен главным образом на создание рыночных отношений среди вузов.

Ключевые слова: *социальная диагностика, управление, высшее образование, социология управления, человеческий ресурс.*

Педагогика и психология

УДК 159.371.39

Ж.Т. Абаильденова

Учебный центр Министерства внутренних дел Республики Казахстан (г. Павлодар),

Т.М. Кравцова, кандидат психологических наук

Инновационный Евразийский университет (г. Павлодар)

E-mail: teolidz@mail.ru, irresistible_t@mail.ru

Методы повышения стрессоустойчивости у слушателей Учебного центра Министерства внутренних дел Республики Казахстан (г. Павлодар)

***Аннотация.** В статье рассмотрено, каким образом влияет психологическое воздействие на повышение стрессоустойчивости. Психологическое воздействие (социально-психологические тренинги и методы активного обучения), организованное среди слушателей Учебного центра позволит, по мнению авторов, повысить уровень стрессоустойчивости. В статье предложены некоторые упражнения из комплексной программы «Стрессоустойчивость», позволяющие сформировать, повысить и закрепить стрессоустойчивость.*

***Ключевые слова:** стресс, конфликт, слушатели, психологическое воздействие, учебная деятельность*

Работа полицейского требует внутренней активности (напряжения памяти, внимания, мышления, воли) и затраты физических сил. Сложность и ответственность задач оперативно-служебной деятельности работников органов внутренних дел, требуют высокого внутреннего напряжения [1]. И уже сегодня становится ясно, что профессионально-психологическая подготовленность сотрудника не просто желательная добавка к его мастерству, как может показаться на первый взгляд, но и обязательная составная часть профессионального мастерства. Очень часто сотрудники полиции сталкиваются в своей трудовой деятельности с такими явлениями как: синдром эмоционального выгорания и профессиональная деформация. И большинство полицейских не умеют или не знают, каким образом можно снимать эмоциональное напряжение, стресс, повышать свою устойчивость к различным негативным воздействиям на службе.

Несомненно, стресс – настоящий бич нашего времени и практически каждый человек в своей жизни пережил сильные стрессовые ситуации (конфликты, обиды, неудачи, потеря близких, катастрофы и т.д.). Во-вторых, необходимость исследования проблемы повышения стрессоустойчивости определяется реалиями современного общества, в котором имеется тенденция усиленно накапливать психологическое напряжение и с малой возможностью избавляется от него, в частности людям, посвятившим свою жизнь служению гражданам, государству, защите их прав, охране общественного порядка, территориальной целостности государства.

Поэтому умение противостоять стрессам – это, то качество, которое вырабатывают в слушателях в Учебном центре МВД РК (г. Павлодар), и которое в дальнейшем позволит им успешно противостоять тем профессиональным и психологическим рискам, нестандартным ситуациям, так часто сопровождающих сотрудников правоохранительных органов.

Учебная деятельность – это динамическая система взаимодействия слушателя с учебной средой. Цель – это «направленность активности на результат, представляющий этап достижения предмета потребности» [2]. Стресс может возникнуть вследствие однократного, повторяющегося или стойкого нарушения этой динамики, когда слушатель в условиях среды не находит возможности для удовлетворения своих потребностей. Взаимоотношения в учебном заведении полны разнообразных стрессов, конфликтов.

Основная цель психологического воздействия, в частности работы инспектора-психолога, заключается в формировании стрессоустойчивости, то есть способности противостоять стрессорному воздействию, конфликтам, активно преобразовывая их или приспособившись к ним. Переживание какой-либо проблемы, вследствие, например, конфликта очень часто сопровождается психологическим стрессом, что может привести к эмоциональному выгоранию. Таким образом, по своему содержанию, деятельность сотрудников правоохранительных органов, носит выраженный стрессогенный характер, оказывающее влияние на эффективность деятельности всей организации и состояние ее человеческих ресурсов.

Работая над данной проблемой, приходим к выводу, что уровень стрессоустойчивости среди слушателей, возможно, повысить и закрепить в условиях реализации комплексной программы

повышения уровня стрессоустойчивости, в связи с чем, было организовано психологическое воздействие (социально-психологические тренинги и методы активного обучения) как способа повышения стрессоустойчивости.

Для исследования, целью которого являлось обоснование психологических возможностей формирования стрессоустойчивости у слушателей, была разработана схема из двух основных блоков (см. рисунок 1):



Рисунок 1 – блоки методологических основ исследования

Рассмотрим некоторые приемы, предусмотренные во втором блоке. Очень эффективными оказались дыхательные упражнения, они снижают эмоциональную напряженность (стресс). К примеру, ряд заданий под общим названием «Управление нервно-психической напряженностью и настроением». В них предполагается длительная задержка дыхания. Они выполняются сидя, стоя и лежа.

Упражнение 1. Сделать глубокий вдох, задержать дыхание (5–6 секунд), напрячь мышцы тела, затем медленный выдох и расслабление всех мышц. Повторить 9–10 раз, стараясь с каждым разом увеличить время задержки дыхания, выдоха и расслабления.

Упражнение 2. Сделать медленный и глубокий вдох, напрягая мышцы. Пауза 2–3 секунды, затем быстрый выдох и стремительное расслабление всех мышц. Выполнять 2–3 минуты.

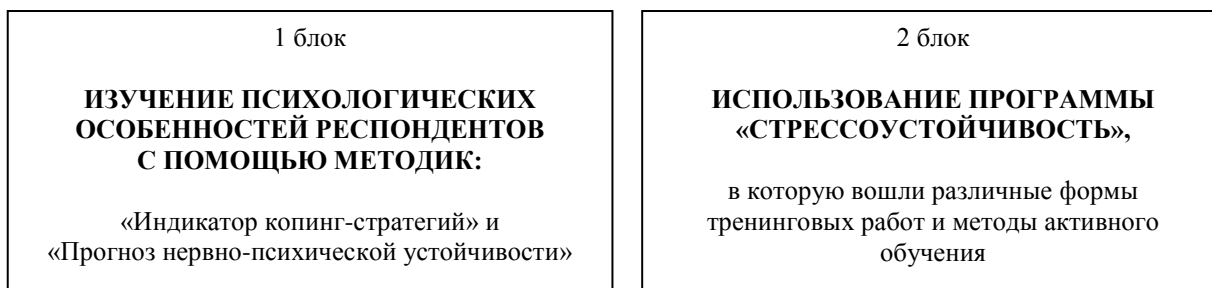
Другие задания можно объединить под общим названием «Психотехнические упражнения». Рассмотрим подробнее упражнение «Конфликт без эмоций». Психотехника выполняется в течение 40 минут. Для ее выполнения не требуется специально оборудованного помещения. Достаточно подобрать удобный, желательнее жесткий стул и сесть напротив партнера.

В процессе занятий могут использоваться стандартные ситуации из служебной практики сотрудников специальных подразделений. Суть психотехники заключается в том, что обучающиеся садятся друг против друга и проговаривают попеременно монолог друг другу. В результате сотрудники улучшают уровень самоконтроля за возможными проявлениями агрессии и неоправданным насилием.

I стадия – 5–7 минут.

Словесное пожелание возможных благ и поздравлений партнеру (при этом возможно представлять, что у партнера какая-либо торжественная дата – день рождения, свадьба, рождение ребенка и т.п.). Партнер должен наблюдать за ходом своих мыслей, не проявляя никаких эмоций.

II стадия – 5–7 минут.

Словесное оскорбление партнера. При этом оскорбляющий должен абстрагироваться от своих слов (представлять, что их произносит другой человек). Оскорбляемый, наблюдая за ходом своих мыслей, не проявляет никаких эмоций (может представить оскорбителя больным человеком, вызвать в себе чувства сострадания и жалости).

III стадия – 5–7 минут.

Партнеры, поменявшись ролями, выполняют III стадию.

IV стадия – 5–7 минут.

Партнеры, поменявшись ролями, выполняют II стадию.

V стадия – 10–12 минут. Обсуждение итогов.

В ходе психологического воздействия, особое внимание было уделено саморефлексии – самонаблюдение, самосознание и самопознание, непосредственное обращение к собственному сознанию) как одного из факторов стрессоустойчивости. Не последнюю роль играют навыки релаксации – расслабление, сопровождающееся снятием психического напряжения [5]. Используя методы саморегуляции, есть возможность спокойно проанализировать ситуацию, сохранить в сложных эмоциональных условиях благоприятное для успешной работы психическое состояние [6].

Посредством внедрения программы «Стрессоустойчивость», а в дальнейшем в ходе реализации методических рекомендаций достигается формирование стрессоустойчивости, ее повышение, успешная адаптация к обучению, что должно явиться действенным и конечным результатом в подготовке слушателей к дальнейшему их несению службы в рядах ОВД РК. Программа направлена на систематизацию и усовершенствование профессионально-психологической подготовки, обеспечивающих надежное выполнение профессионально-служебных задач.

Стрессоустойчивость – индивидуальная способность организма сохранять нормальную работоспособность во время действия стрессора. Роль стрессоустойчивости в профессиональной деятельности представителя любой профессии, в том числе в работе полицейского, напрямую связана со структурами его внутреннего мира (убеждениями, устремлениями, ценностями...). Отсюда ясно, что стрессоустойчивость представляет собой совокупность личностных качеств, позволяющих человеку переносить значительные интеллектуальные, волевые и эмоциональные нагрузки, обусловленные особенностями профессиональной деятельности без особых вредных последствий для деятельности, окружающих и своего здоровья [7].

Путь к формированию стрессоустойчивой личности – это путь к личности, неразрываемой изнутри конфликтами мотивов, сомнений, неуверенностей в себе, тревожностей. На этом пути важно слушателю познавать самого себя, обращать внимание на особенности межличностных отношений в коллективе, владеть навыками саморефлексии и релаксации, что позволит предупредить возникновение проблем, укрепить психическое здоровье и, конечно же, совершенствовать самих себя. Поэтому, чтобы эффективно противостоять воздействию стрессоров, необходимо обладать большим запасом функциональных резервов, эффективной психической саморегуляцией. В противном случае риск профессиональных заболеваний, эмоционального выгорания, стрессов повышается.

Таким образом, повышение стрессоустойчивости у слушателей Учебного центра МВД РК (г. Павлодар) находится в прямой зависимости от их психологической осведомленности, а грамотный подбор комплекса психодиагностических методик, в нашем случае это программа «Стрессоустойчивость», позволит нам решить задачу успешности адаптации слушателей к обучению, практической деятельности, а значит и к стрессу.

СПИСОК ЛИТЕРАТУРЫ

- 1 Дунаева А.Ф., Батышева А.С. Психология и педагогика в профессиональной подготовке сотрудников органов внутренних дел. – Москва, 1992. – С. 5.
- 2 Бодров В.А. Информационный стресс: учебное пособие для вузов. – Москва, 2000. – С. 352.
- 3 Ильин Е.П. Психофизиология состояний человека. – Санкт-Петербург, 2005. – С. 412.
- 4 Козырев Г.И. Введение в конфликтологию: учеб. пособие для студ. высш. учеб. заведений. – М.: Гуманит. изд. центр ВЛАДОС, 2001. – С. 50.
- 5 Самоукина Н.В. Психологический тренинг учителя, психотерапия. – Москва, 2006. – С. 9.
- 6 Семенова Е.М. Тренинг эмоциональной устойчивости педагога, психотерапия. – Москва, 2006. – С. 134.
- 7 Бодров В.А. Психологический стресс: развитие и преодоление. – Москва, 2006. – С. 525.

REFERENCES

- 1 Dunaeva A.F., Batysheva A.S. Psihologiya i pedagogika v professional'noy podgotovke sotrudnikov organov vnutrennih del. – Moskva., 1992.– S. 5.
- 2 Bodrov V.A. Informacionnyy stress: uchebnoe posobie dlya vuzov. – Moskva, 2000. – S. 352.
- 3 Il'in E.P. Psihofiziologiya sostoyaniy cheloveka. – Sankt-Peterburg, 2005. – S. 412.
- 4 Kozыrev G.I. Vvedenie v konfliktologiyu: ucheb. posobie dlya stud. vyssh. ucheb. zavedeniy. – M.: Gumanit. izd. centr VLADOS, 2001. – S. 50.
- 5 Samoukina N.V. Psihologicheskiy trening uchitelya, psihoterapiya. – Moskva, 2006. – S. 9.
- 6 Semenova E.M. Trening yemocional'noy ustoychivosti pedagoga, psihoterapiya, – Moskva, 2006. – S. 134.
- 7 Bodrov V.A. Psihologicheskiy stress: razvitie i preodolenie. – Moskva, 2006. – S. 525.

ТҮЙІН

Ж.Т. Абаильденова,

Қазақстан Республикасы Ішкі істер министрлігінің Оқу орталығы (Павлодар қ.),

Т.М. Кравицова, ғылыми психологиялық кандидат

Инновациялық Еуразия университеті (Павлодар қ.)

**Қазақстан Республикасы Ішкі істер министрлігі Оқу орталығының (Павлодар қ.)
тыңдаушыларының стресстік тұрақтылығын арттыру әдістері**

Мақалада стресстік тұрақтылықты арттыруға әсер ететін психологиялық әсердің жолдары қарастырылған. Авторлардың ойынша, оқу орталығы тыңдаушылары арасында ұйымдастырылатын белсенді оқыту әдістері мен әлеуметтік-психологиялық тренингтер көмегімен психологиялық әсер беру стресстік тұрақтылық деңгейін арттырады. Мақалада «Стресстік тұрақтылық» кешенді

бағдарламасының стресстік тұрақтылықты бекітетін және арттыратын, оған мүмкіндік беретін кейбір жаттығулар ұсынылған.

Түйін сөздер: стресс, шиеленіс, тыңдаушылар, психологиялық әсер ету, оқу қызметі.

RESUME

Zh.T. Abaildenova

Training Center of Ministry of Internal Affairs of the Republic of Kazakhstan (Pavlodar),

T.M. Kravtsova, *candidate of Psychological Sciences*

Innovative University of Eurasia (Pavlodar)

Methods of increasing stress resistance among the listeners of the Training Center of Ministry of Internal Affairs of the Republic of Kazakhstan (Pavlodar)

This article examines the psychological impact influence on the increasing of stress resistance. According to the authors, the psychological impact (socio - psychological training methods and active learning), organized by the Training Center will allow to increase the level of stress resistance. The article suggests some exercises of the "Stress resistance" comprehensive program to enable, create, improve and consolidate the ability to handle stress.

Key words: *stress, conflict, listeners, psychological impact, educational activity.*

УДК 159.9**Д.З. Бесмельдинова**

филиал АО «НЦПК «Өрлеу» ИПК ПР по Павлодарской области» (г. Павлодар),

А.К. Сатынская, кандидат педагогических наук

Инновационный Евразийский университет (г. Павлодар)

E-mail: diaka27@mail.ru

Психолого-педагогические условия профессионального развития учителя на этапе модернизации системы образования

***Аннотация.** В данной статье рассматриваются мотивация, успех, самооценка, самообразование в качестве основы профессионального развития учителя на разных этапах профессиональной деятельности в контексте имеющихся для этого ресурсов и индивидуальных качеств личности, обеспечивающих профессиональную активность педагога. Представлены различные подходы к классификации стадий профессионального роста учителя, дано описание условий для личностного роста и творческой самореализации педагогов.*

***Ключевые слова:** успех, саморазвитие, профессиональное развитие, психолого-педагогические условия.*

Повышение профессионального уровня педагогов и формирование педагогического корпуса, соответствующего запросам современной жизни – необходимое условие модернизации системы образования Казахстана. Сегодня меняются приоритеты в образовании и миссия современной школы направлена на создание условий для всестороннего и постоянного развития личности ребенка.

Перед учителем сегодня стоят задачи повышенной сложности. Ему необходимо не только много знать по своему предмету, но и постоянно пополнять знания. Нужно не только прекрасно владеть методикой преподавания, но и непрерывно её совершенствовать. Нужно быть готовым к любым вызовам времени, к решению принципиально новых задач по формированию и развитию функциональной грамотности школьников. Успех в этом деле зависит от наличия фундаментальных качеств личности каждого педагога, его стремления к рефлексии, саморазвитию, его мотивов и стремлений к постоянному самосовершенствованию. А значит, должна быть изначально определена не только цель, но и система моральных и материальных стимулов.

Только тот педагог будет готов и способен действовать в направлении реализации данной миссии, который сам будет постоянно развиваться, повышать свой профессиональный, духовный, общекультурный уровень.

Л.М. Митина определяет профессиональное развитие педагога как «рост, становление, интеграцию и реализацию в педагогическом труде профессионально-значимых качеств и способностей, знаний и умений, но, главное, активное качественное преобразование учителем своего внутреннего мира, приводящее к принципиально новому строю и способу жизнедеятельности» [1]. Таким образом, развитие современных образовательных учреждений зависит, прежде всего, от развития педагогов, поэтому проблема личностно-профессионального развития и профессионализма педагогов – одна из наиболее актуальных проблем современности. Соответственно закономерностям и технологиям достижения вершин профессионализма и творчества, рассматриваемых в акмеологии, приоритетом предметного поля является человек – реальный носитель собственного опыта и социальных ценностей. Профессиональный рост выполняет социально-значимые функции, удовлетворяет определенные потребности общества, коллектива, отдельного работника. Поэтому его рассматривают как социальное явление, нуждающееся в научно-обоснованном управлении. Под управлением понимается воздействие на механизм профессионального роста с целью более эффективного выполнения его функций. Необходимость управления профессиональным ростом, подчиняющегося принципам системности, фундаментальности, функциональности, комплексности, организационно-деятельностного подхода, индивидуализации, обратной связи вызвана сложностью социальных функций педагогов. Существуют различные подходы к классификации стадий профессионального роста учителя. В классификации Р. Фуллера выделяется три стадии: стадия «выживания» – на первом году работы в школе, стадия адаптации и активного усвоения методических рекомендаций – два-пять лет работы, и стадия зрелости, наступающая, как правило, через шесть-восемь лет, характеризующаяся стремлением переосмыслить свой педагогический опыт, желанием самостоятельных педагогических исследований. Каждому из этих этапов присущи специфические интересы учителей. Первый этап отмечен личными профессиональными проблемами. Формируется представление о себе как о профессионале, возникает острая потребность разобраться в себе как специалисте. Второй этап характеризуется вниманием учителя к своей профессиональной деятельности. Третий этап характеризуется возрастанием творческой активности.

Успех – самая большая движущая сила развития. Главное здесь – умение создать условие для успеха. В свое время П.Л. Капица [2] отмечал, что без чувства, что его ценят, ему доверяют, его работой интересуются, любой творческий работник, будь то ученый или художник, интересно и смело работать

не может. Без всякого сомнения, эти слова можно распространить и на творческий труд учителя. И если мечта об успехе превращается в конкретные дела, то успех придет обязательно как единственно возможный результат корпоративной зрелости коллектива.

Создание условий для личностного роста и творческой самореализации педагогов, обеспечивающих переживание успеха и формирующих стремление к саморазвитию, а также черты зрелой личности, происходит через организацию командного взаимодействия в контексте формирования единого ценностно-смыслового пространства.

В условиях модернизации образования современные научные исследования обращены к выявлению механизмов и условий развития педагога. В образовательной практике создание специфических условий связано с психологическим и педагогическим аспектами. Психологический аспект предполагает изучение внутренних характеристик феномена, моделируемого явления во внутренних структурах личности с целью направленного воздействия на них [3]. Педагогический аспект связывает психологическое содержание с факторами и механизмами, обеспечивающими желаемое развитие процессов, явлений, свойств; он предполагает выявление и создание обстоятельств, обеспечивающих эффективность воздействий [4]. Поэтому, применительно к системе образования, целесообразно говорить о психолого-педагогических условиях, под которыми понимают конкретные способы педагогического взаимодействия.

Еще Л.С. Выготский утверждал, что необходимо «заранее создавать условия, необходимые для развития соответствующих психических качеств, хотя они еще "не созрели" для самостоятельного функционирования». Этимология понятия «условие» позволяет трактовать его, с одной стороны, как обстоятельство, от которого зависит что-либо и, с другой, как обстановку, в которой что-либо осуществляется (в частности, формирование универсальной ключевой компетентности).

Н.М. Борытко отмечает, что термин «условие», как философская категория, выражает отношение предмета к окружающим его явлениям, без которых он существовать не может. Сам предмет выступает как нечто обусловленное, а условия – как относительно внешнее предмету многообразие объективного мира [5].

И.А. Федякова отмечает, что применительно к системе образования, в контексте реализации акмеологического подхода, психолого-педагогического по своей сути, целесообразно говорить о психолого-педагогических условиях, под которыми понимают конкретные способы педагогического взаимодействия, «взаимосвязанных мер в учебно-воспитательном процессе, направленных на формирования субъектных свойств личности, .. учитывая психологические особенности, продуктивные и эффективные способы и приемы деятельности в заданных условиях» [6]. При этом понятие «психолого-педагогические условия» она тесно связывает с понятием «педагогический процесс», так как условия проявляются именно в педагогическом процессе и создаются с целью его оптимизации.

В психолого-педагогической литературе и словарях «условия» трактуются как обстоятельство, от которого что-либо зависит; как среда, ситуации, события, в которых что-либо происходит; как специально созданное «нечто», которое обеспечивает успешное существование нового; как причины, необходимые для успешного развития чего-либо. По мнению А.Н. Тубельского, в условия входят «и взаимодействие, и воздействие, и создание среды, и «выращивание» способов отношений с миром, с людьми, с самим собой» [7].

Н.В. Немова определяет условия как факторы, благоприятно влияющие на профессионально-личностное развитие педагогов в условиях общеобразовательной организации: создание профессиональной среды и микроклимата, ориентированных на обмен опытом и сотрудничество; наличие команды педагогов, создающей признанные в коллективе образцы педагогической и управленческой деятельности, способных и желающих обучать других и передавать им свой опыт; обучение всех учителей школы; наличие возможности для профессионального общения и актуальных задач, требующих совместной деятельности; изменения в профессиональной среде; приведение предметной среды в соответствие с новыми образовательными технологиями [8].

Эффективная профессионализация субъектов образования обусловлена комплексом психологических условий личностно-профессионального развития: внутренних (интрапсихологических), внешне-внутренних (интер-интрапсихологических), внешних (интерпсихологических) [9].

1) Внутренние условия – система интрапсихологических факторов, определяющих активное качественное преобразование личностью своего внутреннего мира; внутренняя детерминация активности, включающая актуализацию рефлексивного ресурса и приводящая к принципиально новому способу жизнедеятельности.

2) Внешне-внутренние условия – система интер- и интрапсихологических факторов развития личности, определяемых ее участием в полисубъектном взаимодействии в общностях «учитель–ученик», «учитель – ученик – родитель – психолог», «преподаватель – студент» и в других полисубъектах.

3) Внешние условия – система интерпсихологических факторов, задаваемых внедрением инновационной психологической технологии в образовательный процесс; внешняя детерминация,

задающая представление о новом результате и предлагающая новое системное средство достижения такого результата.

В психолого-педагогической литературе, рассматривающей условия успешного развития личности педагога, дано описание подходов к их созданию. Важным условием успешного развития профессиональной деятельности учителя выступают ценностно-смысловой, вариативно-динамический, проблемно-методологический, интегративно-целостный подходы.

Ценностно-смысловой подход – формирование мотивационной сферы личности способствует возникновению понимания и рефлексии, которые представляют собой важнейшие условия рождения нового смысла. Обретение цели – смысла деятельности, выработка ее «смыслового ядра» стимулируют поиск личностью своих стратегий, технологий, форм и приемов, позволяющих ей осуществлять целесмысловые ориентиры (в частности, она начинает выстраивать сферу предметного общения как свою, помогающую обнаружить выбранные ориентиры). Из предметной сферы учитель выбирает тематические блоки, ситуации, факты, сюжеты, которые «работают» на избранные педагогические ценности. Постепенно в этом процессе происходит углубление смыслов профессиональной деятельности, переосмысление профессионального труда, открытие его более высоких смыслов, что влечет за собой перестройку собственной готовности к более высокому уровню профессиональной деятельности.

Непременным условием успешного развития профессиональной деятельности учителя выступает *вариативно-динамический подход*. Суть его заключается, с одной стороны, в предоставлении педагогу на разных этапах его деятельности различных организационных, содержательных, операционных возможностей для удовлетворения профессиональных потребностей. В этом случае успешное развитие педагогической деятельности обеспечивается созданием условий обучения, удовлетворяющих профессиональные и личностные интересы педагогов, чтобы каждый из них мог выбрать наиболее подходящие ему пути и средства совершенствования. Это, в свою очередь, формирует ответственность за выбор, за его результаты, чувство долга (Т.Г. Браже, Ж.Л. Витлин, М.М. Заборщикова, Э.К. Туркина и др.). В основу вариативно-динамического подхода к развитию профессиональной деятельности учителя положен системно-ориентированный принцип, в логике которого развитие понимается как выбор и освоение субъектом траектории своей педагогической деятельности. Естественно, каждая ситуация выбора, которая возникает в профессиональном пространстве, порождает множественность вариантов решения, опосредованных некоторым ориентационным полем развития. Важнейшим положением системно-ориентационного принципа выступает приоритет опоры на внутренний потенциал развития субъекта, на право субъекта самостоятельно совершать выбор и нести за него ответственность. Ю. Рюриков называет это чувством экологической правильности – признаком психологической цивилизации, которая идет на смену нынешней, и состоянием удовлетворенности, которое возникает как результат совпадения деятельности личности с векторами действия законов мироздания и законов ее собственной жизни. Если это совпадение не происходит, человек испытывает тревогу и боль, которые указывают ему, что он свернул со своего пути. В рамках вариативно-динамического подхода содержание обучения характеризуется открытостью процесса познания, которое предполагает свободное обращение к мировоззренческим и смысловым моделям образования, диалог культур и др.

Важнейшим условием успешного развития профессионально-педагогической деятельности учителя выступает также *проблемно-методологический подход* в обучении. Такой подход к обучению учителей предполагает, что «центральным звеном этой системы должна быть не простая передача информации, а появление у учителя способности творчески выработать решения, оптимальные для конкретных условий их практической деятельности. Для такого обучения характерно, что предметом анализа учителя выступает практическая ситуация, а сам учитель ставится в позицию исследователя, задача которого – отыскать средства анализа преобразования данной ситуации, определить критерии и показатели ее оценки, конструктивные схемы и способы действия в условиях предложенной ситуации». Данный подход основывается, прежде всего, на интерпретации высокой методологической культуры учителя как компонента духовного мира его личности, формирование которой сегодня является настоящей необходимостью на всех этапах профессионального становления педагога.

Формирование у учителей стратегии профессиональной деятельности на интегративной основе является выражением *интегративно-целостного подхода* и направлено также на подготовку их к профессиональному сотрудничеству с коллегами, что, в конечном счете, предполагает готовность объединенными усилиями решать сложные воспитательно-образовательные задачи. Необходимость совершенствования коллективной педагогической деятельности подтверждена массовой практикой и обоснована в ряде фундаментальных исследований (М.И. Кондаков, Н.В. Кузьмина, Л.И. Новикова, Н.С. Дежникова и др.).

Коллективный характер обучения в системе педагогического образования выступает в роли важнейшей стимульной ситуации, побуждающей учителя к осознанию значимости коллективного мышления и согласования функционально-ролевых ожиданий.

Данное психолого-педагогическое сопровождение становится фактором, влияющим на процесс личностно-профессионального развития педагога в условиях повышения квалификации. Оно строится

в форме диалога в личносно равноправных, со-творческих позициях в том случае, если актуализирует, стимулирует личносно-профессиональный рост педагога через проблематизацию в процессе общения.

Одним из аспектов в понимании профессиональной культуры становится необходимость появления у учителя новых смыслопорождающих личносных структур, исходящих из внутренней свободы и ответственности, вызывающих не только собственное сознательное и продуктивное саморазвитие, но и саморазвитие своих учеников, коллег, с кем ему приходится общаться в профессиональной деятельности.

Педагогическая культура учителя выстраивается в ходе осуществления свободы выбора действий в профессиональной деятельности, выбора путей и способов совершенствования своего профессионального мастерства. Следовательно, одной из задач, решаемых в процессе личносно-профессионального развития учителя, является поиск путей средств изменения «Я-концепции» в сторону усиления ее гуманистической составляющей. Акцент должен быть сделан на педагогическую рефлексию, на формирование навыков рефлексивного анализа деятельности. Для того, чтобы рефлексивная деятельность учителя стала фактором личносно-профессионального развития, необходимы постоянное диагностическое обеспечение целостного педагогического процесса в аналитической связке с эффективностью деятельности учителя на уроке. Это, в свою очередь, предполагает разработку критериев проведения самоанализа и самооценки такой деятельности; обучение педагогов культуре самоанализа и самооценки, а также взаимонализа и самооценки, оказание индивидуальной помощи и проведение консультаций по возникающим проблемам и трудностям.

Одним из психолого-педагогических условий, в которых возможен «запуск» указанных факторов, является создание гуманистически направленного ценностно-смыслового информационного пространства, обеспечивающего резонансное воздействие на потребности педагога. Только в этом случае информация будет востребована, и с ее помощью процесс личносно-профессионального развития учителя примет динамичный характер.

Другим необходимым условием, способствующим личносно-профессиональному росту учителя, является создание интенсивного межличносного пространства профессионального взаимодействия с помощью творческих групп учителей, организуемых на основе личносно-профессиональных интересов для актуализации ценностно-смысловых приоритетов и запуска механизмов творческого развития педагогов. Основанием организации работы творческих групп учителей является наличие совместной деятельности по решению актуальных профессиональных проблем.

Создание особой атмосферы взаимодоверия и взаимоуважения внутри педагогического коллектива становится главным условием, в котором успешно проявляется и осуществляется мотив самоактуализации и саморазвития. С этих позиций возрастает роль руководителя организации образования, значимость и актуальность принципов менеджмента как основы управленческой культуры и движущей силы развития.

СПИСОК ЛИТЕРАТУРЫ

- 1 Митина Л.М., Митин Г.В., Анисимова О.А. Профессиональная деятельность и здоровье педагога: учебное пособие для педагогических учебных заведений. – М.: Академия, 2005. – 362 с.
- 2 Баймолдаев Т.М., Безруков В.И., Носков И.А. и др. Педагогический менеджмент и управление развитием образования. – Алматы-Самара, 2007. – 18 с.
- 3 Бегидова С.Н. Психолого-педагогические условия реализации акмеологического подхода в профессиональном образовании. – Режим доступа: adignet.ru/konfer/konfifk2007/3/3Begidova.htm.
- 4 Ганин Е.А. Педагогические условия использования современных информационных и коммуникационных технологий для самообразования будущих учителей. – Режим доступа: <http://ito.edu.ru/2003/VII/VII-0-1673.html>.
- 5 Борытко Н.М. В пространстве воспитательной деятельности: монография / Науч. ред. Сергеев Н.К. – Волгоград: Перемена, 2001. – 127 с.
- 6 Федякова И.А. Психолого-педагогические условия формирования субъектных свойств личности младшего школьника. – Режим доступа: <http://festival.1september.ru>.
- 7 Тубельский А.Н. Школа будущего, построенная вместе с детьми. – М.: Первое сентября, 2012. – 440 с.
- 8 Немова Н.В. Управление методической работой в школе. – М.: Сентябрь, 1999. – 176 с.

REFERENCES

- 1 Mitina L.M., Mitin G.V., Anisimova O.A. Professionalnaya deyatelnost i zdorove pedagoga: uchebnoe posobie dlya pedagogicheskikh uchebnykh zavedeniy. – M.: Akademiya, 2005. – 362 s.
- 2 Baymoldaev T.M., Bezrukov V.I., Noskov I.A. i dr. Pedagogicheskiy menedzhment i upravlenie razvitiem obrazovaniya. – Almaty-Samara., 2007. – 18 s.

3 Begidova S.N. Psihologo-pedagogicheskie usloviya realizatsii akmeologicheskogo podhoda v professionalnom obrazovanii. – Rezhim dostupa: adignet.ru/konfer/konfifk2007/3/3Begidova.htm.

4 Ganin E.A. Pedagogicheskie usloviya ispolzovaniya sovremennyih informatsionnyih i kommunikatsionnyih tehnologiy dlya samoobrazovaniya buduschih uchiteley. – Rezhim dostupa: <http://ito.edu.ru/2003/VII/VII-0-1673.html>.

5 Boryitko N.M. V prostranstve vospitatelnoy deyatelnosti: monografiya / Nauch. red. Sergeev N.K. – Volgograd: Peremena, 2001. – 127 s.

6 Fedyakova I.A. Psihologo-pedagogicheskie usloviya formirovaniya sub'ektnyih svoystv lichnosti mladshogo shkolnika. – Rezhim dostupa: <http://festival.1september.ru>.

7 Tubelskiy A.N. Shkola buduschego, postroennaya vmeste s detmi. – M.: Pervoe sentyabrya, 2012. – 440 s.

8 Nemova N.V. Upravlenie metodicheskoy rabotoy v shkole. – M.: Sentyabr, 1999. – 176 s.

ТҮЙІН

Д.З. Бесмельдинова

«Өрлеу» БАҰО» АҚ филиалы Павлодар облысы бойынша ПҚ БАИ»,

А.К. Сатынская, педагогикалық ғылымдарының кандидаты

Инновациялық Еуразия университеті (Павлодар қ.)

Білім беру жүйесін жетілдіру кезеңінде мұғалімнің кәсіби дамуының психология-педагогикалық шарттары

Бұл мақалада кәсіптік қызметтің әртүрлі кезеңдеріндегі мұғалімнің кәсіби дамуының негізі мен шарттары ретінде педагогтің кәсіби белсенділігін қамтамасыз ететін, бұл үшін тұлғаның жеке қасиеттері мен ресурстары аясында уәждеме, табыс, өзін-өзі бағалау, өздігінен білім алу сияқты кәсіптік қызметтің маңызды құрастырушылары қарастырылады. Мұғалімнің кәсіби өсуі кезеңін жіктеудің әртүрлі амалдары ұсынылған, педагогтердің тұлғалық өсуі мен шығармашылық өз мүмкіндіктерін жүзеге асыруға арналған жағдайлардың сипаттамасы берілген.

Түйін сөздер: табыс, өзін-өзі дамыту, кәсіби даму, психологиялық-педагогикалық жағдайлар.

RESUME

D. Besmeldinova

JSC «National Training Centre «Orleu»,

A.K. Satinskaya, candidate of pedagogical Sciences

Innovative University of Eurasia (Pavlodar)

Psychological and pedagogical prerequisites for teacher professional development on the stage of education system modernization

The present article presents motivation, success, and self-esteem as foundation and prerequisites for teacher professional development on various professional activity stages in the framework of resources available as well as individual personal traits providing teacher professional activity. The article points out various approaches to stages of teacher professional development on the stage of education system modernization.

Key words: success, self-development, professional development, psychological and pedagogical conditions.

УДК 159.9

Ж.К. Даниярова, педагогикалық ғылымдарының кандидаты,

Ж.Т. Кенжебаева

Инновациялық Еуразия университеті (Павлодар қ.)

E-mail: daniyarova1957@mail.ru, Zhumagul_1981@mail.ru

Жоғары оқу орнында студенттердің бағалы құндылықтарын қалыптастыру жолдары

***Аннотация.** Мақалада автор жоғары оқу орнында студенттердің бағалы құндылықтарын қалыптастыру жолдары қарастырылады. Автордың айтуынша, нақты тұлғаның құндылықтары әлеуметтік орта әсерінен қалыптасады. Студенттердің құндылықтық бағдарлар арасындағы байланысты психологиялық анықтап олардың индивидуалды-психологиялық ерекшеліктерін, интеллектуалды, шығармашылық мүмкіндіктерін, оның қоршаған ортаға деген белсенді қатынасын эксперимент негізінде көрсетті. Нақты мақалада М. Рокичтің «Құндылықтық бағдар» әдісі, С.С. Бубновтың «Тұлғаның құндылықтық бағдарының реалды құрылымының диагностикасы» және Р. Кеттелдің жеке тұлға ерекшеліктерін зерттейтін 16 факторлары әдістеместемелерің негізі ретінде таңдап, студенттердің мәнді құндылықтық бағдарлары кәсіпке бейімделу процесінің психологиялық мазмұнын талдап айқындады. Мақалада зерттеу нәтижелері көрсетілген.*

***Түйін сөздер:** студент, әлеуметтік орта, инструменталды құндылықтар, құндылықтық бағдарлар, кәсіпке бейімделу.*

Көзқарастар мен бағдарлардың пайда болуы әдетте оқу процесімен түсіндіріледі. Ал олардың қоршаған орта мен генетикалық – конституционалды негізі қандай деңгейде екені анық емес. Кейбір әлеуметтік – психологиялық зерттеулерде құндылықтар жүйесінің дамуын қоршаған ортамен байланыстырса, өзгелері инстинктивті жүріс – тұрысты басты деп есептейді. Құндылықтар екі жақты болып келеді, олар әлеуметтік, өйткені тарихи шартталған және индивидуалды, себебі онда нақты субъект болады [1]. Әлеуметтік құндылықтар олар эмперикалық мазмұны бар шындық объектісі. Нақты тұлғаның құндылықтары әлеуметтік орта әсерінен қалыптасады. Индивидуалды құндылықтар тұлға құрылымының маңызды компоненті. Олар жүріс-тұрысты реттеу функциясын атқарып, адам өмір іс-әрекетінің барлық салаларында көрінеді. Қандайда бір құндылықтың мақсаты мен міндетіне сәйкес олар негізгі екі топқа бөлінеді: құндылықтық – мақсат (терминалды құндылықтар) және құндылық-тәсіл (инструменталды құндылықтар). Терминалды құндылықтар маңызды болып табылады, бұл адамның негізгі мақсаттары олар ұзақ мерзімді перспективасын анықтайды, адамның өмір мәнін береді. Инструменталды құндылықтар белгілі бір жүріс-тұрыс типі мен әрекетті таңдаудағы стандарт болып табылады [2]. Студенттердің құндылықтық бағдарлар арасындағы байланысты анықтау кезінде олардың индивидуалды-психологиялық ерекшеліктерін, интеллектуалды, шығармашылық мүмкіндіктерін, оның қоршаған ортаға деген белсенді қатынасы айқындалды. Студенттердің құндылықтық бағдарлары кәсіпке бейімделу процесін саналы басқара алуының негізі болып табылады. Студенттердің әрекеттерінің табыстылығы құнды, маңызды болатын бағдарларының қалыптасуымен байланысты болады. Белсенді іс-әрекетті өмір, таным, шығармашылық және т.б. студент бойындағы құндылықтар кәсіпке бейімделу кезіндегі кәсіби танымдық бірлескен іс-әрекетті жүзеге асыруға және оны саналауға негіз бола алады. Студенттердің кәсіпке бейімделу белсенділігі бірлескен іс-әрекет кезіндегі жоғары құндылықтық бағдарлар ерекшеліктерімен тікелей байланысты. Құндылықтық бағдарлар жүйесіне жалпы өмірлік жоспарды ұғыну құндылығы, өз-өзіне деген сенімділік, танымдық іс-әрекетке деген ұмтылыс жатады [3]. Зерттеуіміздің таңдамасына 80 сынаушы, соның ішінде 40 – II курс студенттері және 40 – IV курс студенттері қатысты. Осыған байланысты біздің дипломдық жұмысымызда келесі психодиагностикалық әдістер қолданылды. М. Рокичтің «Құндылықтық бағдар» әдісі, С.С. Бубновтың «Тұлғаның құндылықтық бағдарының реалды құрылымының диагностикасы» және Р. Кеттелдің жеке тұлға ерекшеліктерін зерттейтін 16 факторлары әдістемесін қолданылды. Яғни, студенттердің мәнді құндылықтық бағдарлары кәсіпке бейімделу процесінің психологиялық мазмұнын құрайды [4]. Көпшілік студенттер өздерінің рухани қажеттіліктерінің қанағаттандырылуын материалдық қажеттіліктерден жоғары қоймайды, екіншіші курс студенттері үшін өмір іс-әрекетінің маңызды аймақтарына оқу және қызығушылықтар аймағы жататындығы дәлелденді. Бұл бізге қазіргі студенттердің құндылықтық бағдарының динамикасының жалпы заңдылығын анықтадық деп болжам жасауға негіз береді. Дегенмен кейбір өзгешіліктер де анықталады. Біздің зерттеуіміздің нәтижелері бойынша қызығушылық аймағы оқу аймағынан басым емес. Сондай-ақ кәсіби аймақ, біздің мәліметтеріміз бойынша қызығушылық және оқу аймағынан маңыздылығы бойынша айтарлықтай айырмашылығы жоқ деуге болады. Сонымен, жоғары оқу орнында оқитын студенттердің құндылықтық бағдарлары мамандықтарына байланысты жоғары курста орнығады, яғни өздеріне жоғарғы талаптар қою, шешімдерді рационалды қабылдау, продуктивті өмір және өзіне деген сенімділік арта түседі. Адам белгілі бір әлеуметтік тарихи жүйеде өмір сүреді және көптеген объективті шарттарға тәуелді. Бірақ адам макро орта мен микро ортаның механикалық бөлшегі

емес, белсенді бөлшегі болып табылады. Барлық сыртқы әсерлер белгілі бір деңгейдегі индивидуалды өмірлік позиция арқылы өзгеріске ұшырайды. Адам өмір іс-әрекеттінің жоғарғы реттеушісі болып құндылық табылады. Құндылықтар іс-әрекетті дитерминациялайды, тұлғаның жүріс – тұрысын бағыттайды [5]. «Құндылық» категориясының мазмұнына субъективті және объективті моменттер кіреді. Құндылықтар объективті, себебі олар тұлғаға тәуелсіз қоғамдық дамудың объективті табиғатпен әлеуметтік – экономикалық шарттарынан пайда болған. Бағалаушы қатынас үнемі объектіге өз қатынасын білдіретін субъектіні көздейді. Сондықтан субъективті болып табылады. Әлеуметтік іс-әрекетте құндылықтық бағыттар мен бағдарлар арқылы жүзеге асырылады. Адам өзін объективті бағалаған кезде ғана өзінің өмірлік позициясын анықтап бағыттай алады [6]. Идеал саналы сезілгенде ғана құндылықтық бағдардың қалыптасуы өмірлік қажеттілік болады. Идеал біздің құндылығымыз бола тұрып, тұлға құндылықтар жүйесімен қатар оның іс-әрекетін бағалаушы критерийге айналады. Біздің есептеуімізше, идеалдардың қалыптасу заңдылығын анықтаудың жолы – келесі жүйенің өзара әрекеттестігінің жиынтығын сараптауда: объективті шындық – тәрбие – өзіндік тәрбие – ақпаратты рационалды түсіну. Осы жүйелерді біріктіруші фактор болып тұлғаның іс-әрекеті болып табылады. Яғни құндылықтық бағдарлардың қалыптасуында объективті шындықпен қатар тұлғаның танымдық және тәжірибелік іс-әрекетінің рөлі де маңызды. Қазақстанда жүргізілген реформалардың жетістігі адамдардың құндылықтық бағдарлар мен санасына негізделеді. Біз үшін студенттердің құндылықтық бағдар қалыптасу мәселесіне деген көзқарасы ерекше мәнді. Іс-әрекет сипатына қарай студенттер әлеуметтік – кәсіби резерв қатарына жатқызылады. Сол себепті студенттік жастардың маңызды сипатына олардың өтпелі жас кезеңі жатады. Адамдардың студенттер қатарында болуы уақытша ғана, оның ұзақтығы 5–7 жыл көлемінде. Студенттік жастың психологиялық ерекшелігіне романтизм, өзін көрсетуге деген талпыныс, өзгелер көзқарасына деген қарсылықты тәжірибенің аздығын айтуға болады. Оқу кезінде тұлғаның қалыптасуы жүреді, бұл көбіне кәсіп таңдаумен, тұлғалық өмірге деген көзқарастың қалыптасуы, өмірлік жолын саналы таңдаумен байланысты. Яғни бұл топтың жетекші іс-әрекетіне құндылық – бағдарының танымдық іс-әрекеті жатады. Студенттік жастардың құндылықтық бағдарының қалыптасуы білім, тәрбие әсер етеді [7]. Сонымен жоғарғы мектеп қоғам талаптарына сай, мамандарды дайындап қана қоймай, студенттердің ойлау танымдық іс-әрекеттерін белсендірек ете түсуі қажет. Бұл біздің ойымызша, оқу процесінде тұлғалық бастаманың белсенді етуі арқылы жүзеге асыруға болады. Егер студенттердің жоғары оқу орнына продуктивті іс-әрекеті және одан кейінгі жұмысында үйлесімділік болмаса, онда кәсіптік және өмірлік шығармашылық туралы айтуға болады. Оның себебі оқу орнындарында өндірістік базаның болмауы. Студенттердің дайындығы сарамандық және тәжірибелік сабақтармен шектелуіне болмайды. Олар нағыз өндірістік істермен шектелуі қажет. Осы орайда әрбір жоғары оқу орны өзінің тәжірибелік – эксперименталды өндірісіне ие болуы қажет. Осы жағдайда ғана теориялық және тәжірибелік білімдерін жоғарлату мүмкіндігі туады. Қазіргі уақыттағы әр түрлі өзгерістердің көп болуы студенттердің құндылықтық бағдар ерекшеліктерінің мәселесіне деген жаңа ықпалдар жасауды, оны тереңінен жетілдіруді талап етеді. Сондықтан да құндылықтық бағдарларды қалыптастыру мәселесінің өзектілігін, маңыздылығын уақыт талаптарына сай зерттеу жаңа сипаттағы зерттеулерді қажет етеді. Студенттердің құндылықтық бағдарлары мен кәсіпке бейімделу ерекшеліктері тұлға өмірі бағытының мазмұнды жағын анықтайды және оның қоршаған ортаға, басқа адамдарға, өз-өзіне, өмірлік бағытына, өмірлік белсенділігіне, жалпы өмір философиясына деген қатынасының негізін құрайды [8]. Студенттердің құндылықтық бағдарларын қалыптастыру процесі мен олардың арасындағы сәйкестілік бір-біріне негіз болады. Зерттеу барысында студенттермен жүргізілетін іс-шаралар оқыту процесінің табысты болуына үлкен әсер ететіні нақтыланды.

Қорытындылай келе, студенттердің құндылықтық бағдарлары кәсіпке бейімделуге мәнді әсер етеді. Студенттердің құндылықтық бағдарларының кәсіпке бейімделу кезінде есепке алынып жұмыс жасалынуы кәсіпті игеру кезіндегі белсенділік, жауапкершілік, іскерлік, творчестволық, шеберлік және т.б. кәсіби біліктілік қасиеттерін жоғарлатып, болашақ кәсіби маман ретінде бейнесінің жағымды қалыптасуына үлкен әсер етеді. Тұлға бойына үздіксіз жалпы және кәсіби білімнің қалыптасуы кезінде кәсіпке бейімделу мен құндылықтық бағдарларды қалыптастыру ерекшеліктері мәнді орынға ие бола отырып, студенттердің өмірлік жоспарларын іске асыру кезінде жүзеге асырылатыны ғылыми зерттеу барысында нақтыланды.

ӘДЕБИЕТТЕР

- 1 Маслоу А. Самоактуализация // Психология личности / Под ред. Ю.Б. Гиппенрейтер, А.А. Пузыря. – М.: Изд-во МГУ, 1982. – С. 208–118.
- 2 Леонтьев Д. А. Ценность как междисциплинарное понятие: опыт многомерной реконструкции // Вопр. философии. – 1996. – № 5. – С. 25–26.
- 3 Қалымбетова Э.К. Кәсіпке бейімделу мен кәсіби мәнді құндылықтық бағдарларды қалыптастыру ерекшеліктері. (автореферат) – А., 2005. – Б. 9–13.
- 4 Маратова А. Ценностные ориентации молодежи // Саясат Policy. – 2003. – № 4.
- 5 Гудечек Я. Ценностная ориентация личности // Психология личности в социалистическом обществе: активность и развитие личности. – М., 1989. – С. 202–209.

- 6 Надирашвили Ш.А. Установка и деятельность. – Тбилиси, 1987. – 361 с.
7 Момов В. Человек, мораль, воспитание (теоретико-методологические проблемы): пер. с болг. – М., 1975. – 163 с.
8 Нугманова К., Кагазбаева Э. Познавательное развитие как основной аспект формирования ценностной ориентации студенческой молодежи // Вопросы психологии. – 2001. – № 5.

REFERENCES

- 1 Maslou A. Samoaktualizaciya // Psihologiya lichnosti / Pod redakciei U.B. Gippenreiter, A.A. Puzyreya. – M.: Izd-vo MGU, 1982. – S. 208–118.
2 Leontiev D.A. Cennost kak mezdisciplinarnoe ponyatie: opyt mnogomernoy rekonstrukcii // Vopr. filosof. – 1996. – № 5. – S. 25–26.
3 Kalymbetova E.K. Kasipke beymdelu men kasibi mandi kundulyktyk bagdarlardy kalypastyru ereksheliktery. (avtoreferat). – A., 2005. – B. 9–13.
4 Maratova A. Cennostnye orientacii molodezhi // Sayasat Policy, 2003. – № 4.
5 Gudechek Ya. Cennostnaya orientaciya lichnosti // Psihologiya lichnosti v socialisticheskom obshestve: aktivnost i razvitie lichnosti. – M., 1989. – S. 202–209.
6 Nadirashvili Sh.A. Ustanovka i deyatelnost. – Tbilisi, 1987. – 361 s.
7 Момов В. Человек, мораль, воспитание (теоретико-методологические проблемы): пер. с болг. – М., 1975. – 163 с.
8 Nugmanova K., Kagazbaeva E. Poznavatelnoe razvitie kak osnovnoy aspect formirovaniya cennostnoy orientacii studencheskoy molodezhi // Voprocы psihologii. – 2001. – № 5.

РЕЗЮМЕ

Ж. К. Даниярова, кандидат педагогических наук,
Ж. Т. Кенжебаева
Инновационный Евразийский университет (г.Павлодар)

Пути формирования ценностных ориентаций студентов в высшем учебном заведении

В данной статье рассматриваются формирование ценностных ориентаций студентов в высшем учебном заведении. По словам авторов, ценности студента формируются под влиянием социальной среды. Выявлена связь среди ценностных ориентаций студентов, их индивидуально-психологические особенности, индивидуальные, творческие возможности, активное взаимодействие в окружающем мире показано на основе эксперимента. Фактически в статье на основе методик М. Рокича «Ценностные ориентации», С.С. Бубнова «Диагностика реальной структуры ценностных ориентаций» и Р. Кеттеля «16 факторов, исследующих особенности личности» проанализировано содержание процесса профессиональной адаптации студентов, определены значимые ценностные ориентации. В статье приведены результаты проведенных исследований.

Ключевые слова: студент, окружающая среда, инструментальные ценности, ценностные ориентации, профессиональная адаптация.

RESUME

Zh.K. Daniyarova, candidate of Pedagogical Sciences,
Zh.T. Kenzhebaeva
Innovative University of Eurasia (Pavlodar)

The ways of forming of value orientations of students in higher education institution

In this article, the author considers the formation of value orientations of students in higher education institution. According to the author, the values of students are formed under the influence of the social environment. Identifying the relationship between value orientations of students, their individual psychological characteristics, individual creativity, and active engagement in the surrounding world is shown through experimentation. In fact, in the article based on methods M. Rokich "Value orientation", S.S. Bubnov "Diagnostics of real structure of value orientations" and R. Cattell "16 factors, exploring personality characteristics of the" analyzing the content of the process of professional adaptation of students identified significant value orientations. The article presents there sultsof research.

Key words: student, the environment, instrumental values, value orientations, professional adaptation.

УДК 159.9

А.С. Жимбаева,

Е.М. Раклова, кандидат психологических наук

Инновационный Евразийский университет (г. Павлодар)

E-mail: katie777@mail.ru

Особенности эффективности сопровождения беременных женщин в пренатальный период

***Аннотация.** В статье на практическом материале описан и проанализирован опыт психологических изменений во время беременности, который проявляется в «синдроме беременности». Применительно к беременности, синдром – это новое психогенное состояние, ограниченное определенным периодом времени, который начинается не в день зачатия, а при осознании женщиной своего нового положения и заканчивается не родами, а в момент пигмалионизации своего ребенка.*

***Ключевые слова:** беременность, материнские инстинкты, роды, психологическое сопровождение, психопрофилактическая подготовка, перинатальная психология.*

В последнее время в психологии выделилась особая область – перинатальная психология. Выделение данной области обусловлено двумя факторами. Во-первых, результаты многочисленных исследований показали, что именно в дородовом периоде начинается развитие всех психических процессов еще не родившегося младенца (Верни, 1987; Бертин, 1999; Де Каспер и Файфер, 1980; Чемберлен, 1999; Айламазян, 1999; Батуев, 2000; Брусилковский, 1991 и др.), сформированный в пренатальном онтогенезе опыт используется индивидом позже, а именно в организации поведения после рождения – на стадии постнатального онтогенеза (Психофизиология, 2004). Во-вторых, исследователи отмечают, что изучение онтогенеза человека, рассмотрение основных этапов становления его психики и поведения возможно только в контексте его контакта с матерью, начиная с пренатального периода [1].

С первых дней наступления беременности в организме женщины запускается множество химических реакций по выработке различных гормонов, которые обеспечивают развитие и защиту плода от всевозможных внешних факторов. Меняются вкусы, привычки, характер. Все это – следствие гормональных перемен и изменения обмена веществ. Эмоциональное состояние женщины меняется особенно сильно. Она становится чувствительной к таким мелочам, которых раньше и не замечала. Очень характерна для беременных женщин смена настроения. В это время женщина ощущает себя одинокой, она как бы замыкается в своем внутреннем мире.

На беременную женщину оказывают большое впечатление любые отрицательные факторы, касающиеся беременности и родов. Но самое большое переживание в это время – мысли о ребенке. Женщина вспоминает малейшие подробности своей жизни, которые предшествовали зачатию, с ужасом перебирает в памяти всевозможные нарушения, которые она совершила в это время, и которые могут отразиться на ребенке.

Поэтапное развитие беременности постепенно погружает женщину в глубину собственных ощущений и эмоций. Очень важно, чтобы на этом этапе ее ничто не волновало – она погружается внутрь себя и общается со своим еще не рожденным ребенком. Ребенок очень хорошо ощущает эмоции матери: он волнуется вместе с ней и счастлив, когда счастлива мать. Перед родами женщину интересуют только ее собственные проблемы, поэтому она становится рассеянной, может с трудом понимать, о чем ее спрашивают, и логически мыслить.

Прежде всего нужно избегать стрессов, неприятных ситуаций, не читать и не смотреть триллеров, слишком волнующих телевизионных передач. Беременная женщина должна быть занята своим домом и собой. И чем больше удовольствия она от этого получит, тем лучше [2]. Немаловажное значение имеет снятие чувства страха и беспокойства перед родами. Снять их помогут специальные упражнения психотренинга.

Для каждой женщины познание себя в роли матери является неотъемлемой частью всей жизни. Материнские инстинкты проявляются уже тогда, когда будущая мама носит под сердцем своего малыша. В зависимости от характера, поведения, образа жизни и многих других факторов у каждой женщины материнское чувство возникает по-разному и в разное время. Некоторые женщины становятся более спокойными, в некоторой степени даже равнодушными ко всему окружающему; они полностью поглощены мыслями о предстоящем главном событии. Другие женщины, наоборот, активно интересуются всем происходящим вокруг, не упуская ни единого момента получить как можно больше новой информации. Есть женщины, которые ведут активную трудовую деятельность почти до самых родов [3].

Рождение ребенка является, пожалуй, самым главным и важным событием в жизни каждой женщины. Но не будем отделять и наших мужчин: стать отцом мечтает почти каждый мужчина – ведь это огромное, ни с чем не соизмеримое счастье [4].

Именно от будущих мам зависит здоровье малышей и дальнейшее благополучие детей. Здоровая, веселая, в меру активная будущая мама перенесет своему малышу позитивный настрой и отношение к жизни. Наши дети должны рождаться только здоровыми и крепкими личностями!

Забота о ребенке начинается не с момента его рождения, а еще задолго до того. Все происходит с первых дней беременности женщины. Будущая мама начинает нести двойную ответственность – за себя и за будущего ребенка. Теперь, в ее обязанности входит проявлять заботу не только о своем здоровье, а также, быть внимательной к развивающейся жизни внутри себя [5].

Происходит перестройка, как женского организма, так и всей жизни. Обдумывается все, начиная с питания и заканчивая одеждой. Приходится расстаться со многими привычками и научиться незнакомому и новому в наступившем периоде жизни. Чтобы не остаться в неведении, женщине необходима помощь акушера-гинеколога на протяжении ее беременности. Любой вопрос будущей мамы, будет внимательно растолкован врачом. Не помешает в такие моменты и присутствие будущего папы, который не только поддержит своим вниманием жену, в дополнение, поможет больше запомнить и усвоить полезной информации [6].

Способность рожать детей – это естественная возможность продолжать человеческий род. Чтобы родить здорового ребенка, женщина должна быть готова к этому не только физиологически, но и психологически. Основной задачей при подготовке к родам является научить женщину руководить своим телом и энергией во время беременности. Это одна из задач психолога медицинского учреждения – сопровождать женщин до беременности, во время и после беременности для рождения здорового ребенка. Сопровождение – это система профессиональной деятельности психолога, направленной на создание благоприятных условий психологического комфорта, понимания ситуации, помощи в разрешении серьезных противоречий и конфликтов, а также психологическое просвещение родителей [7].

Проблема сохранения здоровья матери и ребенка является одной из самых актуальных проблем современного общества. До недавнего времени беременная женщина находилась под наблюдением и контролем только медицинских работников. Но это не только медицинская, но и социальная проблема, имеющая и экономическое, и нравственное, и общественное значение. В последние годы возник интерес к психологическим проблемам материнства, начинают изучаться психологическое состояние женщины во время беременности, ее личностные особенности, ее переживания и эмоции [8].

Исследованиями последних лет показано, что психоэмоциональное состояние женщины влияет на благополучие протекания беременности и родов, а проведение подготовки к родам и материнству уменьшает количество осложнений беременности и родов, благоприятно влияя на развитие ребенка в пренатальный период.

Мотивы сохранения беременности главным образом зависят от личностных установок женщины и социальных нормативов общества, определяемых культурно-историческим временем, в котором она живет. Н.В. Боровикова и С.А. Федоренко выделили следующие мотивы сохранения беременности. Первые два мотива проявляются как на бессознательном уровне, так и на сознательном уровнях, остальные обычно не осознаются женщинами.

1. Беременность ради ребенка (6 %) – наиболее позитивный мотив, отражающий психологическую потребность женщины в материнстве и готовность к нему. Он характерен для социально зрелых, лично состоявшихся, а также одиноких женщин в возрасте.

2. Беременность от любимого человека (3 %) – способствует созданию высокого уровня адаптивности женщины к беременности. Будущий ребенок выступает как частица любимого человека, символ «светлого» прошлого или настоящего, который женщина хочет пронести через всю жизнь.

3. Беременность как соответствие социальным ожиданиям (24 %) – этот мотив обычно присущ молодым девушкам из обеспеченных семей или вышедших замуж по расчету, когда пожилые родители не имеют внуков (то есть они рожают ребенка не для себя, а для своих родителей). Следует отдельно выделить беременность для мужчины. При этом ребенок рождается не столько в соответствии со своим желанием, сколько по просьбе мужа или значимого мужчины.

4. Беременность как протест (12 %) – это «беременность назло» значимому мужчине или родителям. Такое поведение свойственно молодым девушкам. Беременность носит характер протеста, вызова, противостояния миру взрослых, является для женщины драматической и часто тяжело травмирует ее психику. Будущий ребенок используется в качестве объективного аргумента, объясняющего невозможность возврата к прежним отношениям.

5. Беременность ради сохранения отношений (16 %), когда женщина решается на рождение ребенка, чтобы внести нечто новое в близкие отношения с мужчиной и удержать его рядом.

6. Беременность как отказ от прошлого (8 %) – в этом случае беременность может расцениваться самой женщиной как желание почувствовать себя личностью, обрести женскую индивидуальность, зачеркнуть свое прошлое. Нередко символизирует начало нового этапа в жизни и наиболее часто встречается у женщин с «туманным и бурным» прошлым.

Одной из проблем, с которой сталкиваются врачи и психологи при работе с беременными, – это повышенный уровень тревожности, беспричинное беспокойство и неустойчивость эмоционального состояния. Чаще всего их преодолевают сомнения по поводу нормальности будущего ребенка, благополучия

вынашивания и родов, изменения себя и жизненной ситуации и т.п. Многие из этих и других тревог происходят от незнания некоторых аспектов, связанных с беременностью, родами, развития ребенка. Еще одной из причин возникновения тревоги может являться чувство одиночества беременной, непохожести на других женщин, субъективное отсутствие понимания. Исследованиями многих авторов показано, что частое состояние тревоги неблагоприятно сказывается на течении беременности и развитии плода [9].

В исследовании приняли участие беременные женщины в возрасте от 19 до 37 лет в количестве 150 человек. По срокам беременности контингент обследованных распределился следующим образом:

1. Первый триместр (12–14 недель) – 28 пациенток.
2. Второй триместр (16–28 недель) – 35 пациенток.
3. Третий триместр (30–40 недель) – 87 пациенток.

Средний возраст женщин составил 28 + 9 лет, в обследованной группе преобладали женщины 2129 лет (62,3 % обследованных). Женщины обследованной группы характеризовались достаточно высоким уровнем образования (незаконченное высшее и высшее образование – 65,9 % от общего числа обследованных), в обследованной группе преобладают женщины, состоящие на момент обследования в зарегистрированном браке – 75,5 %. Беременные обследовались по единой диагностической программе, включающей опрос (структурированное интервью) и заполнение карты обследования.

Анализ литературы и результаты проведенного исследования свидетельствуют о том, что на принятие женщиной материнской функции оказывает влияние совокупность следующих факторов: тип акцентуации личностных черт, система ценностей и родительские установки, материнское отношение, индивидуальные особенности семейного воспитания, культурный и социальный статус женщины, психологическая готовность женщины к материнству, ее семейный статус, особенности переживания беременности. Неблагоприятное влияние приведенных факторов способствует формированию девиантных форм материнского поведения, которые могут иметь различную степень выраженности: от провоцирования несчастных случаев или отказа матери от воспитания ребенка до различных форм нарушения материнско-детского взаимодействия, которые служат причинами снижения эмоционального благополучия ребенка и отклонений в его психическом развитии.

Беременность оказывает многофакторное влияние на женский организм и особенно на психоэмоциональное состояние. Очень важно во время беременности выяснить вопросы, которые волнуют беременную, и ее отношение к предстоящим родам. В женской консультации родильного дома проводятся психопрофилактическая подготовка женщин к родам в виде бесед, лекций, аудиовизуальных занятий и пр.

Психопрофилактическая подготовка направлена на устранение отрицательных эмоций и формирование положительных условно-рефлекторных связей – снятие у беременной страха перед родами, привлечение ее к активному участию в родовом акте.

СПИСОК ЛИТЕРАТУРЫ

- 1 Бердышев Г.Д., Криворучко И.Ф. Генетика человека. – Вища школа. – 1979 г. – 447 с.
- 2 Бочков Н.П. Клиническая генетика: учебник. – 2-е издание, перераб. и доп. GESTAR-MED. – 2002. – 338 с.
- 3 Гуттман Б., Гриффист Э., Сузуки Д. и др. Генетика / Перевод с англ. О. Перфильева. – Фаир-Пресс, 2004. – 448 с.
- 4 Лазюк Г.И., Кириллова И.А., Кравцова Г.И. Тератология человека. Руководство для врачей 2-е изд. – М.: Медицина. – 1991. – 480 с.
- 5 Кулаков В.И. Беременность и роды при пороках развития плода // Акушерство и гинекология. – 2007. – № 6. – С. 21–25.
- 6 Филиппова Г.Г. Психология материнства: учебное пособие. – М.: изд-во Института психотерапии, 2002.
- 7 Копыл О.А., Бас Л.Л., Баженова О.В. Готовность к материнству: выделение факторов и условий психологического риска для будущего развития ребенка // Синапс. – 1993. – № 4.
- 8 Батуев А.С. Психофизиологические доминанты материнства // Психология сегодня, 1996. – вып. 4. – С. 69–70.
- 9 Мирюнова С.А., Тетерлева Е.А. Диалогический подход к анализу смыслового переживания материнства // Вопросы психологии. – 2003. – № 4.
- 10 Овчарова Р.В. Психология родительства. – М., 2005.

REFERENCES

- 1 Berdyishev G.D., Krivoruchko I.F. Genetika cheloveka. – Vischa shkola. – 1979 g. – 447 s.
- 2 Bochkov N.P. Klinicheskaya genetika: uchebnik. – 2-e izdanie, pererab. i dop. GESTAR-MED. – 2002. – 338 s.

- 3 Guttman B., Griffist E., Suzuki D. i dr. Genetika / Perevod s angl. O. Perfileva. – Fair-Press, 2004. – 448 s.
- 4 Lazyuk G.I., Kirillova I.A., Kravcova G.I. i dr. Teratologiya cheloveka. Rukovodstvo dlya vrachey 2-e izd. – M.: Meditsina. – 1991. – 480 s.
- 5 Kulakov V.I. Beremennost i rodyi pri porokah razvitiya ploda // Akusherstvo i ginekologiya. – 2007. – № 6. – S. 21–22.
- 6 Filippova G.G. Psihologiya materinstva: uchebnoe posobie. – M.: izd.-vo Instituta psihoterapii, 2002.
- 7 Kopyil O.A., Bas L.L., Bazhenova O.V. Gotovnost k materinstvu: vydelenie faktorov i usloviy psihologicheskogo riska dlya buduchego razvitiya rebenka // Sinaps. – 1993. – № 4.
- 8 Batuev A.S. Psihofiziologicheskie dominantyi materinstva // Psihologiya segodnya, 1996. – vyip. 4. – S. 69–70.
- 8 Miryunova S.A., Teterleva E.A. Dialogicheskiy podhod k analizu smyslovogo perezhivaniya materinstva // Voprosy psihologii, 2003. – № 4.
- 9 Ovcharova R.V. Psihologiya roditelstva. – M., 2005.

ТҮЙІН

А.С. Жимбаева,

Е.М. Раклова, психология ғылымдарының кандидаты
Инновациялық Еуразия университеті (Павлодар қ.)

Жүкті әсіресе тиімді қолдау пренатальді кезеңде әйелдер

Мақалада тәжірибелік материалда жүкті кезіндегі психологиялық өзгерістер тәжірибесі талданып жазылған «жүктілік синдромы» кезінде көрінбейді. Жүктілікке қатысты синдром - бұл жаңа психогендік жағдайы, белгілі шектеулі уақыт кезеңінің бала біту жүннен басталады, әйелдің өзінің жаңа жағдайын білугіне және босанумен бітпейді, өзінің баласының пигмализация кезеңімен.

Түйін сөздер: жүктілік, ана бейнеқосылғыларды, босану, психологиялық қолдау, оқыту психопрофилактикалық, перинаталдық психология.

RESUME

A.S. Zhimbaeva,

E.M. Raklova, Candidat of psychological Sciences
Innovative University of Eurasia (Pavlodar)

Particularly effective support pregnant women in the prenatal period

The experience of psychological changes during the pregnancy period, which is manifested in the "syndrome of pregnancy" is described and analyzed carefully on the practical matter in this article. In the context of pregnancy, syndrome is a new psychogenic condition, limited to a certain period of time, beginning with the recognition of the woman of her new position and ending at the time of pygmalionism of the child, but birth.

Keywords: pregnancy, maternal instincts, childbirth, psychological support, training psychoprophylactic, perinatal psychology.

УДК 519.85.

А.А Камалова

АО «Народный Банк Казахстана» (г. Павлодар)

E-mail: kamalovaaigerim@mail.ru

Разработка и исследование модели контроля знаний по математике методом компьютерного тестирования

***Аннотация.** В данной статье рассмотрено исследование модели контроля знаний на уроках математики с помощью компьютерного тестирования. Показано несколько моделей построения тестовых заданий. Выделены преимущества компьютерного тестирования. Проанализированы концепция тестового контроля, структура и типы тестовых заданий, принципы формирования тестовых заданий. Исследованы теоретические основы математического моделирования.*

***Ключевые слова:** виды контроля, функции контроля, методы контроля, тест, опыт.*

Важным и чрезвычайно тонким моментом учебно-воспитательного процесса, как для учителя, так и для ученика, является контроль знаний учащихся. Целью контроля является определение качества усвоения учащимися программного материала, диагностика и корректирование их знаний и умений, воспитание ответственности к учебной работе. Изменения, происходящие в современной социальной жизни, вызвали необходимость разработки новых подходов к системе обучения и воспитания, а также контроля полученных знаний. Таким образом, современный учитель должен, во-первых, формировать универсальные учебные действия, составляющие основу умения учиться, во-вторых, формировать у детей мотивацию к обучению.

Можно выделить следующие этапы в эволюции контроля знаний:

1) Традиционный контроль. Для оценки знаний обучающихся используют такие формы контроля, как контрольная работа, коллоквиум, курсовая работа и т.д. Преподаватель подготавливает соответствующие варианты заданий, проверяет и оценивает результаты работы учащихся.

2) Контроль с использованием не компьютерных средств. В этом случае для контроля используют заранее подготовленные бланки, содержащие контрольные задания (тесты). Учащиеся заполняют бланки, решая задания и отвечая на вопросы. Преподаватель проверяет работы, используя специальные трафареты и таблицы ответов.

3) Контроль с использованием технических устройств. В данном варианте контроля учащийся, получив от преподавателя индивидуальный набор тестовых заданий, выполняет его и вводит в техническое устройство номер своего варианта и результат решения каждого задания, а устройство проверяет введенные ответы, рассчитывает и выводит оценку за работу.

4) Компьютерный контроль. Здесь контроль знаний обеспечивают специальные компьютерные программы, в которых осуществляется формирование, индивидуального набора тестовых контрольных заданий каждому учащемуся, вывод заданий на экран монитора, анализ ответов учащегося, выставление результирующей оценки, хранение результатов контроля и данных о работе учащегося.

5) Удаленный контроль. Появление данного подхода к контролю знаний обусловлено, прежде всего, широким использованием в учебном процессе возможностей сети *Internet*. Отличительными чертами удаленного контроля знаний является свобода выбора учащимся темпов тестирования, его времени и места.

Тестирование является одним из видов педагогических измерений, к которым относятся также рейтинг и мониторинг. В своей основе мониторинг относится к сфере управления образованием и по отношению к педагогическим измерениям является лишь поставщиком показателей качества образования [1].

Контроль выполняет ряд функций.

Контролирующая функция состоит в выявлении состояния знаний и умений учащихся, уровня их умственного развития, в изучении степени усвоения приемов познавательной деятельности, навыков рационального учебного труда.

Обучающая функция заключается в совершенствовании знаний и умений, их систематизации. В процессе проверки учащиеся повторяют и закрепляют изученный материал. Они не только воспроизводят ранее изученное, но и применяют знания и умения в новой ситуации.

Проверка помогает школьникам выделить главное, основное в изучаемом материале, сделать проверяемые знания и умения более ясными и точными. Контроль способствует также обобщению и систематизации знаний.

Диагностическая функция. Сущность диагностической функции контроля в получении информации об ошибках, недочетах и пробелах в знаниях и умениях учащихся и порождающих их причинах затруднений учащихся в овладении учебным материалом, о числе, характере ошибок.

Прогностическая функция служит получению опережающей информации об учебно-воспитательном процессе. В результате проверки получают основания для прогноза о ходе

определенного отрезка учебного процесса: достаточно ли сформированы конкретные знания, умения и навыки для усвоения следующей порции учебного материала (раздела, темы).

Развивающая функция – состоит в стимулировании познавательной активности учащихся, в развитии их творческих способностей. Контроль обладает исключительными возможностями в развитии учащихся. В процессе контроля развиваются речь, память, внимание, воображение, воля и мышление школьников. Контроль оказывает большое влияние на развитие и проявление таких качеств личности, как способности, склонности, интересы, потребности.

Ориентирующая функция. Сущность ориентирующей функции контроля в получении информации о степени достижения цели обучения отдельным учеником и классом в целом – насколько усвоен и как глубоко изучен учебный материал. Контроль ориентирует учащихся в их затруднениях и достижениях.

Воспитывающая функция заключается в воспитании у учащихся ответственного отношения к учению, дисциплины, аккуратности, честности.

Выделение функции контроля подчеркивает его роль и значение в процессе обучения. В учебном процессе сами функции проявляются в разной степени и различных сочетаниях. Реализация выделенных функций на практике делает контроль более эффективным, а также эффективней становится и сам учебный процесс

Основными методами контроля на уроках математики являются:

- устный опрос;
- письменная практическая работа;
- стандартизованный опрос и др.

Наиболее распространённым методом контроля является устный опрос. Можно использовать фронтальный, индивидуальный и комбинированный контроль. Чаще на уроках используется фронтальный опрос. Его достоинство в том, что в активную умственную работу можно вовлечь всех учеников. Для этого вопросы должны допускать краткую форму ответа, быть лаконичными. С помощью фронтального опроса преподаватель может проверить выполнение учениками домашнего задания, выяснить готовность класса к изучению новой темы. Целесообразно использовать фронтальный опрос перед проведением практических работ.

Фронтальный опрос проводится в разных формах:

- в форме устного опроса понятий, определений;
- в форме разминки;
- в форме устного счёта.

Комбинированным (уплотнённым) опросом является сочетание устного опроса с другими методами: с письменным опросом по карточкам, с самостоятельной работой. Так, пока одни работают у доски – решают задачи по карточкам, преподаватель может работать с оставшейся частью группы.

Важнейший метод контроля – письменная проверка. Этот метод даёт возможность в наиболее короткий срок одновременно проверить усвоение учебного материала всеми учениками класса, определить направления для индивидуальной работы с каждым. Письменные работы по содержанию и форме могут быть самыми разнообразными: диктанты, ответы на вопросы, решение задач и примеров, построение графиков и др.

По продолжительности письменные работы могут быть: кратковременные (7–15 минут) и более длительными. Обычно предлагается несколько вариантов (2–10). Обычно трудность вопросов и задач для всех вариантов должна быть одинаковой. В отдельных случаях практикуются дифференцируемые задания для сильных и слабых учеников. После проверки и оценки письменных работ проводится анализ результатов, выявляются типичные ошибки и причины, вызвавшие неудовлетворительные оценки. Проводится разбор плохо усвоенного материала. Стандартизированный контроль предусматривает разработку тестов. Тестовый контроль даёт возможность при незначительных затратах аудиторного времени проверить всех учеников. Но существует вероятность угадывания ответов.

В школьной практике наибольшее распространение получили тестовые задания закрытой формы, когда учащимся предлагается выбрать правильный ответ на тот или иной вопрос из предлагаемых (как правило, представляется от трех до пяти ответов). При составлении ответов учитываются типичные ошибки учащихся. В основном в этих тестах проверяется готовность учащихся применять учебный материал. При этом актуализированные объекты либо становятся объектами последующей в процессе решения задачи деятельности (это числа, формулы, символы, термины и т.д.), либо способом деятельности, направленной на эти объекты (правила, алгоритмы, приемы и т.д.).

Для проверки усвоения и понимания учениками различных определений, правил и формул используются тестовые задания открытой формы. В таких тестах предполагается заполнение пропусков в истинных утверждениях или в правильных формулировках математических определений, правил, теорем, формул. Такие тесты относятся к тестам со свободным выбором ответа и направлены на проверку прочности овладения обязательным материалом и понимания смысла изученного на уровне воспроизведения.

Для оценивания знаний учащихся педагоги выбирают различные формы зачётов, контрольных работ и экзаменов. При оценивании работы обучаемых в виде курсовых, дипломных проектов, выступлений на конкурсах и т.п. приходится сталкиваться с проблемой выработки коллективной оценки [2].

Преимущества компьютерного тестирования:

1. Результат оценивается мгновенно, автоматически фиксируется, сохраняется на длительное время.
2. Нет необходимости синхронизации процесса тестирования для группы испытуемых.
3. Каждый тестируемый выбирает самостоятельный темп работы с тестом.
4. Легко ввести временные ограничения или временное отслеживание процесса тестирования, что позволяет учитывать психомоторные аспекты тестируемого.
5. Количество вариантов теста ограничено лишь размером банка тестовых заданий.
6. Возможность формирования тестов, адаптивных к уровню знаний испытуемых.
7. Отсутствует необходимость в бумажных носителях и местах ответа, экономия средств и обеспечение секретности.
8. Использование мультимедийных компонентов и графических изображений высокого качества обеспечивает правильное и быстрое восприятие содержания задания, а с психологической точки зрения снимает напряжение с тестируемого.
9. Повышается эффективность тестирования: уменьшается время тестирования.
10. Каждый конкретный тест уникален и не был ранее опубликован, что повышает его надёжность.

Дидактическая система:

Результат – что желаем (класс);
 Цели – для чего тестировать;
 Содержания – чему тестировать;
 Модель объекта – кого тестировать;
 Алгоритм – как тестировать.

В первую очередь, нам необходимо выбрать модель знаний предметной области. Для качественного и количественного определения уровня соответствия удобно применять процедуру тестирования с помощью специально разработанных педагогических тестов.

В настоящее время большое внимание уделяется разработке компьютерных тестов и их использованию в учебном процессе. Учебный процесс, как сложная система, включает в себя 4 составные части: учебный план, структуру и содержание курса, обучающую среду (педагог, средства и технологии обучения) и контроль образовательного процесса. Первые две части образуют педагогическую модель знаний (ПМЗ) предметной области. Контроль обучения осуществляется путем оценки соответствия между ПМЗ и личностной моделью знаний обучаемого (ЛМЗ). С помощью промежуточных и итоговых измерений уровней знаний, умений и навыков ЛМЗ.

Педагогическая модель знаний является, как правило, линейной структурой, которую можно представить в виде совокупности последовательно взаимосвязанных модулей знаний (рисунок 1).



Рисунок 1– Линейная структура модели знаний

Каждый модуль предполагает входящую информацию из других модулей и генерирует собственные новые понятия и свойства. Модуль может быть представлен в виде базы данных, базы знаний, информационной модели. Понятия со своими свойствами и отношения между ними представляют семантический граф.

Модульное представление знаний помогает организовать четкую систему контроля с помощью компьютерного тестирования, поскольку допускает промежуточный контроль (тестирования) каждого модуля и итоговый по всем модулям и их взаимосвязям; позволяет осуществлять наполнение каждого модуля педагогическим содержанием, выявлять и учитывать семантические связи модулей и их отношения с другими предметными областями.

Проектирование модели знаний играет важную роль для образовательного процесса. От этого, в конечном счете, зависит обучающая среда: учитель с его квалификацией и опытом, средства и технологии обучения, а главное – контроль обучения с помощью компьютерных тестов, который получает в настоящее время широкое распространение [3].

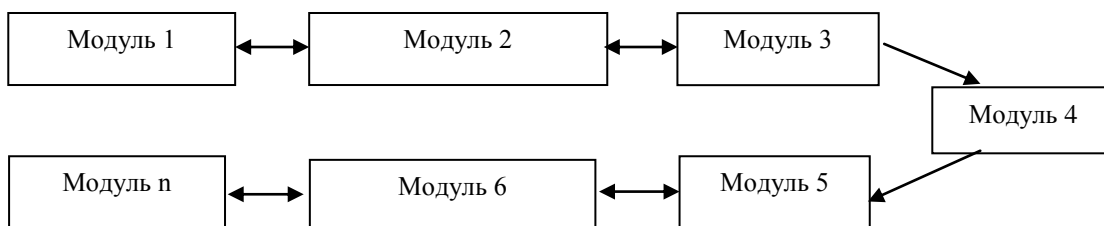
Построение компьютерных тестов (рисунок 2) можно осуществить по следующим последовательным шагам:

- 1) формализация экспертной целевой модели знаний;
- 2) нисходящее проектирование текстового пространства;
- 3) формирование и наполнение текстовых заданий;
- 4) формирование полного компьютерного теста;
- 5) тестовый эксперимент;
- 6) выбор эффективного теста;
- 7) анализ, корректировка и доводка теста до вида эксплуатации.

Схема создания теста



Рисунок 2 – Схема создания теста

Контроль и диагностика характеризуются широким спектром методических подходов. Для компьютерной технологии важны формализуемые методики (опирающиеся на формализуемые объекты и формализуемые объекты, и информационные данные).

В психодиагностических методах в первую очередь «формализуют» элементы диагностирующего эксперимента. К ним относятся воздействие на испытуемого (рисунки 3, 4), ответы (отклики) испытуемого на его воздействие (рисунок 5) и операции с информацией, рожденной реакциями испытуемого на стимулы.



Рисунок 3 – Виды стимулов



Рисунок 4 – Порядок предъявления стимула

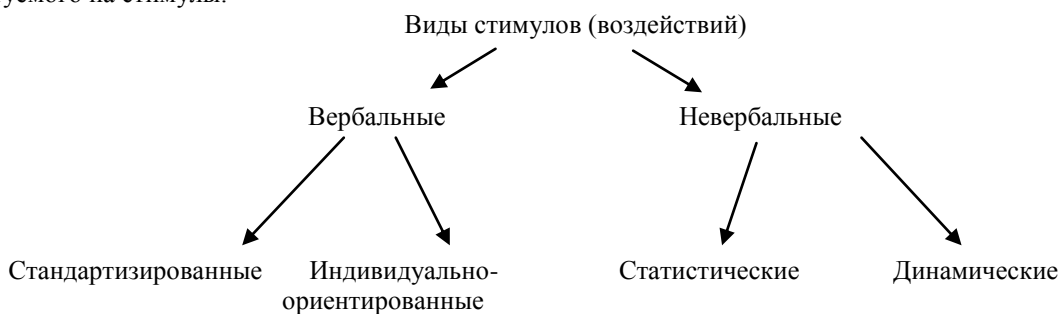

Рисунок 5 – Виды ответов на тестовые задания

В компьютерных тестах необходимо предусматривать тестирование знаний и профессиональных способностей. Как правило, основной задачей педагогического использования компьютерных тестов является определение объема и качества знаний, уровня навыков и умений. Примем за основные характеристики обучения для оценивания средств контроля, объем (полноту), системность и прочность знаний и умений.

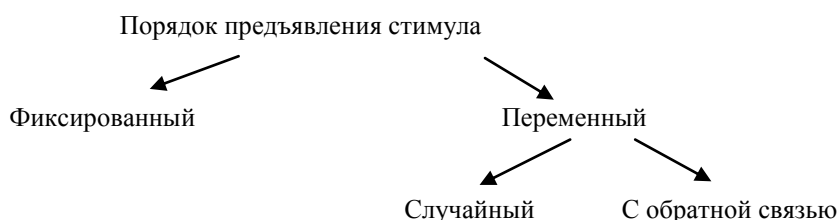
Объем знаний характеризует результат воспроизводства учеником признаков объекта, необходимых для объяснения его сущности.

Системность знаний характеризует результат воспроизведения учеником сущности связей и отношений нескольких объектов и на их основе целостность организации и функционирования, понимание имеющихся связей между отдельными элементами знаний, логики последовательного выполнения операций.

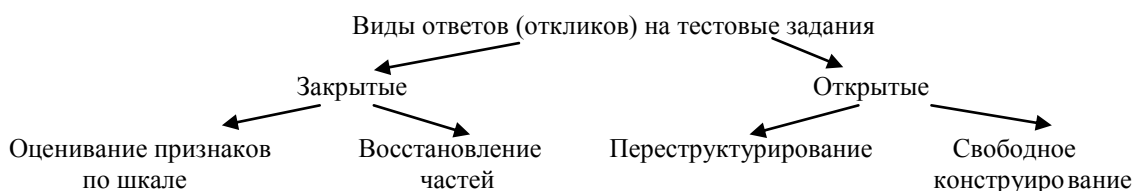
Тестовое задание – это сочетание стимулов, ответов и порядка представления стимулов [4].

Для компьютерных тестов характерны следующие виды тестовых заданий:

- задания альтернативные (требуют ответа да-нет);
- задания с выбором (ответ из набора вариантов);
- задания информативные на знание фактов (где, когда, сколько);
- задания, ответы на которые можно контролировать по набору ключевых слов;
- задания, ответы на которые можно распознавать каким-либо компьютерным методом однозначно.

Результативность в процессе обучения во многом зависит от тщательно отработанной методики контроля знаний. От того, как организован текущий контроль, обеспечивающий обратную связь «учитель – ученик – учитель», зависит результат учебной деятельности учащихся, воспитание у них правильной самооценки и чувства ответственности. В настоящее время известно много видов текущего контроля, которые побуждают к творческой деятельности. Тестовые задания вызывают интерес у абсолютного большинства учеников, следовательно оказывают стимулирующее действие. Этот метод контроля результатов обучения требует от детей различного поворота мысли, быстрого переключения с одной задачи на другую, обдумывания, самостоятельности, а это значительно повышает умственную деятельность и активизирует познавательный интерес, вырабатывает внимательность, заставляет систематически готовиться к учебным занятиям.

Как следствие, улучшается качество ЗУН учащихся. Кроме того, адаптация школьников к процедуре тестирования – необходимое условие успешной сдачи ЕНТ, ВОУД и других экзаменов в тестовой форме. Таким образом, используя различные приемы тестового контроля в сочетании с традиционными формами текущего контроля, можно добиться положительных результатов в обучении и воспитании школьников. Постепенно увеличивается объем работы на уроке как вследствие повышения внимания и хорошей работоспособности учеников, усиливается стремление к творческой активности. Ребята ждут новых интересных заданий, сами проявляют инициативу в их поиске. Улучшается и общий психологический климат в классе: учащиеся не боятся ошибок, анализируют их и стремятся исправить, что побуждает их к активной деятельности и самоконтролю [5].

СПИСОК ЛИТЕРАТУРЫ

- 1 Калинина М.И. К вопросу о контроле и оценке знаний учащихся. – М., 1999. – 21 с.
- 2 Крамор В.С. О совершенствовании методов обучения математики. – М., 2000. – 74 с.
- 3 Борода Л.Я. Некоторые формы контроля на уроке // Математика в школе. – 1998. – № 4. – С. 115.
- 4 Колобова Е.В. Использование зачетной системы для контроля и оценки знаний учащихся // Математика в школе. – 1991. – С. 58
- 5 Байдак В.А. Проблемы теории и практики обучения математике. – СПб: Изд-во РГПУ, 2007 г. – С. 98.

REFERENCES

- 1 Kalinin M. I. K voprosu o kontrole i ocenke znaniy uchashchihya. – M., 1980 – 21 s.
- 2 Kramor V.S. O sovershenstvovanii metodov obucheniya matematiki. – M., 1978 – 74 s.
- 3 Boroda L.Y. Nekotorye formy kontrolya na uroke // Matematika v shcole. – 1998. – No. 4. – S. 115.
- 4 Kolobova E.V. Ispol'zovanie zachetnoi sistemy dlay kontrolya i oenki znaniy uchashchihya // Matematika v shcole. – 1991. – S. 58.
- 5 Baidak V.A. Problemy teorii i practiki obucheniay matematice. – SPb: izd-vo RGPU, 2007 – S. 98.

ТҮЙІН

А.А. Камалова

АҚ «Қазақстан Халық Банкі» (Павлодар қ.)

Компьютерлік тестілеу әдісі арқылы математикадан оқудың бақылау моделін әзірлеу және зерттеу

Бұл мақалада компьютерлік тестілеу әдісінің көмегімен математика сабақтарында оқудың бақылау моделі қарастырылады. Тестік тапсырмалардың бірнеше құрылымдық моделі көрсетілген. Компьютерлік тестілеудің артықшылығы қарастырылады. Математикалық модельдеу теориялық негіздері зерттелінген.

Түйін сөздер: *бақылау моделі, бақылау қызметі, бақылау әдістері, тест, тәжірибе.*

RESUME

A.A. Kamalova

J K Halyk Bank of Kazakhstan (Pavlodar)

Development and research of the control of knowledge of mathematics model by computer-based testing

In this article the study of knowledge control patterns in math class with the help of computer-based testing. Displaying several models of construction of test tasks . Highlight the advantages of computer-based testing. The theoretical foundations of mathematical modeling.

Keywords: *types of control, control functions, methods of control, test, experience.*

УКД 377.5**Б.Д. Каирбекова**, доктор педагогических наук
Инновационный Евразийский университет (г. Павлодар),**Г.С. Балпанова**ГУ «Комплекс Музыкальный колледж музыкальная школа-интернат для одаренных детей»
(г. Павлодар)

Творческий компонент в деятельности педагога-музыканта

***Аннотация** Целостный подход к анализу деятельности педагога-музыканта дает возможность представить ее как систему, все составляющие которой подчинены одной общей цели, обусловленной потребностями общества – формированию личности человека, в данном случае, личности музыканта-исполнителя. Как известно, творческую личность может подготовить только творчески работающий педагог. Поэтому, одним из главных показателей педагогического мастерства будет выступать творчество педагога.*

В статье «готовность к творчеству» выступает в качестве необходимого компонента успешной деятельности педагога-музыканта. Оно выражается в умении творчески взаимодействовать с учащимися в педагогическом процессе; умении на основе анализа и обобщения теоретических знаний и опыта самостоятельно отбирать содержание деятельности; умении переносить полученные знания на различные педагогические ситуации.

***Ключевые слова:** профессиональная подготовка, профессиональная деятельность, педагогическое взаимодействие, творческое взаимодействие, творческая деятельность.*

Музыкально-педагогическое образование – это открытая система, которая нацелена на реализацию идеи личностной ориентации в образовании, представление обучающемуся различных образовательных траекторий, из которых он осуществляет выбор в соответствии со своими потребностями и творческими особенностями, а также потребностями рынка труда в социокультурной сфере и перспективами развития общества. Понимание профессионального музыкально-педагогического образования как открытой системы помогает избавиться от преувеличения роли каких-то отдельных ее сторон.

Серьезные изменения социальной ориентации современного общества, внимание к личности каждого человека как главной социальной ценности предполагают такое построение подготовки в сфере образования, при котором обеспечивался бы индивидуальный маршрут формирования у студентов музыкального колледжа профессиональных компетенций, необходимых для педагога-музыканта.

Творческую личность может подготовить только творчески работающий педагог. Поэтому, одним из главных показателей педагогического мастерства будет выступать творчество учителя. Педагогу, работающему с детьми нужно обладать не только знаниями, но и творческой изобретательностью. В данной статье предполагается рассмотрение «творчества» как необходимого компонента деятельности педагога-музыканта к будущей профессиональной деятельности.

В философском понимании «творчество» является высшей формой человеческой жизни. «Творчество» – это такая духовно-практическая деятельность, результатом которой является создание оригинальных, неповторимых культурных фактов, открытие новых свойств и закономерностей, а также методов исследования и преобразования мира» [2]. Таким образом, в процессе учения, как и в процессе познания, творческая деятельность личности характеризуется проявлением оригинальности, неповторимости, открытием новых способов, методов, средств, форм и приемов организации обучения.

Творческая деятельность в художественном процессе, как и в научном имеет ряд этапов: замысел, разработка замысла, реализация замысла. Они являются инвариантом, существенной характеристикой творчества. При этом, под замыслом понимается начало творческого процесса, имеющего представление о содержании, форме, идее произведения. Смоделированное на уровне сознания представление о законченной вещи, нуждается в дальнейшей практической разработке. Он характеризуется поиском средств выразительности, осмыслением. Художественное мышление на этой стадии связано с образным языком, овладение которым возможно только в ходе художественной деятельности.

Педагогическая деятельность уже по своей природе имеет творческий характер, ибо само формирование и развитие индивидуальной и неповторимой личности человека требует творческого подхода. Педагогическая наука исходит из того, что стороны и качества личности могут развиваться и совершенствоваться при рационально организованном педагогическом воздействии. «Воспитание», рассматриваемое в движении и развитии, представляет собой педагогический процесс как сложное, подвижное и противоречивое явление. В нем всегда взаимодействуют множество сил и влияний, главными из которых являются – педагог, направляющий процесс, коллектив воспитанников и они сами» [3]. Поэтому деятельность педагога всегда связана с постоянным творческим поиском, т.к. приходится действовать в постоянно изменяющихся условиях разнообразных педагогических ситуаций. В последние годы ряд ученых (М.А. Данилов, В.Е. Гмурман, В.В. Краевский, В.А. Сластенин,

Н.Д. Хмель и др.) педагогическое творчество рассматривают в связи с объектом деятельности учителя. «Понимая под объектом деятельности учителя педагогический процесс, а не ребенка, – пишет Н.Д. Хмель, – мы тем самыми ориентируем учителя на необходимость тщательной разработки своей работы, в которой дети должны принимать самое активное участие» [1]. Следовательно, из сущности педагогического процесса, особенностей его управления и условий функционирования происходит творческая природа педагогической деятельности. Здесь творческий процесс приобретает двусторонний характер: с одной стороны, творчество педагога, с другой – на основе применяемых им стимулирующих методов возникает творческая деятельность учащегося. В связи с этим, в определении К.М. Мухамеджановой «педагогическое творчество – это целенаправленная деятельность учителя и учащихся, осуществляемая в учебно-воспитательном процессе и направленная на создание «общественно – полезного продукта», открытия, связанного с новаторством, коренным преобразованием существующих педагогических систем – средств, форм, методов, приемов, ведущих к раскрытию творческого потенциала учащихся» [4].

Как отмечает Б.И. Муканова, взаимодействие участников педагогического процесса должны привести к качественному изменению в формировании личности. В силу общности целей, задач данное взаимодействие предполагает взаимное сотрудничество, взаимообогащение.

Термин «педагогическое взаимодействие» включает в себя единство педагогического влияния, активности воспитуемого, проявляющегося в ответных непосредственных или опосредованных влияниях на педагога и на самого себя (самовоспитание). Поэтому «педагогическое взаимодействие» шире чем «педагогическое влияние» или даже «педагогическое отношение», т.к. оно является уже следствием самого педагогического взаимодействия педагога и учащихся [5]. Иными словами, педагогическое творчество в учебном процессе рассматривается с точки зрения совместной деятельности педагога и учащихся, их взаимодействия. «Педагогическое творчество» имеет особенность, что содержанием его является творение (формирование, воспитание) человека, который всегда неповторим, уникален [6]. Следовательно, результативность учебного процесса во многом зависит от умения педагога творчески взаимодействовать с учащимся, влиять на его внутренний мир, его потребности, интересы, т.е. от их совместного творчества.

Обучение, рассматриваемое с предметной стороны, включает три основные цели. Применительно к искусству первая цель предполагает владение основами научных знаний о природе, обществе, художественных техниках и искусстве. Для решения этой цели в содержание учебного предмета должны входить такие элементы как:

- основные законы творческого процесса, выбор художественных средств для адекватного воплощения собственной трактовки исполняемого произведения и обеспечение духовного общения со слушателями;

- интерпретация музыкального произведения в соответствии с собственным мировоззрением и эстетическими позициями;

- выражение своего отношения к отраженной в произведении реальности, и к тому, как она в нем отражена.

Развитие учащихся уходит своими корнями в знания о предмете, однако знания сами по себе не адекватны мыслительной деятельности. Для нее важны (особенно на начальных ступенях) не столько те конкретные знания и навыки, которые приобретает учащийся, сколько развитие тех возможностей, задатков а также приобретение таких интеллектуальных умений, на основе которых происходит усвоение знаний и без участия которых этот процесс не состоится. Поэтому, согласно исследованиям В.В. Давыдова, Д.Б. Эльконина, Л.В. Занкова, сам способ усвоения знаний должен быть направлен не столько на запоминание, сколько на стимулирование самих процессов познания. Именно в них знания дают не только толчок тем или иным мыслительным операциям – они формируют эти операции, определяют их структуру и внутреннее содержание, поднимают в целом мышление на более высокий уровень.

Еще одной важной особенностью музыкально-педагогической деятельности является индивидуальная форма обучения. Индивидуальное обучение, являясь специфической формой обучения, присущей области искусства, само по себе подразумевает индивидуальный подход. Музыкальная педагогика как специфическая область художественной культуры общества прошла длительный исторический путь развития, сформировавшись на основе профессионального образования, прежде всего, это консерватории, любительское домашнее музицирование, традиции народного творчества и др.

Накопленный богатый опыт индивидуально-личностного воплощения отражен в классах таких талантливых музыкантов-педагогов как: К.Н. Игумнов, А.Б. Гольденвейзер, Ф.М. Blumenфельд, Г.Г. Нейгауз, Л.А. Баренбойм и др. Их практическая деятельность и методические принципы, продолжающие лучшие традиции, созданные А.Г. и Н.Г. Рубинштейнами, В.И. Сафоновым, А.Н. Есиповой и др. выдающимися музыкантами прошлого, свидетельствующих о неустанном поиске и замечательных достижениях на этом пути, они дают в руки исследователя обширный материал для обобщения и дальнейшего развития.

По мнению известного педагога-музыканта Л.А. Баренбойма, система творческого воспитания музыканта несовместима с недифференцированным отношением к каждому учащемуся [7]. Характерной

особенностью осуществления индивидуального подхода опытными педагогами-музыкантами является то, что они использовали самые разнообразные формы и методы работы в зависимости от задач определенного этапа изучения музыкального материала, определенных задач общего и музыкального развития ученика. Для них был важен не только учет личностных качеств, но и развитие этих качеств в процессе обучения.

При индивидуальной форме обучения приходится варьировать выбор произведений, создавая для каждого ученика индивидуализированный путь обучения. Следует также отметить, что если в общеобразовательной школе учебный материал достаточно определенно изложен в учебных программах и учебниках, то в педагогической практике музыкальных учебных заведений подбор учебно-художественного репертуара входит в круг профессиональных обязанностей каждого учителя.

Музыкальное произведение, выполняя функцию учебно-художественного материала, является средством развития и воспитания ученика. Поэтому методико-исполнительский анализ предполагает изучение музыкального произведения в двух взаимосвязанных аспектах: предметно-содержательной (как творение музыкального искусства) и психолого-дидактической (как компонент учебно-художественного материала) [8].

Исходя из вышеизложенного, творчество педагога-музыканта будет заключаться в том, чтобы на основе выявленных закономерностей художественной организации музыкального произведения определить учебно-исполнительские задачи его освоения, возможные затруднения ученика в процессе овладения сочинением, наметить обобщенный план работы и определить характер совместной деятельности ученика и педагога в ходе изучения произведения.

Постижение композиторского замысла, идеи, художественного образа, смысла произведения требует от педагога творческого мышления. Решающую роль в этом процессе играют музыкально-слуховые представления, интеллект музыканта, его музыкальный опыт, владение средствами музыкальной выразительности. Творческая деятельность в области занятий искусством требует от человека повышенной эмоциональности, богатства художественных ассоциаций [9].

Реализация механизмов воспитания зависит от уровня теоретических знаний и навыков учителя, позволяющих организовать рациональное общение с учащимися в процессе обучения искусству, от его педагогического мастерства. Вместе с тем, творчество учителя, по мнению О.А. Абдуллиной, проявляется не только в том, что он опирается на достижения педагогической науки, но и обогащает педагогическую теорию. Вскрывая закономерности педагогического процесса посредством анализа и обобщения наблюдаемых явлений и фактов и определяя пути его совершенствования, учитель учится предвидеть результаты своей деятельности [10].

Таким образом, творческая деятельность педагога-музыканта определяется уровнем знаний и навыков, помогающих рационально организовать творческое взаимодействие с учащимся в педагогическом процессе в условиях индивидуального общения, решении многообразных и оригинальных задач, требующих анализа педагогических ситуаций, прогнозирования результатов обучения в соответствии с имеющимися исходными данными, учета средств, используемых для достижения результата, конструирования и реализации учебно-воспитательного процесса, оценки полученных данных, определения новых задач в зависимости от полученного эффекта.

В связи с этим, важнейшим компонентом творческой деятельности и творческого мышления, – отмечает Л.Г. Арчажникова, – является ряд умений: видеть творческую проблему в решении обычных повседневных задач; отказываться от привычных, стандартных приемов решения этих задач; расширять рамки обычной информации об изучаемом объекте и выбирать наиболее целесообразные пути поиска решения проблемы [11]. Исходя из вышеизложенного, можно сделать вывод, что успешность деятельности педагога-музыканта во многом определяется его творчеством.

Подготовка педагогов-музыкантов к профессиональной музыкально-педагогической деятельности связана с рядом трудностей как объективного, так и субъективного порядка. С одной стороны, интерес к музыкальному исполнительству и музыкальному искусству органично включает гуманитарный, просветительский компонент – эстетически окрашенная эмоция имманентно содержит в себе этическую установку, призывает к общественному служению. С другой стороны, в юношеском возрасте, особенно при наличии хороших музыкальных способностей и творческих интересов, музыкальное образование нередко пробуждает честолюбивые планы, которые трудно согласуются с перспективой кропотливой, требующей специальных психологических и коммуникативных навыков педагогической работы. Совершенствуя исполнительское мастерство, многие юные музыканты не только не развивают навыки межличностного общения, психологической наблюдательности, эмпатии, но даже невольно блокируют эти психические функции.

Как указывает О.Л. Богданова, преподаватели музыкально-педагогических факультетов музыкальных колледжей хорошо знают, что входящие к ним абитуриенты зачастую рассчитывают после поступления продолжать совершенствовать свое исполнительское мастерство и совсем не представляют себя в дальнейшем педагогами-музыкантами. Выпускники средних специальных и высших музыкальных учебных заведений на 99 % реализуют свои знания, умения и навыки именно в сфере музыкального образования. В результате у таких педагогов-музыкантов деформируются личностные установки, они теряют интерес к профессии педагога, страдают, прежде всего, их воспитанники [12].

По этой причине обучающиеся в музыкальных колледжах Республики Казахстан ставят перед собой следующие цели [13]:

1. Научиться жить, максимально содействуя расцвету потенций собственной личности, развитию общих и специальных способностей.

2. Научиться познавать – как собственные возможности, так и широкие горизонты музыкальной культуры, объемлющей множество граней художественно-эстетической, исполнительской, теоретической, педагогической деятельности. Умение учиться дает возможность варьировать и сочетать ознакомительный и углубленно-специальный подходы при знакомстве с разными областями знания.

3. Научиться делать – неотъемлемый принцип «закалки» интересов и приобретенных теоретических знаний в практической, опытной деятельности. Он указывает на компетентность, помогающую справляться с различными проблемными ситуациями, которые невозможно предвидеть заранее. В музыкально-эстетической деятельности предполагает разнообразие практических и социальных возможностей для реализации творческих планов. Именно в обеспечении этого принципа у учреждений дополнительного образования, как правило, есть преимущество перед другими образовательными учреждениями.

4. Научиться жить вместе, объединяя усилия для решения общих проблем и творческих задач (что для музыкальных коллективов особенно важно). Опыт сотрудничества незаменим для личностного роста, для осознания себя и своих возможностей, для духовно-нравственного развития, профессионального самоопределения и социализации.

Одним из системообразующих качеств современного специалиста в условиях модернизации мирового образовательного процесса является профессиональная компетентность. Профессионально-компетентным признается такой труд педагога-музыканта, в процессе которого на достаточно высоком уровне осуществляются музыкально-педагогическая деятельность, педагогическое общение, реализуется личность педагога, достигаются хорошие результаты в обученности и воспитанности учеников. При этом компетентность педагога определяется соотношением в реальном труде его профессиональных знаний и умений, с одной стороны, и профессиональных позиций, психологических качеств – с другой.

Профессиональная компетентность педагога-музыканта – это образовательный результат, базирующийся на овладении технологией педагогического и музыкально-исполнительского труда. Профессиональная компетентность педагога-музыканта является важнейшим условием формирования готовности и способности (умения) преподавателя к творческому решению культурно-образовательных задач, задач познавательной, ценностно-смысловой, коммуникативной и преобразующей деятельности, самореализации личности.

Нами разработана модель профессиональной компетентности педагога-музыканта, представленная на рисунке 1. Согласно модели, основными чертами профессиональной компетентности педагога-музыканта являются:

– общесоциальная и личностная значимость формируемых знаний, умений, навыков, качеств и способов продуктивной музыкально-педагогической деятельности;

– четкое определение целей профессионально-личностного совершенствования педагога-музыканта;

– формирование компетенций как совокупности смысловых ориентаций, базирующихся на постижении национальной и общечеловеческой культуры;

– наличие четкой системы критериев измерения, которые можно обрабатывать статистическими методами;

– оказание педагогической поддержки формирующейся личности и создание для нее «зоны успеха»;

– индивидуализация программы выбора стратегии для достижения цели;

– создание ситуаций для комплексной проверки умений практического использования знаний и приобретения ценного жизненного опыта;

– интегративная характеристика проявлений личности, связанная с ее способностью совершенствовать имеющиеся знания, умения и способы деятельности по мере социализации и накопления опыта жизнедеятельности.

Опираясь на основные положения нашей модели, которая представляет собой систему профессионально-необходимой компетентности педагога-музыканта, нами был разработан для студентов экспериментальной группы факультативный курс, рассчитанный на 34 часа.



Рисунок 1 – Модель профессиональной компетентности педагога-музыканта

СПИСОК ЛИТЕРАТУРЫ

- 1 Хмель Н.Д. Теоретические основы профессиональной подготовки учителя. – Алматы: Гылым, 1998. – 320 с.
- 2 Спиркин А.Г. Основы философии. – М.: Политиздат, 1988. – С. 255.
- 3 Проблемы методологии и методики исследования / Под ред. М.А. Данилова – М.: Педагогика, 1972. – 311 с.
- 4 Мухамеджанова К.М. Формирование готовности будущего учителя к организации творческого взаимодействия с учащимися в обучении. – Алматы, 1994.
- 5 Муканова Б.И. Педагогические основы взаимодействия учителя и учащихся в формировании и развитии социальной активности подростков: автореферат дисс. на соиск. степ. д-ра пед. наук. – Алма-Ата, 1992. – 20 с.
- 6 Поташник М.М. Как развивать педагогическое творчество. – М.: Знание, 1987. – 87 с.
- 7 Баренбойм Л.А. Музыкальная педагогика и исполнительство. – М.: Музыка, 1974. – 336 с.
- 8 Голеш А.А. Проблема педагогического предвидения в деятельности музыканта-педагога. – М., 1988.
- 9 Сохор Р.А. Воспитательная роль музыки. – Л., 1975. – 36 с.
- 10 Абдуллина О.А. Общепедагогическая подготовка учителя в системе высшего педагогического образования. – 2-е изд. перераб. доп. – М.: Просвещение, 1990. – 141 с.
- 11 Арчажникова Л.Г. Профессия – учитель музыки. – М.: Просвещение, 1984. – 111 с.
- 12 Богданова О.Л. Психология музыкального образования. – СПб.: Питер, 2015. – 487 с.
- 13 Мукажанова Г.Е. Методическое обеспечение подготовки педагогов-музыкантов // Открытая школа (каз.). – 2013. – № 2. – С. 59–61.

REFERENCES

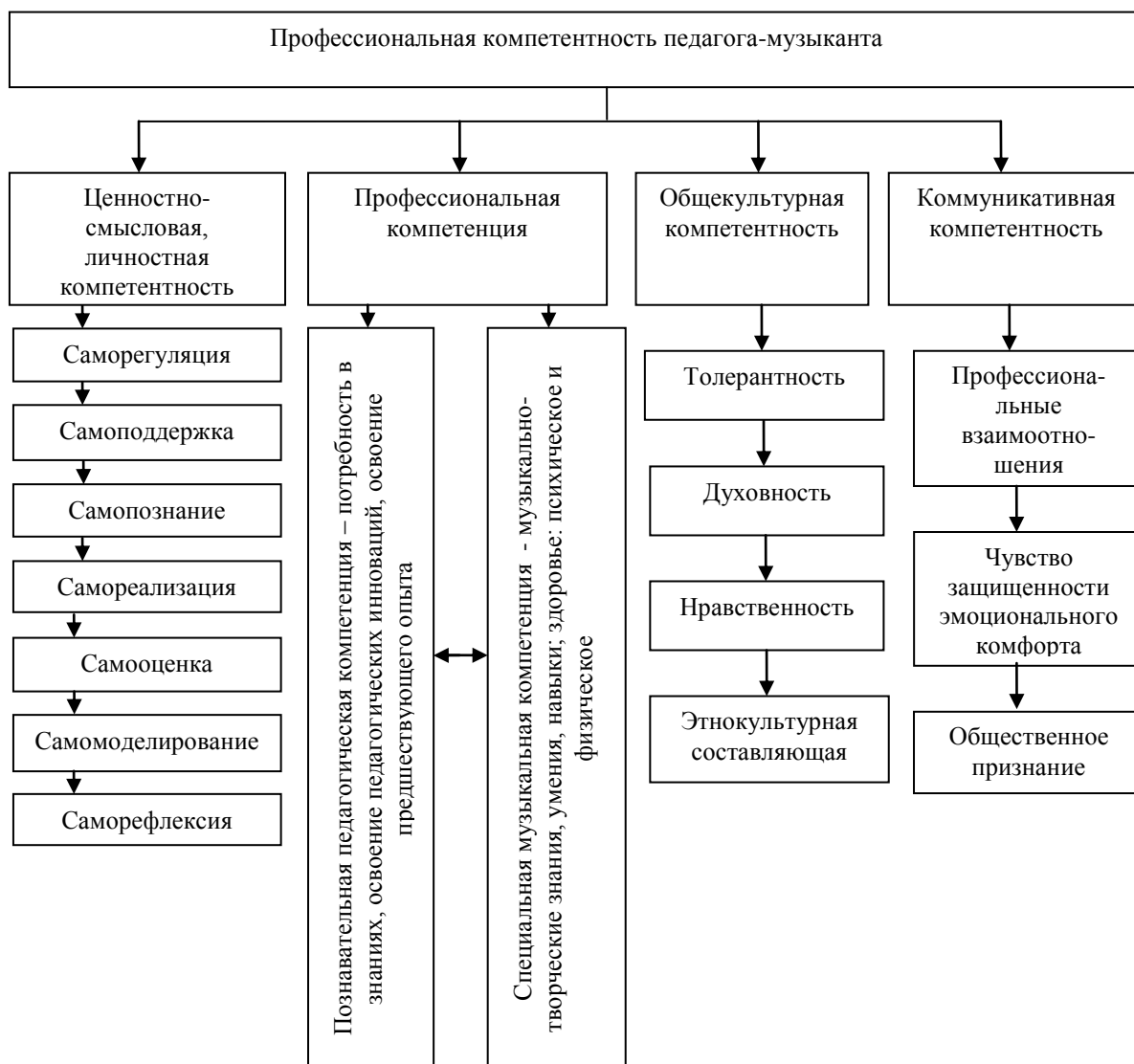
- 1 Hmel N.D. Teoreticheskie osnovy professionalnoy podgotovki uchitelya. – Almaty: Gylym, 1998. – 320 s.
- 2 Spirkin A.G. Osnovy filosofii. – M.: Politizdat, 1988. – S. 255.
- 3 Problemy metodologii i metodiki issledovaniya / Pod red. M.A. Danilova – M.: Pedagogika, 1972. – 311 s.
- 4 Muhamedzhanova K.M. Formirovanie gotovnosti buduschego uchitelya k organizatsii tvorcheskogo vzaimodeystviya s uchashchimisya v obuchenii. – Almaty, 1994.
- 5 Mukanova B.I. Pedagogicheskie osnovy vzaimodeystviya uchitelya i uchashchisya v formirovanii i razvitii sotsialnoy aktivnosti podrostkov: avtoreferat diss. na soisk. step. d-ra ped. Nauk. – Alma-Ata, 1992. – 20 s.
- 6 Potashnik M.M. Kak razvivat pedagogicheskoe tvorchestvo. – M.: Znanie, 1987. – 87 s.
- 7 Barenboym L.A. Muzyikalnaya pedagogika i ispolnitelstvo. – M.: iz-vo «Muzyka», 1974. – 336 s.
- 8 Golesh A.A. Problema pedagogicheskogo predvideniya v deyatelnosti muzykanta-pedagoga. – M., 1988.
- 9 Sohor R.A. Vospitatelnaya rol muzyki – L., 1975. – 36 s.
- 10 Abdullina O.A. Obschepedagogicheskaya podgotovka uchitelya v sisteme vysshego pedagogicheskogo obrazovaniya. Dlya ped. spets. vysshih uchebnykh zavedeniy. – 2-e izd. pererab. i dop. – M.: Prosveschenie, 1990. – 141 s.
- 11 Archazhnikova L.G. Professiya – uchitel muzyki. – M.: Prsveschenie, 1984. – 111 s.
- 12 Bogdanova O.L. Psikhologiya muzykal'nogo obrazovaniya. – SPb.: Piter, 2015. – 487 s.
- 13 Mukazhanova G.E. Metodicheskoe obespechenie podgotovki pedagogov-muzykantov // Otkrytaya shkola (kaz.). – 2013. – № 2. – S. 59–61.

ТҮЙІН

Б.Д. Каирбекова, педагогика ғылымдарының докторы
Инновациялық Еуразия университеті (Павлодар қ.),

Г.С. Балпанова

«Музыкалық колледж дарынды балаларға арналған музыкалық мектеп-интернат Кешені» ММ
(Павлодар қ.)

Педагог-музыканттың іс әрекетіндегі шығармашылық компоненті

Берілген мақалада «шығармашылық» ұғымы педагог-музыканттың болашақ кәсіби іс-әрекетіне дайын болу моделінің көрсеткіштерінің бірі - шығармашылық компоненті ретінде қарастырылған. Педагогикалық шығармашылыққа дайындығының көрсеткіштері ретінде педагогикалық процесті шығармашылық түрде басқару, болып табылады. Педагогикалық процесті басқару – педагогикалық процесте оқушылармен шығармашылық түрде өзара қарымқатынасты құрастыра алуы; Теориялық білімдер мен тәжірибеге талдау жасай отырып, іс әрекеттің мазмұнын өз бетінше құрастыру; Алған білімдерін түрлі педагогикалық жағдайларда қолдана білу болып табылады.

Түйін сөздер: кәсіби дайындық, кәсіби іс-әрекет, педагогикалық өзара қарымқатынас, шығармашылық өзара қарымқатынас, шығармашылық іс әрекет.

RESUME

B.D. Kairbekova, Doktor of Education
Innovative University of Eurasia (Pavlodar),

G.S. Balpanova

S.I. «Complex «Musikal college-musikalboarding school for talented children» (Pavlodar)

Creative component in activity of teacher-musician

In this article "creativity" is considered as a necessary component of model of readiness of the teacher-musician for future professional activity. As indicators of readiness of the teacher for pedagogical creativity readiness creatively to direct pedagogical process, expressed in ability creatively to interact with pupils in pedagogical process acts; ability on the basis of the analysis and generalization of theoretical knowledge and experience independently to select the content of activity; ability to transfer the gained knowledge to various pedagogical situations.

Keywords: vocational training, professional activity, pedagogical interaction, creative interaction, creative activity.

УДК 159.9**Л.Б. Карпаева**

Павлодарский химико-механический колледж (г. Павлодар),

Т.М. Кравцова, кандидат психологических наук

Инновационный Евразийский университет (г. Павлодар)

E-mail: lyazzatk91@mail.ru

Межличностные отношения у учащихся колледжа как одно из условий формирования личности

***Аннотация.** Авторы в статье рассматривают, каким образом межличностные отношения влияют на формирование личности. В работе описаны типы отношения к окружающим, преобладающие у учащихся колледжа. Также было определено, что учащиеся колледжа склонны к сотрудничеству, способны идти на компромиссы при решении проблем, инициативны, хотят быть в центре внимания, общительны, способны проявлять сострадание, но несмотря на благоприятный прогноз, это может быть только внешней «маской».*

***Ключевые слова:** типы отношения к окружающим, качество жизни, студенты, взаимоотношения студенческого коллектива, учебная деятельность.*

Качество жизни – это степень удовлетворения материальных, духовных и социальных потребностей человека. Оценка качества жизни во многом определяется его структурными компонентами. Компонентами качества жизни являются образ жизни, уровень жизни, окружающая среда [1]. Улучшить качество жизни у учащихся можно с помощью повышения уровня образованности и психологической грамотности населения.

Мы живем в период быстрых перемен. И такие страны, которые имели средний уровень дохода (Китай, Индия, Бразилия), усилили стремление многих государств повысить свою конкурентоспособность путем подготовки трудовых ресурсов более высокого профессионального уровня. Поэтому для государства важно, чтобы все дети и молодые люди получили знания и навыки, которые необходимы для ведения здорового и продуктивного образа жизни. А для получения таких знаний и навыков немаловажную роль играет студенческая группа, в которой находится учащийся колледжа. Так как именно в студенческой группе происходит становление личности и самоопределение.

Поступив в новое учебное заведение, молодые люди оказываются в новой обстановке. Весь учебный процесс, а также его субъектов – преподавателей и одноклассников учащийся колледжа воспринимает с интересом. Однако при поступлении в учебное заведение юношам и девушкам приходится заново проходить адаптационный период, в студенческой группе они пробуют себя в разных ролях: оказывают и получают помощь и, что очень важно для молодых людей, чувствуют себя принятыми в группе.

Межличностные отношения – это субъективно переживаемые взаимосвязи людей. Межличностные отношения объективно проявляются в характере и способах взаимных влияний людей в ходе совместной деятельности и общения. На содержательном уровне межличностные отношения – это система установок, ориентаций, ожиданий, стереотипов, через которые или с помощью которых люди воспринимают и оценивают друг друга [2].

Различают три типа межличностных отношений – императив, манипуляция, диалог. В условиях колледжа проявляется тип межличностных отношений как диалог. Это равноправное субъект-субъектное взаимодействие, которое имеет целью взаимное познание, самопознание партнеров по общению. Его эффективность во многом определяется строгим соблюдением правил: психологический настрой на состояние собеседника; безоценочное восприятие личности партнера; восприятие партнера как равного, имеющего собственное мнение. Естественно, что этот вид общения требует от преподавателя большого опыта в работе с людьми, а также определенных личностных качеств; сдержанности, уважения к собеседнику, терпения и т.д.

Императивное общение – это авторитарная, директивная форма взаимодействия с партнером по общению. К нему прибегают с целью достижения контроля над поведением и мыслями партнера, принуждения его к определенным действиям. Особенность императивного общения состоит в том, что партнер является пассивной стороной. При этом в ходе общения не скрывается его конечная цель, ее принудительный характер.

Манипулятивное общение – это одна из форм межличностного общения, при которой воздействие на партнера для достижения своих намерений осуществляется скрытно. При манипулятивном общении также ставится цель добиться контроля над поведением и мыслями другого человека, но партнер в этом случае не информируется об истинных целях общения. Они либо скрываются, либо подменяются другими. Чаще всего манипуляции используются в деловых отношениях и в области пропаганды.

Выделяют деловые и личные (межличностные) отношения. Деловые отношения – это такие отношения, которые связаны с учебной деятельностью. Личностные могут вызывать разную реакцию (восхищение, ненависть).

Важнейшим компонентом межличностных отношений являются эмоции. Они могут быть разными, начиная от уважения заканчивая полным равнодушием. Симпатии и антипатии как одна из составляющих межличностных отношений действуют на психологический климат группы. Также на межличностные отношения влияет, какое положение занимает студент в группе [3].

Развитие взаимоотношений студенческого коллектива и личности проходит через несколько стадий:

1. Адаптация студента как члена новой группы. Прежде чем реализовать свою потребность проявить себя как личность, он должен усвоить действующие в группе нормы и освоить приемы и средства деятельности, которыми обладают все другие ее члены. Через это у него возникает объективная необходимость «быть таким, как все», что достигается за счет утраты тех или иных индивидуальных черт.

2. Индивидуализация. Она заключается в обострении противоречий между достигнутым результатом адаптации (тем, что студент стал «таким, как все») и потребностью студента в максимальном проявлении себя как неповторимой личности, которая имеет свою индивидуальность, которая при этом не удовлетворяется. Студент начинает искать способы и средства для выражения своей индивидуальности и демонстрации ее в группе.

3. Интеграция личности в группе: студент сохраняет только индивидуальные черты, соответствующие необходимости и потребностям группового развития, а также собственную потребность осуществить значимый вклад в жизнь группы. Группа при этом в определенной степени меняет свои групповые нормы, впитывая те черты студента, которые признаются группой как значимые для ее развития. Так происходят взаимные превращения личности и группы [4].

Важно понять, каким образом решается вопрос положения ученика в системе межличностных отношений. Дифференциация в группах детей и подростков подвержена определенным закономерностям. Одной из них можно назвать связь статуса учащегося в группе с его успеваемостью. В то же время не столько сама по себе успеваемость определяет статус обучающегося в группе, сколько те личностные качества, которые характеризуют его отношение к учебе: добросовестность, трудолюбие и т.д. Популярными в учебном коллективе, как правило, являются учащиеся с широким кругом интересов и серьезными духовными запросами. Эту группу студентов отличает серьезное отношение к учебной деятельности. Обучающиеся, занимающие неблагоприятное положение в структуре межличностных отношений, относятся либо к слабо успевающим, либо к неуспевающим и имеют низкий статус.

Потребность в приобретении и поддержке статуса – одна из важных социальных потребностей. Невозможность занять определенное положение в структуре групповых отношений или угроза утраты имеющегося статуса может вызывать состояние «аффекта неадекватности». Это явление возникает у подростков в том случае, когда высокие притязания в какой-то сфере деятельности не могут быть подкреплены реальными достижениями.

В нашей работе мы изучили межличностные отношения у учащихся колледжа как одно из условий формирования личности. В исследовании приняли участие 51 учащийся первого курса в возрасте 15–17 лет. Для определения межличностных отношений у учащихся колледжа была использована методика межличностных отношений – Т. Лири.

На рисунке 1 изображены типы отношений к окружающим у учащихся колледжа в средних баллах. В наибольшей степени проявились следующие типы межличностных отношений: авторитарный, дружелюбный и альтруистический.

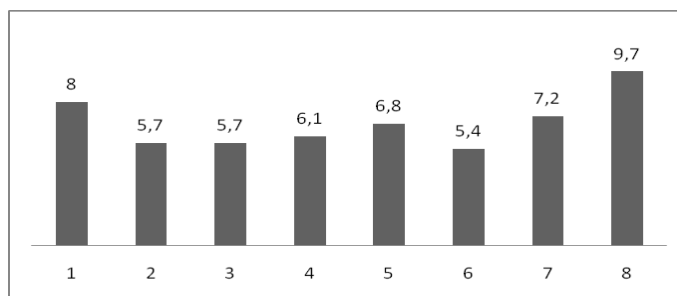

1 – Авторитарный; 2 – Эгоистичный; 3 – Агрессивный; 4 – Подозрительный;
5 – Подчиняемый; 6 – Зависимый; 7 – Дружелюбный; 8 – Альтруистический

Рисунок 1 – Типы отношений к окружающим у учащихся колледжа, средний балл

Авторитарный тип составил средний балл, равный 8, это характеризует студентов как уверенных в себе, упорных и настойчивых. Но эти студенты не обязательно являются лидерами. Дружелюбный тип характеризует учащихся как общительных, склонных к сотрудничеству, следующих правилам «хорошего тона» и стремящихся помогать. Это еще раз доказывает, что студенчество – это время, когда ребята больше времени уделяют общению и хотят быть востребованным и в таких отношениях. Альтруистический тип (средний балл 9,7) проявлен на высоком уровне. Данный тип характеризуется гиперответственностью, желанием помочь другим в ущерб себе, активный по отношению к окружающим, но за всеми этими характеристиками может быть «маска» и скрываться противоположная личность.

Адаптивное поведение выражено в двух уровнях: низком и умеренном. Низкий уровень адаптивного поведения не был выявлен у учащихся. Одинаковый средний балл был выявлен у таких типов отношений как: эгоистичный (5,7), агрессивный (5,7) и зависимый (5,4). Данные показатели характеризуют студентов как склонных к соперничеству, упрямых, настойчивых, энергичных и в тоже время конформных, ожидающих помощи и советов, доверчивых и вежливых.

Умеренный уровень адаптивного поведения были выявлены типы отношения – подозрительный (6,1) и подчиняемый (6,8). Подозрительное поведение говорит о критичности по отношению ко всем социальным явлениям и окружающим людям. Подчиняемый тип характеризует учащихся как робких, скромных, уступчивых.

Но были выявлены индивидуальные показатели, которые превышали адаптивное поведение. У двух студентов было выявлено авторитарное поведение до патологии. Таким студентам характерно поведение диктаторское, властное. Всех наставляют, поучают, не умеют принимать советы других. Они являются лидерами. Альтруистическое поведение характерно для 5 учащихся. Такие студенты гиперответственны, приносят в жертву свои интересы, стремятся помочь, навязчивы, принимают ответственность за других на себя, но это может быть только внешняя «маска».

На рисунке 2 изображены графически показатели отношения студентов к окружающим: доминирование (3,5) и дружелюбие (3,6) имеют одинаковое значение. Показатели находятся на адаптивном низком уровне.



Рисунок 2 – Показатели отношения студентов к окружающим, средний балл

Итак, анализ типов отношений к окружающим у студентов показал, что преобладающим являются авторитарный, альтруистический и дружелюбный. Учащиеся колледжа, которые приняли участие в исследовании, склонны к сотрудничеству, способны идти на компромиссы при решении проблем, инициативны, хотят быть в центре внимания, общительны, способны проявлять сострадание, но это может быть только внешней «маской», упорны и настойчивы.

Поэтому очень важная задача стоит у педагога – куратора группы. А именно создать доверительные отношения в группе. Совместные учебные мероприятия, в которых принимают участие все студенты, улучшают межличностные отношения. Такие занятия сближают студентов, стирают границы между ними. Преподаватель должен тесно работать со старостой, учитывая знание ею статусно-ролевой структуры группы и индивидуальных особенностей студентов. Следует быть внимательным к психологически изолированным студентам, не подчеркивать публично их недостатки. Все это подтверждает, что именно в студенческой группе, которая находится на определенном этапе развития, происходит становление личности. Характер развития личности определяется уровнем развития группы. В тех студенческих группах, которые достигли в своем развитии уровня коллектива, складываются благоприятные условия для осуществления учебного процесса, что оказывает влияние на формирование у студентов положительных качеств личности, необходимых современному специалисту.

СПИСОК ЛИТЕРАТУРЫ

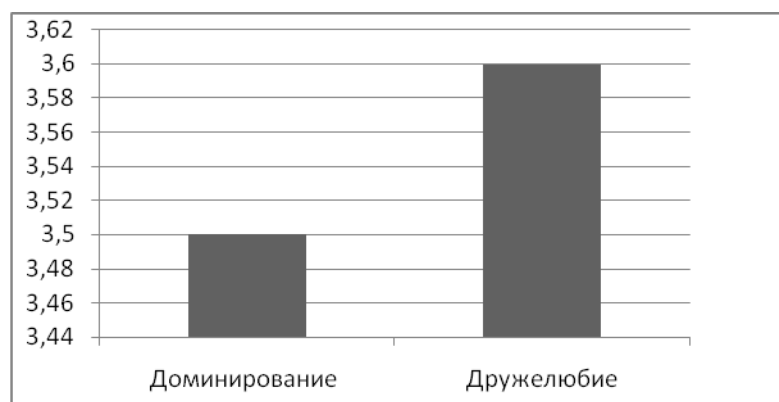
- 1 Фахрутдинова Е.В. Качество жизни населения в системе социально-экономических отношений: институциональный подход: дис. ... д-ра. экон. наук. – Казань, 2010. – С. 98–99.
- 2 Мокшанцев Р.И., Мокшанцева А.В. Социальная психология: учебное пособие для вузов. – Новосибирск: Сибирское соглашение. – М.: ИНФРА-М, 2001. – С. 129.
- 3 Петровский А.В., Ярошевский М.Г. Психология: учебник для студ. высш. пед. учеб. заведений. – 3-е изд. – М.: Издательский центр «Академия», 2002. – 262 с.
- 4 Немов Р.С. Психология: учебник. – М.: Высшее образование, 2007. – 377 с.
- 5 Собчик Л.Н. Диагностика межличностных отношений: модифицированный вариант интерперсональной диагностики Т. Лири. – М.: ИНФРА, 1990. – 156 с.

DEFERENSE

- 1 Fahrutdinova E.V. Kachestvo zhizni naseleniya v sisteme social'no-ehkonomicheskikh otnosheniy: institucional'nyy podhod: dis. ... d-ra. ekon. nauk. – Kazan', 2010. – S. 98–99.
- 2 Mokshancev R.I., Mokshanceva A.V. Social'naya psihologiya: uchebnoe posobie dlya vuzov. – Novosibirsk: Sibirskoe soglasenie. – M.: INFRA-M, 2001. – S. 129.
- 3 Petrovskiy A.V., Yaroshevskiy M.G. Psihologiya: uchebnik dlya stud. vyssh. ped. ucheb. zavedeniy. – 3-e izd. – M.: Izdatel'skiy centr «Akademiya», 2002. – 262 s.
- 4 Nemov R.S. Psihologiya: uchebnik. –M.: Vysshee obrazovanie, 2007. – 377 s.
- 5 Sobchik L.N. Diagnostika mezhlichnostnyh otnosheniy: modifitsirovanny variant interpersonal'noy diagnostiki T. Liri. – M.: INFRA, 1990. – 156 s.

ТҮЙІН

Л.Б. Карпаева

Павлодар химия-механикалық колледжі (Павлодар қ.),

Т.М. Кравцова, *ғылыми психологиялық кандидат*

Инновациялық Еуразия университеті (Павлодар қ.)

Колледж білім алушыларының тұлғааралық қарым – қатынастар тұлға қалыптасуының шарттарының бірі

Мақаланың авторы тұлғааралық қарым-қатынастары тұлға қалыптасуыне әсер етуін көрсетеді. Мақалада колледж оқушыларының баршамен қандай қарым-қатынастарының түрлері басым ететіні туралы жазылған. Сонымен бірге колледж оқушылары ымырасуларға қабілетті, мәселешешу кезінде ынтымақтастық жасауға бейім, ынталы, баршалардың өзіне деген назар аударуы, адамдарға үйір аяным білдіре алатыны, бірақ қолайлы болжамына қарамастан бұл сыртқы бейнесі болатыны көрсетілген.

Түйін сөздер: баршалармен қарым-қатынастары, білімалушылар, тұлғаның қалыптасуы, студенттік тобы, өмір сапасы.

RESUME

L.B. Karpaeva

Pavlodar chemical and mechanical college (Pavlodar),

T.M. Kravtsova, *candidate of psychological Sciences*

Innovative University of Eurasia (Pavlodar)

Interpersonal relationships of college students as a condition of the formation of personality

In the article the author is dealt with, how the interpersonal relationships influence to the formation of personality. It is described what kind of relationships are dominated to others. It is shown that students of the college tend to cooperate, able to compromise in solving problems, enterprising, they want to be in the centre of attention, sociable, able to show compassion, but this can only be an external “mask”.

Keywords: *relationships to others, students, identity formation, student`s group, the quality of life.*

УДК 316.728**И.М. Коваленко**

Ясли-сад № 51 (г. Павлодар),

В.В. Сергеева, кандидат педагогических наук

Инновационный Евразийский университет (г. Павлодар)

E-mail: Kovalenkoera@mail.ru

Модель формирования патриотической культуры будущих педагогов

***Аннотация.** В данной статье рассматриваются педагогические условия, необходимые для формирования патриотической культуры будущего педагога. Выявляются закономерности и принципы построения модели. Спроектированная модель позволяет представить процесс формирования патриотической культуры будущих педагогов как динамическую систему, с обоснованной и раскрытой внутренней структурой, отражающей единство ее компонентов.*

***Ключевые слова:** методологические подходы, патриотическая компетентность, уровень сформированности патриотической культуры, формирование личности.*

Актуализировав проблему формирования личности педагога как человека культуры, современное общество требует превращение педагогических вузов в институт ее воспроизводства и развития. Разработанная нами концепция формирования патриотической культуры будущего педагога (ПКБП) дает возможность реализовать данное положение, через модель формирования патриотической культуры (ФПК) и технологию ее реализации в условиях педагогического вуза.

При проектировании модели формирования ПКБП, мы взяли за основу, что модель формирования ПКБП – это реальный аналог процесса, позволяющий воспроизводить его структуру. Цель создания модели формирования ПКБП заключалась в изучении реального процесса, совершенствовании и прогнозировании свойств личности будущего педагога. Задачи нашего моделирования представлены следующими положениями:

- проверка научной гипотезы, изучение свойств и качеств выделенного комплекса педагогических условий формирования ПКБП;
- создание возможности для прогнозирования ожидаемого уровня сформированности патриотической культуры.

Моделирование основывалось на принципах реальности и конкретности цели в определенных условиях образования в педагогическом вузе, максимальной информативности о свойствах процесса формирования ПКБП, наглядности, на основе тождественности модели аналогу, конкретности и достаточности прямых и обратных связей.

Свойство нашей модели отражает основополагающие характеристики и особенности формирования ПКБП, наличие перспективы продолжения, изменения и эволюции процесса.

На основании этого построение модели формирования ПКБП было подчинено следующим законам:

- содержание деятельности обусловлено изменяющимися потребностями общества и в связи с этим может быть вариативно;
- формирование качеств личности будущего педагога и его профессиональное развитие возможно только через деятельность и активность самой личности будущего педагога;
- формирование личности как социально-психологический феномен определяется целостностью ВОП;
- важность и эффективность функционирования системы определяется условиями и национальными особенностями образования.

Особенностями модели формирования ПКБП являются *методологические подходы*, которые призваны задавать стратегию и направленность научной и практической деятельности по ФПК.

При проектировании модели нами определены следующие методологические подходы: системный; личностно-ориентированный; культурологический; цивилизационный; этнопедагогический; интегративный и личностно-деятельностный.

1. ***Системный подход*** позволил нам представить явление в виде системы упорядоченных элементов с позиции целостности и охарактеризовать взаимодействие субъектов ВОП в рамках различных типов связей. Внешние контуры модели, обеспечивающие эффективность процесса формирования ПКБП, находятся в сложном взаимодействии и их учет возможен только с позиции системного подхода, который позволил относительно самостоятельные компоненты рассмотреть не изолированно, а в их взаимосвязи, в развитии и движении. Основными принципами системного подхода в нашем исследовании, являются: *целостность, сложность и организованность*. Целостность проявляется во взаимозависимости компонентов и этапов, сложность в иерархичности строения объекта и наличии нескольких уровней его организации, организованность во взаимозависимости целого и его частей.

2. **Личностно-ориентированный** подход нацелен на создание условий для формирования личности с определенным уровнем ПК. Данный подход дал возможность рассмотреть будущих педагогов в качестве субъектов жизнедеятельности и ориентировать их на преобразование действительности и поиск новых способов деятельности.

3. **Культурологический подход** обусловлен объективной связью личности и культуры как системой ценностей, где личность не только развивается на основе освоенной им культуры, но и вносит в нее нечто принципиально новое. Благодаря этому будущие педагоги становятся творцами и трансляторами новых элементов культуры. Согласно этому патриотическая культура, являясь общественным атрибутом государства, в то же самое время может выступать в личностном аспекте и проектироваться в область профессиональной деятельности педагога. В своем исследовании мы опирались на культурологические концепции ценностей. Авторы представляют культурологические ценности как стимуляторы, которые и создают условия для реализации будущими педагогами своей активности на нормативно-ролевом и личностно-смысловом уровнях.

Культурологический подход акцентирует наше внимание на принципе *культуросообразности*, который, по мнению Г.Д. Томахина, предполагает наличие ценностно-нормативной системы знаний, формирующей образ личности как целостного и органичного субъекта культуры [1].

На уровне культурологического подхода в ракурсе нашего исследования использованы следующие принципы: гуманизации образования; сочетание высокой требовательности с уважением личностного достоинства студентов; приоритетность исторического и культурного наследия; духовности.

Принцип *гуманизации* образования предполагает: направленность ВОП на возможно полное развитие способностей студентов, которые необходимы им для осуществления будущей профессиональной деятельности патриотической направленности; приобщение студентов к активному участию в патриотической жизни общества; соединение бытия будущих педагогов с культурой, что предполагает введение в ВОП дополнительных курсов, имеющих в своей основе патриотическое содержание; усиление содержания учебных дисциплин патриотической составляющей; развитие умений преподавательского состава по усилению патриотической направленности различных учебных дисциплин.

Принцип *сочетания высокой требовательности с уважением личного достоинства* студента, предполагает принципиальное и последовательное предъявление к ним требований, отражающих исторические интересы общества и профессионально-педагогической деятельности; достижения степени осознания будущими педагогами необходимости выполнения требований государственной политики в области патриотического воспитания молодежи; проявления уважения личного достоинства студентов.

Принцип *приоритетности исторического и культурного наследия* Отечества, его духовных ценностей и традиций предусматривает: обращение к историко-культурному наследию страны, отражающему богатство и своеобразие истории и культуры; потребность в переосмыслении исторического прошлого с целью найти в исторических корнях стимулы саморазвития.

Принцип *духовности*, методологической основой которого является мораль и нравственность, обеспечивает формирование у будущих педагогов нравственных качеств личности, где духовность является основанием для формирования патриотических взглядов.

4. **Цивилизационный подход** ориентирует нас на рассмотрение ВОП с точки зрения его соответствия нормам и стандартам современного общества, среди которых особое значение имеют современные требования общества к педагогу, выраженные в его духовно-нравственном становлении как специалиста, подготовке к самостоятельной жизни как важнейшей составляющей развития общества с учетом отечественных традиций. В современных условиях организации ВОП в педагогическом вузе воспитание рассматривается как целенаправленная деятельность, ориентированная на создание условий для развития духовности будущих педагогов на основе общечеловеческих и национальных ценностей; оказание им помощи в жизненном самоопределении, нравственном, гражданском и профессиональном становлении; создание условий для самореализации личности [2].

5. **Этнопедагогический подход** закономерно вытекает из представленного выше цивилизационного и предполагает рассмотрение «педагогического процесса как естественноисторического, что является принципиальным достижением науки, при этом воспитание есть вечная и всеобщая категория, которая выступает как естественная форма деятельности и поведения» [3]. Этнопедагогический подход – универсальный. Он может быть реализован при исследовании объекта через: знание языка и культуры; положительное отношение к данному объекту; способность понять сущность проблемы; способность адекватно оценить «объект», ситуацию, время, в которое исследователь намеревается перенести «объект»; учет востребованности «этнопедагогического знания» в данных условиях, в данной среде; умения уловить оттенки, нюансы, в которых воплощен немаловажный воспитательный смысл [4].

6. **Интегративный подход** представляет собой методологическую стратегию в обосновании практики в связи с перспективами развития социальных, научно-технических и психолого-педагогических процессов, рассматриваемых во взаимосвязи и взаимодействии [5, 6]. Необходимость использования данного подхода в нашем исследовании обусловлена поэтапным формированием

следующей цепочки: система патриотических и исторических знаний – патриотические чувства – патриотические убеждения – ценности – чувства ответственности – умение и желание транслировать патриотический опыт учащимся. Сущность интегративного подхода заключается в единстве изучения гуманитарных, естественнонаучных и специальных дисциплин в ВОП педагогического вуза, что создает основу для успешной профессионально-педагогической подготовки студентов патриотической направленности.

Интегративный подход к формированию патриотической культуры отражает совокупность принципов *интенсификации, научности, доступности и творческой самореализации* при усвоении учебной информации. Принципы выражены в: интенсивной передаче патриотических знаний через учебные дисциплины; постановке цели патриотической направленности при проведении учебных занятий и внеучебных мероприятий; сочетании активных, традиционных и инновационных методов обучения; разработке дополнительных специальных курсов и тем; дополнении содержания учебных дисциплин патриотической составляющей; разработке учебно-методических комплексов дисциплин и дополнения их патриотическим содержанием. Вследствие этого, эффективность ВОП характеризуется усвоением значительного объема учебной информации патриотического плана, в присвоении будущими педагогами патриотического опыта в ходе педагогической практики и активного участия в разнообразных патриотических мероприятиях.

7. В основе *личностно-деятельностного подхода* лежат идеи теории деятельности [7] и теории личности [8]. Анализ работ показал, что деятельность рассматривается как активное взаимодействие человека и окружающей действительности, в ходе которого человек, выступая субъектом деятельности, целенаправленно воздействует на объект и таким образом удовлетворяет свои реальные потребности. Нами деятельностная составляющая данного подхода реализовалась при планировании ВОП с точки зрения специфики патриотического воспитания в новых реалиях. Личностный аспект подхода предполагал максимальный учет преподавателями вуза национальных, половозрастных, индивидуально-психологических особенностей студентов в процессе преподавания учебной дисциплины через содержание, форму учебных заданий и характер педагогического общения со студентами.

Таким образом, выделенные методологические подходы позволили нам выявить связь изучаемого явления с настоящим и будущим, и, таким образом определить прогностическую составляющую модели формирования ПКБП. Вышеописанные подходы послужили основой выделения *принципов формирования ПКБП*.

1. Принцип *интернациональности* предполагает ориентацию ВОП педагогического вуза на развитие национального сознания будущих педагогов через призму общечеловеческих ценностей.

2. Принцип *культурокреативности* заключается в необходимости обращения субъектов ВОП к общечеловеческим ценностям и культурно-историческому опыту своего народа при решении проблем патриотического воспитания.

3. Принцип *соборности* предусматривает доминирование во взаимоотношениях субъектов ВОП законов нравственности, ответственности по отношению к образовательной и профессиональной деятельности и любви к Отечеству.

4. Принцип *диалогичности* ориентирован на усвоение студентами культурно-исторического и социального опыта представителей своего и иных этносов.

5. Принцип *технологизма* обеспечивает единство теоретической и практической составляющей процесса ФПК.

С учетом закономерностей, методологических подходов и принципов модель формирования ПКБП представлена нами в определенной последовательности ее этапов и смены уровней динамической системы. Каждый этап предполагал корректировку содержания дидактического материала в соответствии с полученными результатами, в связи с чем, ВОП приобретал более целенаправленный характер, способствующий развитию профессионально значимых личностных качеств будущих педагогов, усвоению патриотических знаний, умений и опыта, характеризующих оптимальный уровень их патриотической культуры.

Модель была сконструирована, основываясь на концепции формирования ПКБП и закономерностях моделирования (рисунок 1). Она представлена системой, включающей в себя совокупность таких компонентов, как «цель – задачи – субъекты ВОП – этапы – механизмы – мониторинг – результат – прогноз», в которой цель организует механизм формирования в определенную систему, при этом возможность элементов механизма определяется соответствием содержания образования поставленным целям, а динамика применения дидактических средств направлена на трансформацию учебной деятельности студентов в специально-профессиональную.



Рисунок 1 – Схема модели формирования ПК

Формирование ПКБП осуществляется на следующих *этапах*: 1) диагностическом; 2) мотивационно-целевом; 3) содержательно-процессуальном; 4) результативно-оценочном.

Мотивационно-целевой этап включает задачи стратегического и тактического характера. Под стратегическими задачами мы понимаем формирование мотивационной готовности преподавателей и специалистов воспитательного отдела к саморазвитию патриотической культуры, которая в дальнейшем послужит основой для их успешной деятельности в процессе формирования ценностно-мотивационной готовности студентов к формированию патриотической культуры.

Тактические задачи решаются будущими педагогами в процессе активизации и актуализации их патриотического сознания в жизнедеятельности.

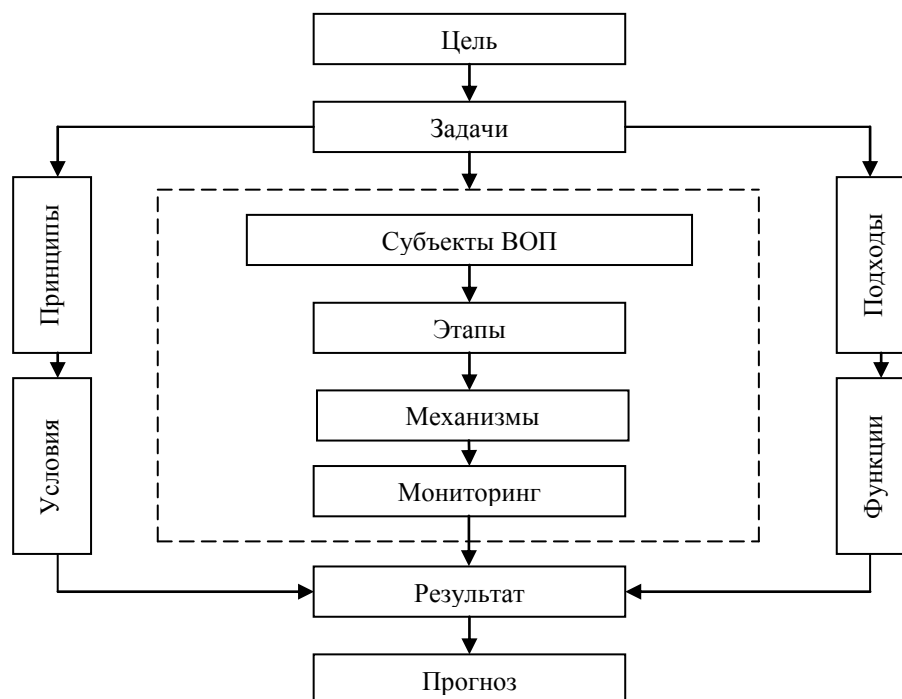
Используя понятие «мотивация», мы придерживаемся определения Ш.А. Амонашвили, который рассматривает ее как процесс, в результате которого определенная деятельность приобретает для индивида личностный смысл, вызывает устойчивость его интереса к ней и превращает внешне заданные цели его деятельности во внутренние потребности личности. Так мы определили задачу данного этапа. Мы предположили и удостоверились в том, что на этом этапе происходит принятие субъектами ВОП духовных ценностей, что влияет на формирование их патриотических чувств и ощущения собственной сопричастности к судьбе Отечества. Для решения этой задачи нами использовались репродуктивные, аналитические и дискуссионные методы с применением форм аудиторной, внеаудиторной работы и формы повышения квалификации.

Средствами данного этапа были определены: дискуссионные клубы, патриотические десанты, музеи, библиотеки, семинар в рамках спецкурса для специалистов воспитательного отдела, учебное пособие, учебно-методический комплекс дисциплины «Педагогика», дополнения к лекционным комплексам дисциплин «История педагогики», «История Казахстана», монография и терминологический словарь. Рассмотрим подробно вышеприведенные средства.

Известно, что деятельность во внеучебное время обладает особой формирующей силой и воспринимается как деятельность, не ограничивающая свободу личности. С этой точки зрения мы выбрали клубную деятельность, представленную патриотическими дискуссионными клубами «Патриот», «Забота», «Тигры». Клубная деятельность позволила укрепить единство и системность деятельности будущих педагогов, расширило их самостоятельность. В клубе будущие педагоги получили свой первый опыт коллективной деятельности. Патриотические клубы, работающие в вузах, объединили студентов общими ценностями, делом, дружескими, доверительными отношениями, что способствовало формированию их патриотического сознания. Эффективность деятельности патриотических клубов определялась участием грамотных, патриотически-ориентированных руководителей из числа преподавателей и студентов-активистов.

Дискуссионные клубы явились инициаторами многих патриотических мероприятий. Например: акция «Милосердие», цель которой было выявление и помощь ветеранам, знакомство с участниками боевых действий в Афганистане, Чечне и других «горячих точках» и их семьями; вечера Памяти героев афганцев; акция «Мое Отечество», «Мой город», «Мой вуз», цель которых была озеленение территорий;

акция «Я, Ты, Он, Она – вместе дружная семья», посвященная Победе в Великой Отечественной войне и др. Студенты – будущие педагоги принимали участие в городских, областных мероприятиях патриотической направленности таких как: День символов РК, День независимости РК, День города и др. Ими был инициирован конкурс гимнов вузу и специальностям.

На этапе мотивирования студентов к ФПК огромную помощь оказал библиотечный комплекс, который удовлетворял информационные потребности всех субъектов ВОП. Являясь хранителем культурного национального достояния, библиотека вносит свой вклад в формирование ПКБП. Реализации нашей цели способствуют проводимые по инициативе библиотеки читательские конференции, литературные вечера и выставки книг. Например, «Приумножая славу Отечества», где выставлялась литература, отражающая жизнь и деятельность государственных и военных деятелей; «Великие мыслители» – о философах и историках; «Здесь духа мощного господство», «Гордость и слава Казахстана» – посвящены юбилейным датам писателей и поэтов и т.д. Проводились читательские конференции, где героическое и историческое прошлое народа представлялось через различные патриотические мероприятия. Формирование ПКБП также способствовала работа музеев, таких как: музей славы, прикладного искусства народов, национальных инструментов и др., расположенных в рекреациях и аудиториях вуза. Свою роль внесли аудитории, названные в честь героев и великих сынов Казахстана.

Самыми эффективными средствами формирования ПКБП, на наш взгляд на данном этапе, явились лекции и беседы, проводимые преподавателями вуза в ходе изучения учебных дисциплин, что наглядно проявилось в увеличении познавательного интереса к патриотическим знаниям и патриотическим мероприятиям со стороны студентов. Содержание учебных дисциплин на первом курсе (история Казахстана, философия, иностранный язык, казахский язык, экология, введение в специальность, самопознание) создает условия для: активного привлечения будущих педагогов к процессу осознанного формирования личностных ориентаций в профессиональной области; представления о характере педагогической деятельности в современных условиях; активизации патриотической деятельности; включения будущих педагогов в процесс самопознания, самовоспитания, самоопределения, ориентированный на непрерывное профессиональное образование; организации учебно-воспитательной деятельности будущего педагога.

Преподавателями вузов экспериментальных площадок на каждом занятии была поставлена конкретная цель: формирование ПКБП. Для этого на лекциях ими применялась технология проблемно-модульного обучения; на семинарских занятиях: технология полного усвоения знаний. Преподаватели разрабатывали задания аналитического характера, стимулирующие умственные действия студентов. Например, в лекциях по истории Казахстана выделяются подходы к пониманию сущности патриотизма, анализируются различные точки зрения исследователей данного феномена, выводится свое определение, а затем, используя заготовленную ранее схему, рассматриваются уровни проявления патриотизма, источники воспитания патриотических чувств и отличительные особенности современного патриотизма.

Большое внимание уделялось проведению семинарских занятий, где преподаватели использовали метод дискуссий как динамичный процесс, что возлагало на них большую ответственность. Преподаватель умело развертывал выступления и при этом тут же исправлял ошибки. Метод дискуссии относится к интерактивному обучению, что потребовало от преподавателя умелого управления дискуссией, где он создавал условия для нее и не поддерживал ее, обостряя спор, сталкивая одну мысль с другой. На таком занятии заслушивались тематические выступления будущих педагогов, обсуждались основные и дополнительные вопросы по патриотическому воспитанию, вводился элемент игры для закрепления темы (например, студенты называли характерные черты для патриота, а затем анализировалось их различие).

Во время дискуссии мы наблюдали смену точек зрения на процесс патриотического воспитания некоторых будущих педагогов. Несмотря на это, в высказываниях наблюдался практицизм, и в то же время присутствовали точки зрения, защищавшие нравственные и культурные ценности. Завершая дискуссию, все студенты сходились во мнении, что патриотическая культура личности очень важна в современном обществе для осуществления профессиональной деятельности в разрезе заказа государства, и в этом смысле ее значение трудно переоценить для всего процесса самоопределения личности педагога в современных условиях развития образования.

По нашему убеждению, формирование ПКБП может быть эффективным, если этот процесс будет проходить на позитивном эмоциональном фоне. Это означает, что ВОП, его субъекты (специалисты воспитательного отдела, преподаватели вуза, будущие педагоги) и патриотически направленные внеучебные мероприятия должны вызывать у студентов положительную эмоциональную реакцию.

К *содержательно-процессуальному* этапу формирования ПКБП мы отнеслись с позиции Ю.А. Конаржевского, который рассматривает его как подсистему, характеризующуюся содержательностью, определенным устройством и взаиморасположением составляющих ее частей, в некоторой независимости и функциональном единстве. Данный этап предполагал формирование у студентов целостной системы патриотических знаний, развитие познавательной активности как в теории, так и на практике, которые срабатывают во взаимосвязи, подразумевая ориентированность будущих педагогов на накопление теоретического материала и развитие познавательно-патриотической

деятельности, а также формирование профессионально-ориентированных патриотических умений и опыта.

Следующее средство формирования ПКБП нами определялось исходя из положения, высказанного Н.Д. Хмель: «Знания приобретают характер убеждений только при установлении их связи с переживанием их истинности, когда они усвоены путем самостоятельных практических действий». Этими средствами в нашем исследовании являлись *летняя и педагогическая практика*. Для решения нашей задачи программы педагогической и летней практик были наполнены патриотической составляющей.

Летняя педагогическая практика является важным компонентом ВОП педагогического вуза и обладает большим обучающим потенциалом в его воспитательной составляющей для будущих педагогов. Она проводилась в течение 3-х недель на III курсе в летний период в школьных оздоровительных лагерях и, по сути, явилась первой значительной формой практической подготовки студентов к будущей педагогической деятельности. Результативность летней педагогической практики была достаточно высока. Более 77 % студентов полагают, что летняя педагогическая практика является наиболее интересным, эмоционально привлекательным и полезным видом практики в области воспитательной работы с детьми. Они работали в различных временных объединениях детей больше положенного для прохождения практики срока, а более 30 % студентов по собственной инициативе участвовали в подобных программах на следующий год, по окончании вуза.

Целями летней педагогической практики являются: закрепление, расширение и углубление освоенных к этому времени педагогических и патриотических знаний и умений; приобретение профессионального эмпирического опыта, необходимого для дальнейшего самосовершенствования и решения вопросов патриотического воспитания детей с позиции культуры личности; оценка адекватности личных качеств выбранной специальности.

Цели практики достигались в реализации следующих *задач*: приобретение опыта самостоятельной педагогической работы с детьми во временных объединениях в каникулярный период; овладение содержанием и формами патриотического воспитания в каникулярный период; практическое использование приобретённых в ходе изучения предметов психолого-педагогического цикла патриотических знаний и педагогических умений; приобретение опыта профессиональных и неформальных взаимодействий с детьми на основе толерантности.

Летняя педагогическая практика предусматривала следующие *виды профессионально-педагогической деятельности*: организационно-методическую работу (знакомство с инструктивно-нормативными материалами, правилами внутреннего распорядка, условиями работы, традициями лагеря, планирование работы и т.п.); организационно-вспомогательная работа (материально-техническое, финансовое обеспечение педагогического процесса, выполнение санитарно-гигиенических требований и норм безопасности, организация выполнения распорядка дня и работы по самообслуживанию и т.д.); организационно-педагогическая работа (организация оздоровления и патриотическое воспитание детей, средствами досугово-познавательных, развлекательных, спортивно-туристических, краеведческих и других мероприятий); диагностико-прогностическая работа (изучение личности воспитанников, сбор эмпирического материала и его последующий анализ, определение уровня развития процессов группообразования и эффективности педагогической деятельности, прогнозирование и др.).

Педагогическая практика студентов также является неотъемлемой частью подготовки преподавательских кадров, способных решать актуальные задачи общеобразовательных учреждений, формировать личность, отвечающую современным требованиям общества. В рамках нашего исследования мы провели корректировку программы педагогической практики, придерживаясь требований ГОСО специальностей.

Основными *задачами* педагогической практики определены: воспитание устойчивого интереса БП к профессии педагога, убежденности в правильности ее выбора; формирование целостной научной картины педагогической деятельности; формирование нового педагогического мышления, основанного на патриотическом сознании; формирование профессиональных умений и навыков, необходимых для успешного осуществления ВОП с учетом патриотической направленности; развитие потребности в самообразовании и совершенствовании профессиональных знаний и умений в области патриотического воспитания; формирование опыта творческой педагогической деятельности, исследовательского подхода к педагогическому процессу; формирование профессионально значимых качеств личности будущего педагога и его активной патриотической позиции; оказание помощи образовательным учреждениям в решении задач воспитания учащихся согласно национальной воспитательной стратегии.

С целью ориентировки данных видов практик на формирование ПКБП в рабочие учебные программы были внесены следующие изменения, касающиеся деятельности студентов: а) деятельность педагога по патриотическому воспитанию; б) реализация профессионально-воспитательных умений в учебном процессе; в) применение современных технологий воспитания; г) диагностика результативности воспитательной работы со школьниками (уровень воспитанности); д) самоанализ воспитательной работы (диагностические методики воспитательного потенциала будущих педагогов и их патриотической культуры).

Таким образом, с учетом изменений содержание педагогической практики составляет профессионально-педагогическая деятельность студентов, которая включает:

- а) изучение личности ученика; выявление его способностей, интересов, мотивов общения и деятельности; проектирование его индивидуального развития;
- б) организацию толерантного общения в группе, коллективе, классе;
- в) организацию патриотически-познавательной деятельности учащихся;
- г) организацию целенаправленной деятельности по ФПК учащихся, как во время проведения урока, так и во время внеклассных мероприятий.

До начала практики во время установочной конференции будущие педагоги получали индивидуальные задания по организации различных форм проведения патриотических мероприятий с целью реализации воспитательного потенциала, его национальной составляющей: проведение бесед по проблемам патриотизма, определение уровня сформированности патриотической культуры учащихся, составление конкретных предложений по улучшению системы патриотического воспитания в школе.

Как видно из результатов прохождения педагогической и летней педагогической практики, наиболее значимыми формами взаимодействия оказались индивидуальная работа и работа в малых группах (3-4 человека), так как эти формы располагают условиями для использования различного вида заданий, базы данных; обсуждения исследуемой проблемы, организации мозговых атак. Во время прохождения практик произошла корректировка уровней отдельных компонентов патриотической культуры студентов, что отразилось на общем уровне ее сформированности. Результатом прохождения педагогической практики были видимые изменения особенностей личности студента. Все изменения в личности будущего педагога мы наблюдали во время заключительной конференции во время выступления и отчетов студентов. Они отражали: а) повышение уровня знаний и умений студентов в области патриотического воспитания в рамках общеобразовательной школы с позиции патриотической культуры; б) умения использования современных воспитательных технологий с целью формирования патриотизма у учащихся, создания культурно-воспитательного пространства в школе, построения воспитательной работы, направленной на формирование системы патриотических взглядов и ценностей у учащихся и др.

Организационные формы работы данного этапа представлены индивидуальной, групповой работой и работой в парах. Большое внимание на данном этапе уделялось не только содержанию лекционных, семинарских занятий, но и педагогическим технологиям их проведения. Преподаватели использовали индивидуально-групповые и коллективные дискуссии, метод конференций, викторин, интегрированных занятий и др. Особую значимость на содержательно-процессуальном этапе приобретает самостоятельная работа студента как творческий акт, ориентированный на поиск и анализ литературных источников. Важными условиями повышения эффективности учебной деятельности будущих педагогов являются патриотическая компетентность преподавателя, использование личностно- и практико-ориентированных приемов и методов, наличие необходимого учебно-методического обеспечения. Реализация данного компонента предусматривает использование различных образовательных технологий.

Результатом содержательно-процессуального компонента является высокая патриотическая грамотность студентов в области знания сущностной природы общечеловеческих и национальных ценностей, сформированность патриотического сознания, убежденность в своей патриотической позиции, высокий уровень педагогических умений и опыта профессиональной деятельности воспитательной направленности.

Таким образом, модель формирования ПКБП содержит: приоритетную цель, ориентированную на достижение высокого уровня сформированности патриотической культуры будущих педагогов; специально отобранное содержание, освоение которого требует организации теоретического, творческого и практического видов деятельности; оптимальные методы, средства и организационные формы; контроль результата, отражающего эффективность достижения поставленной цели и прогноз. Спроектированная модель позволила нам представить процесс формирования ПКБП как систему, обосновать и раскрыть ее внутреннюю структуру, отражающую единство компонентов. Конструирование модели дало возможность свести в единый документ информацию, рассредоточенную в учебных планах и программах и, тем самым, систематизировать ее, исключить дублирование, вставить недостающий учебный материал. Все это подтвердило необходимость конструирования модели как информационной базы осуществления процесса формирования ПКБП в условиях современного педагогического вуза.

СПИСОК ЛИТЕРАТУРЫ

- 1 Терехов П.П. Проблема стандартизации высшего педагогического образования // Педагогика. – 2001. – № 6. – С. 12.
- 2 Козлов А.А. Становление патриотизма и гражданственности современной российской молодежи: опыт социолого-политического анализа: автор. дис. д-ра социол. наук. – Санкт-Петербург, 2000. – 34 с.

- 3 Вербицкий А.А. Активное обучение в высшей школе: контекстный подход. – М.: Высшая школа, 1991. – 207с.
- 4 Кириллов В.К. Теоретические основы межпредметных связей в профессиональной подготовке учителей в вузе: автореф. дисс. д-ра пед. наук: 13.00.01. – Москва, 1990. – 39 с.
- 5 Каган М.С. Философия культуры. – СПб.: ТОО ТК "Петрополис", 1996. – С. 183.
- 6 Балтабаев М.Х. Педагогическая культурология: учебное пособие. – Алматы: РНК, 2000. – 268 с.
- 7 Архангельский С.И. Лекции по теории обучения в высшей школе. – М.: Высшая школа, 1981. – 170 с.
- 8 Симен-Северская О.В. Педагогическая компетентность и профессионализм учителя. – М., 2005. – 479 с.

REFERENCES

- 1 Terekhov P.P. Problema standartizacii vihshego pedagogicheskogo obrazovaniya // Pedagogika. – 2001. – № 6. – S. 12.
- 2 Kozlov A.A. Stanovlenie patriotizma i grazhdanstvennosti sovremennoy rossiyskoy molodezhi: oipit sociologo-politicheskogo analiza: avtoref. dis. d-ra sociol. nauk. – Sankt-Peterburg, 2000. – 34 s.
- 3 Verbickiy A.A. Aktivnoe obuchenie v vihshey shkole: kontekstniy podkhod. – M.: Vihsshaya shkola, 1991. – 207s.
- 4 Kirillov V.K. Teoreticheskie osnovih mezhpredmetnikh svyazey v professionalnoy podgotovke uchiteley v vuze: avtor. diss. d-ra ped. nauk: 13.00.01. – Moskva, 1990. – 39 s.
- 5 Kagan M.S. Filosofiya kulturih. – SPb.: TОО TK "Petropolis", 1996. – S.183.
- 6 Baltabaev M.Kh. Pedagogicheskaya kulturologiya: uchebnoe posobie. – Almaty: RNK, 2000. – 268 s.
- 7 Arhangel'skiy S.I. Lekcii po teorii obucheniya v vihshey shkole. – M.: Vihsshaya shkola, 1981. – 170 s.
- 8 Simen-Severskaya O.V. Pedagogicheskaya kompetentnost i professionalizm uchitelya. – M., 2005. – 479 s.

ТҮЙІН

И.М. Коваленко

№ 51 сәбилер бақшасы (Павлодар қ.),

В.В. Сергеева, педагогика ғылымдарының кандидаты

Инновациялық Еуразия университеті (Павлодар қ.),

Болашақ педагогтардың патриоттық мәдениетін қалыптастыру моделі

Бұл мақалада педагогтың патриоттық мәдениет үшін қажетті педагогикалық шарттар қалыптастыруда. Моделдің заңдылықтары мен ұстанымдары анықталады. ППМҚ процессіңіз динамикалық жүйесін қалыптастыру ретінде негізделген және әзірленген моделін ұсынуға мүмкіндік береді.

Түйін сөздер: әдістемелік тәсілдері, патриоттық құзыреттілігі, қалыптасу деңгейі патриоттық мәдениет, жеке тұлғаны қалыптастыру.

RESUME

I.M. Kovalenko

kindergarten № 51 (Pavlodar),

V.V. Sergeeva, Candidate of pedagogical Sciences

Innovative University of Eurasia (Pavlodar)

Model of formation of future teachers' patriotic culture

In this article essential pedagogical conditions for formation of patriotic culture of future teachers are considered. The regularities and principles of the model are revealed. Designed model allows representing the process of formation PCFT as a dynamic system with reasonable and open internal structure which reflects the unity of its components.

Keywords: methodological approaches, patriotic competence, level of patriotic culture's formation, formation of personality.

УДК 37.013.2**Г.К. Мусанова**

Павлодарский государственный педагогический институт (г. Павлодар),

Л.А. Семенова, кандидат педагогических наук

Инновационный Евразийский университет (г. Павлодар)

E-mail: gul_nar@list.ru

Новые подходы в системе мониторинга образовательных достижений

***Аннотация.** Для эффективной организации образовательного процесса, планирования деятельности по обеспечению высокого качества образовательных услуг и информирования общественности о состоянии образования необходимы стандартизированные результаты оценивания. В статье рассмотрены система оценивания на современном этапе развития вузовского образования, новые подходы в системе мониторинга образовательных достижений, особенности тестовых технологий, представлено сравнение существующей системы оценивания и системы в рамках обновления образования, акцентируется внимание на мониторинговой системе оценки достижений студента.*

***Ключевые слова:** современная дидактическая система, критерии оценки, образовательные стандарты, различие позиций при оценивании, процедура оценивания в образовательном процессе, эволюция, качество образования.*

Мониторинг – специально организованное наблюдение, имеющее целью постоянный контроль и диагностику состояния, базирующиеся на существующих источниках информации, а также специально организованных измерениях и исследованиях. В случае, когда необходимо постоянно отслеживать текущие изменения системы, с тем чтобы включать их результаты в процесс управления, также используется мониторинг. Элементами мониторинга являются и такие понятия, как «аттестация», «контроль», «обратная связь», «рефлексия». Проблема оценивания образовательного процесса всегда интересовала исследователей, среди которых известные в педагогической среде имена как российских (Д.Б. Эльконин, В.В. Давыдов, В.В. Сериков, О.Е. Лебедев, Ш.А. Амонашвили), так и казахстанских ученых (Ф.Я. Вассерман, Р.Х. Шакиров, А.А., Буркитова О.И. Дудкина).

В современных рыночных условиях система образования строится на отношениях потребителя (общества) и производителя (система образования), где потребитель выдвигает условия качества как одно из приоритетных свойств [1]. Поэтому для эффективной организации образовательного процесса, планирования деятельности по обеспечению высокого качества образовательных услуг и информирования общественности о состоянии образования необходимы стандартизированные результаты оценивания.

Любая система оценивания образовательной деятельности характеризуется рядом параметров: функции, критерии, субъекты, виды и способы, частота, шкала оценивания. Изменяющаяся парадигма образования ставит под сомнение традиционный «отметочный» подход к оцениванию, ведь он затрудняет индивидуализацию обучения: не позволяет реально оценить достижения каждого конкретного студента в сравнении с предыдущими результатами его обучения. Существование двух систем оценивания: традиционной и критериальной, внедряемой сегодня в вузах, позволяет сделать вывод о том, что в системе образования Республики Казахстан стандартизированные подходы к оценке деятельности организаций высшего образования и учебных достижений студентов разработаны ещё недостаточно.

Можно сказать, что система мониторинга образовательного процесса состоит из двух частей: измерению подлежат как личная результативность обучающихся, так и показатели организации образовательного процесса, функционирования и развития образовательного учреждения.

Система мониторинга и оценки качества образования для обеспечения высокого качества предоставляемых образовательных услуг и оценки эффективности деятельности вузов строится на решении следующих основных задач:

- оценка учебных достижений студентов от конкурсного отбора до итоговой аттестации;
- оценивание деятельности вузов международными организациями (аккредитация);
- оценка обеспечения качества образования.

Стратегия развития вузов в оценку учебных достижений учащихся включает:

- оценку функциональной грамотности по предметам и психометрическую оценку способностей;
- мониторинг индивидуального прогресса в обучении студентов.

Различия между действующей системой оценивания и системой в рамках обновления образования (критериальное оценивание) представлены в таблице 1 [2].

Сравнение систем оценивания свидетельствует о наличии разных подходов к выстраиванию мониторинговых моделей оценки качества образовательной деятельности, что само по себе говорит о происходящих динамичных процессах в отечественном образовании.

Традиционно в системе образовательного мониторинга выделяют следующие уровни:

- персональный, ежедневно осуществляемый педагогом с целью определить динамику развития каждого студента и всей группы;
- внутривузовский, осуществляемый руководством вуза с целью отслеживания динамики развития групп, курсов и всего вуза либо по определённым критериям, либо по направлениям и временным отрезкам;
- государственный, осуществляемый министерством образования с целью отслеживания динамики развития вуза.

Таблица 1 – Различия в системах оценивания

Характеристики	Действующая система оценивания	Критериальное оценивание
Область для сравнения результатов обучаемых	Сравнение учебных достижений студента с результатами других студентов	Сравнение учебных достижений студентов с ожидаемыми результатами на основе критериев
Взаимосвязь содержания оценивания и	Не отражает достижение целей обучения в связи с обобщенной формулировкой самих целей	Отражает достижение целей и ожидаемых результатов обучения
Направленность оценивания	На получение малоинформативной отметки (цифровое выражение оценки)	На оценочное суждение о достижении ожидаемых результатов, отличающееся содержательностью и развернутостью
Описание процесса оценивания	– «состызательность»; – малая информативность; – произвольность норм и критериев, их закрытость; – субъективность в принятии решения и завышенные ожидания; – неоправданное использование фактора времени	– открытость и соотнесенность требований, норм, критериев с учебным процессом и прозрачность процедур оценивания; – стимулирование интереса к учению, предоставление перспектив развития

Образовательный мониторинг включает в себя следующие виды: педагогический, социологический, психологический, медицинский, экономический и демографический.

Как правило, используется три формы: стартовый, промежуточный и итоговый. Эти три формы применяются как в течение одного учебного года, так и на протяжении всех лет обучения в вузе. Так, стартовая диагностика обучаемости и воспитуемости осуществляется представителями психолого-педагогической службы. В общем виде результаты стартовой диагностики сообщаются членам педагогического коллектива, с тем чтобы преподаватель имел базу для выстраивания индивидуальной образовательной траектории каждого студента. Профессиональную подготовленность выпускника измеряют с помощью финишной диагностики, направленной ещё и на определение степени развития качеств, необходимых будущему специалисту. В промежутке между стартовой и финишной диагностикой проводят текущую, или экспресс-диагностику. Она призвана определить уровень развития социальных и профессиональных характеристик обучаемых. Результаты экспресс-диагностики также должны быть известны педагогическому коллективу, т.к. они являются основой для построения программы педагогических наблюдений, проектирования ситуаций и учебных задач, анализа продуктов деятельности.

Среди способов осуществления мониторинга в учебно-воспитательном процессе принято выделять несколько основных. Остановимся на четырех из них, наиболее часто, на наш взгляд, используемых в педагогической практике:

1. Текущее педагогическое наблюдение, эффективность которого зависит от многих факторов: стажа работы, опыта педагога, его профессиональной компетентности, личностного отношения к студентам. Субъективность, присутствующая при наблюдении, может существенно исказить реальную картину.

2. Опросный метод. Суть его заключается в возможности получить информацию об уровне развития субъектов образовательного процесса с помощью стандартных специально подобранных вопросов. Анализ устных или письменных ответов позволяет определить уровень сформированности отдельных учебно-познавательных свойств и качеств, а также основных компонентов учебной деятельности.

3. Анализ результатов деятельности в виде письменных текстов, творческих работ и т.д.

4. Тестирование. Это такой метод сбора данных об уровне развития педагогических процессов, который ориентируется на норму, что даёт возможность сравнивать, сопоставлять оценки, наглядно представлять приращения и обозначать недоработки.

Тестовые технологии стали существенной составляющей учебного процесса в казахстанском образовании, практики применения тестов (инновационной системы контроля и оценки знаний) сопровождают обучающегося на протяжении всего периода его обучения в вузе. В методике создания обучающих тестов принято выделять два подхода: тематическое и сплошное тестирование. При сплошном тестировании весь учебный материал, который может быть представлен в тестовых вариантах, формализуется в заданиях в тестовой форме в полном соответствии с последовательностью его изучения. Аналогичным образом создаются в полном соответствии с учебной темой, представленной в учебно-методических пособиях, и тематические тесты. Поиск новых форм не исключает необходимости совершенствования традиционной, апробированной десятилетиями системы контроля и оценки знаний.

Общий замысел современной контрольно-оценочной системы состоит в создании совокупности методик, процедур, измерителей, программно-педагогических средств, взаимодействующих как единое целое в процессе проверки результатов обучения, оценивания состояния объектов контроля, анализа данных контроля, их интерпретации и выработки корректирующих воздействий в целях повышения качества обучения. В том или ином виде контрольно-оценочная система существует в любом вузе. Однако ее современный вариант предполагает опору на базы данных мониторинга, наличие специальных методик проведения контроля и оценивания результатов студентов, банка инновационных измерителей, стандартизированных шкал, программно-инструментальных средств, а также подготовки коллектива преподавателей по педагогическим измерениям и использованию данных контроля в управлении качеством образования.

Эволюция в образовании охватывает спектр теоретико-методологических и практических работ по систематическому исследованию ценности и позитивности качеств обучаемых, анализируемых на основе сочетания качественных и количественных методов для отслеживания характера и динамики изменений. Таким образом, эволюция в образовании включает все направления оценочно-аналитической деятельности, среди которых и постановка целей, и определение методологического подхода (как правило, с опорой на динамические методы анализа изменений характеристик обучаемых) и разработка логических или математических моделей, и выбор методов сбора и анализа информации (с преимущественной опорой на теорию педагогических измерений и статистические методы, которые не исключают широкого применения качественных экспертных оценок), и определение методов обработки и интерпретации данных в процессе анализа для принятия управленческих решений в целях повышения качества образования [3].

Таким образом, сегодня проблемы повышения качества образования носят актуальный характер, так как именно ему отводится ведущая роль в обеспечении необходимого уровня образованности населения, что является залогом успешного развития общества и экономики, повышения национальной безопасности и общего потенциала каждой страны.

Формирования новых взглядов на процесс обучения и его результаты, процесс модернизации образования, проходящий в условиях обновления содержания, переход от приоритета гуманитарных знаний к приоритету естественно-научных выдвигает новые требования к подготовке выпускников учебных заведений, благодаря которым проблема повышения качества образования приобретает социальный и политический характер.

Рассматривая опыт Казахстана, мы можем отметить, что сегодня простая констатация состояния качества образования уступает инновационным методам анализа тенденций изменения качества образования и долгосрочного прогноза этих изменений. Отметим также, что на первый план выдвигаются методы статистического анализа данных мониторинга, оценка изменений, осуществляемая по определённым показателям качества образования, создание банка данных таких оценок в системе мониторинга.

Результаты оценочных процессов становятся достоянием всех субъектов образовательного процесса, находятся в свободном доступе (публичный отчёт организации образования), широко интерпретируются, что позволяет учреждениям образования, управленцам, администрации и преподавателям выбирать направления коррекции процесса обучения для повышения качества образования. Отметим также, что к оцениванию качества результатов образования привлекаются сегодня представители социума, и это способствует внедрению компетентностного подхода к мониторингу образовательного процесса, позволяет направить процесс управления качеством образования на реальные запросы современного общества. Результаты измерения являются научной основой для анализа, совершенствования и прогнозирования дальнейшего развития систем управления качеством образования.

Мы рассматриваем мониторинг как механизм управления образовательным процессом, видим его основную функцию в обеспечении исследования промежуточных состояний и предоставлении научных оснований для корректировки стоящих перед отдельным педагогом и вуза в целом задач. Подводя итоги работы по изучению особенностей мониторинга образовательного процесса в современном казахстанском вузе, можно сказать, что в ней присутствует система информационно-технологического

сопровождения мониторинга, позволяющая выявить «сильные» и «слабые» стороны учебного процесса, которая включает следующие направления оценки:

- тематический, итоговый контроль;
- степень обученности студентов по годам обучения и учебным дисциплинам;
- мониторинг прогресса за различные периоды;
- рейтинговая система стимулирования достижений студентов;
- качество учебных программ и образовательных технологий;
- качество знаний, умений, компетентностей;
- имеющийся потенциал профессорско-педагогического состава.

Мы попытались представить педагогический мониторинг учебно-воспитательного процесса в виде таблицы, из которой видно, что мониторинговым процессам подвергаются все компоненты системы (таблица 2).

Во главу угла, безусловно, кладётся мониторинг оценки достижений обучающихся. Перечислим инструменты мониторинга и планируемые результаты, получаемые в результате мониторинга: динамика обученности и её тестовая фиксация, набор конкретных тестовых инструментов (измерителей) для различных образовательных областей; нулевой, промежуточный и итоговый срезы; текущие результаты учебного процесса и возможность его корректировки; оценка прочности знаний через сравнение итоговой оценки предыдущего года с нулевым срезом текущего [4].

Таблица 2 – Педагогический мониторинг учебно-воспитательного процесса

Качество результатов (педагогический мониторинг)			
Критерии (что?)	Блоки	Показатели (как?)	
Отбор содержания	Организация учебно-воспитательного процесса	Вузовский компонент: спецкурсы и факультативы Углубленные дисциплины Новые дисциплины	
Планирование учебно-воспитательного процесса		Развивающие, психосберегающие технологии Субъект-субъектные отношения, сотрудничество, партнёрство	
Знание	Социальный опыт	Обучение	Трансформация информации Перевод информации из одной формы в другие
Развитие			Воспроизведение содержания по модели Индукция, дедукция, традукция Создание нового: научный проект
Социализация личности		Воспитание	Моделирование своей «Я концепции»: умение общаться без конфликтов, способность жить в многокультурном обществе и т.д.
Самореализация			Избрание профессионального направления Продолжение учебы
Определение целей	Управление	Диагностируемость целей	
Работа с мотивацией людей		Культура творчества – состояние успеха, взаимопомощь	
Мониторинговая служба		Разработанность эталонов Оценка школы и её системы	

Таким образом, мониторинг будет работать на повышение качества образования только тогда, когда он станет лично значимым для каждого участника образовательного процесса.

Результатом грамотного образовательного мониторинга должен стать высокий уровень мотивации учащихся к получению образования через самооценку и уверенность в успехе, а информация, полученная при оценивании результатов обучения на основе количественных и качественных измерений, позволяет принимать различные управленческие решения: от выстраивания индивидуальных траекторий обучения и корректировки учебных программ до оценки эффективности инноваций и политики в образовании в целом.

СПИСОК ЛИТЕРАТУРЫ

- 1 Вассерман Ф.Я. Управление качеством обучения в общеобразовательных школах («Биоинформатика и синергетика»): методическое пособие для учителя. – Алматы, 2008. – 84 с.
- 2 Малыгин А.А. Оценивание результатов обучения. – Режим доступа: <http://main.isuct.ru/files/edu/umu/%20Оценивание%20результатов%20обучения.pdf>.
- 3 Гуськова М.В. Эволюция в образовании: монография. – М.: Инфра-М, 2012. – 152 с.

4 Оценка качества образовательной деятельности школ и создание программ их развития. – М.: Центр «Педагогический поиск», 2004. – 160 с.

REFERENCES

- 1 Vasserman F.Ya. Upravlenie kachestvom obucheniya v obscheobrazovatelnyh shkolah («Bioinformatika i sinergetika»): metodicheskoe posobie dlya uchitelya – Almaty, 2008. – 84 s.
- 2 Malyigin A.A. Otsenivanie rezultatov obucheniya. – Rezhim dostupa: http://main.isuct.ru/files/edu/umu/Otsenivanie_rezultatov_obucheniya.pdf.
- 3 Guskova M.V. Evaluatsiya v obrazovanii: monografiya. – М.: Infra-M, 2012. – 152 s.
- 4 Otsenka kachestva obrazovatelnoy deyatelnosti shkol i sozдание programm ih razvitiya. – М.: Centr «Pedagogicheskiy poisk», 2004. – 160 s.

ТҮЙІН

Г.К. Мусанова

Павлодар мемлекеттік педагогикалық институты (Павлодар қ.),

Л.А. Семенова, педагогика ғылымдарының кандидаты

Инновациялық Еуразия университеті (Павлодар қ.)

Білім беру жетістіктерінің мониторинг жүйесіндегі жаңа тәсілдер

Білім беру үдерісін тиімді ұйымдастыру, білім беру қызметінің сапалы қамтамасыз етудегі іс – әрекеттің жоспарлануы және қоғамды білім берудің жағдайы туралы ақпаратандыру үшін стандарттандырылған бағалау нәтижелері болуы қажет. Мақалада жоғары білім берудің заманауи кезеңіндегі бағалау жүйесі, білім беру жетістіктерінің мониторинг жүйесіндегі жаңа тәсілдер, тестілеу технологияларының ерекшеліктері қарастырылған. Сонымен қатар дәстүрлі бағалау жүйесі мен білім беруді жаңарту шеңберіндегі жүйе салыстырылған, студенттің жетістіктерін бағалаудағы мониторинг жүйесіне назар аударылған.

Түйін сөздер: *заманауи дидактикалық жүйе, бағалаудың критерийлері, білім беру стандарттары, бағалаудағы түрлі позициял, білім беру үдерісіндегі бағалау рәсімі, білім беру сапасының дамуы.*

RESUME

G.K. Musanova

Pavlodar State Pedagogical Institute (Pavlodar),

L.A. Semenova, candidate of Pedagogical Sciences

Innovative University of Eurasia (Pavlodar)

New approaches in the educational achievements of the monitoring system

New approaches in the system of monitoring of educational achievement standardized assessment results are needed. To organise educational process effectively, to plan work of ensuring high quality educational services and inform public about the state of educational system. The article books into the system of assessment at the modern stage of higher education, new approaches in the system of monitoring of educational achievements, peculiarities of test technologies. The article also compares the current system of assessment and the assessment system within renovation in educational system, pays attention to the monitoring system of students' achievement.

Key words: *variation components, criterion, working curriculum, modern education.*

УДК 316.6

М.К. Нурумова,

Е.М. Раклова, кандидат психологических наук

Инновационный Евразийский университет (г. Павлодар)

E-mail: katie777@mail.ru

Процесс адаптации казахстанских студентов, обучающихся за рубежом

***Аннотация.** В данной статье описываются общие вопросы и актуальность социо-культурной и языковой адаптации казахстанских студентов, отправляющихся на обучение за рубеж, а также некоторые аспекты приспособления студентов к иностранной культуре. При этом процесс обучения рассматривается не только как процедура приобретения образовательных знаний, но и как получение сопутствующих ему жизненных ценностей и навыков.*

***Ключевые слова:** Социо-культурная адаптация, культурный шок, код поведения, ассимиляция, сегментация, регрегация, интеграция, конструктивная маргинальность, маргинал, межкультурная компетентность.*

Обучение за рубежом, будь то получение образования в известных университетах мира или отъезд студентов за границу по различным социальным и международным программам является привилегией, которую не каждый может себе позволить. Тем не менее, все больше казахстанских студентов покидают ежегодно свою страну для получения престижного образования и приобретения несравнимого жизненного опыта.

Обучение в широком смысле этого слова представляет собой поставленное на службу сохранения индивида как вида (человеческого), управляемое стимулами, адаптированное изменение поведения, переработки и накопления информации на базе филогенетически образованных структур. Адаптация к внешней среде в процессе обучения может ограничиваться собственными представлениями личности об окружающем мире; при этом результат обучения будет достигаться путем умозаключений. Многие студенты, принявшие решение обучаться за границей и переехавшие в другую страну, сталкиваются с проблемой адаптации к новому социуму и особенностям жизни. Пребывая долгое время в чужой среде, человек вынужден к ней приспосабливаться. В этом имеются свои положительные и отрицательные стороны. Внедрение в иностранную культуру связано с приобретением определённых качеств, свойственных ее представителям. Влияние инородной среды на человека проявляется как на поверхностных внешних изменениях, так и на значительных изменениях в психике человека.

Как показывают исследования, многие наши соотечественники оказались не готовы к межкультурным контактам, так как миграционные перемещения приводят к значительным изменениям межличностных связей, социального статуса, жизненного стереотипа, сложившейся системы взаимодействия с окружением и неизбежно требуют пересмотра установок, отношений, представлений о социальных ролях, их адекватности вновь сложившимся ситуациям.

На сегодняшний день за границей обучается более 40 000 казахстанских студентов. Согласно рейтингу 2015-го года в числе стран-приоритетов среди студентов Казахстана находятся: Россия, Китай, Великобритания, США, Канада, Малайзия, Чехия, Турция и Германия. В связи с ежегодным ростом количества студентов, отправляющихся на обучение за рубеж, необходимо проанализировать причины, по которым делается выбор получения иностранного образования. Во многих случаях выбор родителей играет главную роль. Здесь можно выделить две категории учащихся: 1 – люди с чёткими целями и планами на будущее, определяющими высокую мотивацию; готовые приспособиться к новым условиям, самостоятельно узнав необходимую информацию; 2 – люди без определённых целей, мотивация которых ограничена наставлениями и планами родителей, надеждой на улучшение бытовых и социальных условий жизни. В первом случае проблем, связанных с адаптацией к иностранной культуре и условиям обучения, в силу ее предварительной подготовки, оказывается гораздо меньше, чем во втором. Несмотря на это, проблемы и напряжённость сопутствуют межкультурным контактам даже при самых благоприятных условиях.

Межкультурная адаптация понимается как сложный процесс, благодаря которому молодой человек достигает соответствия («совместимости») с новой культурной средой. Проблема межкультурной адаптации начала рассматриваться мировой наукой в начале XX в. С 50-х годов в психологии стала разрабатываться проблема адаптации индивидуальных переселенцев и «визитеров», что стимулировалось послевоенным бумом в обмене студентами, специалистами и массовыми миграционными процессами. Речь шла, прежде всего, о многочисленных исследованиях приспособления к новой культурной среде с акцентом на патологические феномены (невротические и психосоматические расстройства, отклоняющееся и преступное поведение). Успешное приспособление понималось как ощущение гармонии с окружающим миром, а основное внимание уделялось анализу чувства удовлетворённости, психологического благополучия и душевному здоровью «чужаков». Всевозможные аккультурационные изменения практически не принимались во внимание. Это отражалось в обращении

к понятиям «культурный шок» и сходным с ним — «шок перехода», «культурная утомляемость». Согласно К. Обергу [1], «культурный шок» – это вхождение в иную культуру сопровождающееся неприятными чувствами (потерей друзей и статуса, отверженности, удивления и дискомфорта при осознании различий между культурами), смене ценностных ориентаций и собственной личностной идентичности. Симптомами «культурного шока» являются недостаток уверенности в себе, тревожность, раздражительность, бессонница, психосоматические расстройства, депрессия. На сегодняшний день «культурный шок» принято ассоциировать с негативными последствиями, и совсем немногие обращают внимание на его положительную сторону хотя бы для тех личностей, у кого первоначальный дискомфорт ведёт к принятию новых ценностей, аттитюдов, моделей поведения и в конечном счёте важен для саморазвития и личностного роста. Согласно Я. Ким, при благоприятных условиях внедрения в инородную культуру индивид проходит цикл «стресс – адаптация – личностный рост» [2].

В процессе адаптации к иностранной культуре (т.е. присвоение достижений этой культуры) человек что-то воспринимает легко, с чем-то ему приходится мириться, в результате чего он испытывает «культурный шок». Известно, что проблема «культурного шока» рассматривается в контексте так называемой U-образной кривой процесса адаптации, который включает три основных этапа. Первый характеризуется энтузиазмом и приподнятым настроением. Второй – фрустрацией, депрессией и чувством замешательства. На третьем этапе постепенно появляется чувство уверенности и удовлетворения.

У временных «визитёров» это часто связано с предвкушением возвращения на родину. Согласно Т. Г. Стефаненко им приходится пройти через дополнительные трудности во время реадaptации к родной культуре. Этапы реадaptации повторяют U-образную кривую, поэтому для всего цикла была предложена концепция W-образной кривой [3].

Однако иные исследования ставят под сомнение эмпирическую валидность U- и W-образных кривых. Согласно Ю. Ю. Ким и У.Б. Гудикунст, далеко не все «визитёры» начинают пребывание в чужой стране с «медового месяца», а этап депрессии не является универсальным. Даже результаты работ, поддерживающие гипотезу, свидетельствуют о значительных различиях в протекании процесса адаптации и его продолжительности – от нескольких месяцев до 4–5 лет [4].

Степень выраженности «культурного шока» и продолжительность адаптации определяются типологией как самих «визитёров» и переселенцев, так и своей и чужой для них культур. Основными характеристиками типологии являются:

1. *Индивидуальные различия.* Так, молодые, высокоинтеллектуальные и высокообразованные люди адаптируются быстрее. В некоторых исследованиях было установлено, что женщины имеют больше проблем в период адаптации, чем мужчины. Однако объектом исследований чаще всего оказывались женщины из традиционных культур, на адаптацию которых влияли более низкие, чем у соотечественников-мужчин уровни образования и профессионального опыта. А у американцев половых различий, как правило, не обнаруживалось.

Давно установлено, что авторитарные личности менее эффективно овладевают новыми социальными нормами, ценностями и языками. Что касается других личностных переменных, то предприняты попытки выделения «overseas type» — человека, который в наименьшей степени сталкивается с трудностями при вхождении в инокультурную среду [5]. Это индивид экстравертного типа, открытый для общения и интересующийся окружающей средой, уверенный в себе и профессионально компетентный. В системе его ценностей большое место занимают ценности общечеловеческие.

2. *Готовность к переменам.* В большинстве случаев мигранты восприимчивы к изменениям, так как обладают мотивацией к адаптации. Это относится и к «визитёрам». Так, мотивы пребывания за границей иностранных студентов достаточно специфичны и ориентированы на цель — получение диплома или учёной степени, которые могут обеспечить им карьеру и престиж. Ради достижения этих целей студенты готовы выдержать различные тяготы.

На «приживаемости» благоприятно сказываются также наличие доконтактного опыта (знание языка, культуры, условий жизни в определённой стране), а также предшествующий опыт путешествий.

3. *Индивидуальный опыт пребывания в инокультурной среде.* Одним из важнейших условий, благотворно влияющих на процесс адаптации, является установление дружественных отношений с жителями конкретной страны. Неформальные межличностные отношения также могут помочь влиться в принимающую культуру, когда друзья из своей группы выполняют функцию социальной поддержки. Однако это не всегда способствует успешной адаптации, так как ограниченность социального взаимодействия с местным населением может усилить чувство отчуждения.

Согласно проведенному исследованию, на сегодняшний день в мире существуют более семидесяти различных организаций казахстанских студентов за рубежом из семнадцати стран мира. В марте 2015 года под эгидой Общенационального движения «Қазақтан–2050» была создана единая организация «KazAlliance». В КазАльянс со штаб-квартирой в Лондоне, в ближайшее время войдут 70 казахстанских студенческих сообществ, а также дипломаты, ученые, аналитики, представители казахской диаспоры и клуба Друзей Казахстана. Основной целью нового образования является реализация стратегических программ развития страны по вхождению Казахстана в 30 лучших стран мира. Среди других целей организации «КазАльянс» значатся такие, как пропаганда политического курса Казахстана, консолидация и повышение активности в различных сферах жизни страны для

обеспечения устойчивого развития, укрепление межнациональных и межконфессиональных отношений в стране, а также введение единого стандарта и норм по осуществлению деятельности студенческих негосударственных организаций за рубежом.

В современных условиях развития мирового сообщества единая организация позволит всем казахстанским студентам независимо от места обучения и проживания реализовывать свои права и интересы, в том числе и право на самореализацию. Кроме того, в Астане проходит ежегодный слет казахстанских студенческих организаций за рубежом, организованный Ассоциацией «Болашак» в партнерстве с АО «Центр международных программ» при поддержке Министерства образования и науки Республики Казахстан, партии «Нұр Отан». Целью слета является объединение молодых активистов для обмена опытом, знаниями и идеями. Так, казахстанскими студенческими организациями за рубежом проводятся имиджевые мероприятия, направленные на повышение узнаваемости страны в мире, ознакомление иностранных граждан с современным Казахстаном, потенциалом и возможностями страны, культурой и традициями казахского народа.

Подобные объединения соотечественников за рубежом играют немаловажную роль в успешной адаптации студентов к иностранной культуре. Масштабная организация с государственной поддержкой, на наш взгляд, является самым стабильным и беспроигрышным вариантом, точкой опоры для казахстанских студентов за границей. Вследствие чего считается необходимым помочь как можно большему количеству студентов в Казахстане и за рубежом узнать о данной организации. Поэтому в своей работе мы часто упоминаем объединение «KazAlliance», как один из факторов, способных помочь и поддержать наших студентов за границей. Для этого в рамках сотрудничества с международными центрами для получения информации о существующих студенческих программах, нами были разработаны специальные плакаты и визитки, из которых студенты, отправляющиеся за рубеж, могли получить краткую информацию о некоторых объединениях казахстанских учащихся.

Среди влияющих на адаптацию условий следует учитывать факторы, содействующие или затрудняющие адаптацию в иной культуре. В первую очередь следует назвать следующие факторы.

1. *Степень сходства или различия между культурами.* Для оценки степени сходства культур используются различные индексы культурной дистанции, в которые обычно включают язык, религию, структуру семьи, климат, пищу и одежду. Результаты многочисленных исследований свидетельствуют о том, что степень выраженности «культурного шока» положительно коррелирует с культурной дистанцией [6].

2. *Особенности культуры, к которой принадлежит переселенец или «визитёр».* Так, имеются данные (например, статистика самоубийств иностранцев во Франции), что с большими трудностями в процессе адаптации сталкиваются японцы. Это можно объяснить характерной для японской культуры ритуализированностью поведения и сильным беспокойством японских «визитёров», что они ведут себя неправильно, так как не знают «кода поведения» в стране пребывания [7].

3. *Особенности страны пребывания, прежде всего способ, которым «хозяева» оказывают аккультурационное влияние на приезжих.* Для плюралистических обществ характерна большая толерантность по отношению к культурному разнообразию, чем для монистических. Легче адаптироваться в странах, в которых в последние годы провозглашена политика мультикультурализма (Канада, Австралия, Швеция). Например, шведское правительство с 1975 г. проводит подобную политику, провозглашая равенство, свободу выбора и партнёрство представителей разных культур. Характеристики переселенцев, «визитёров» и взаимодействующих культур взаимосвязанное влияние на адаптацию. Так, индивиды с готовностью к переменам, оказавшиеся в мультикультурном обществе, будут чаще контактировать с местными жителями, и, следовательно, окажутся в меньшей степени подвержены «культурному шоку».

Согласно социально-психологическому исследованию С. Бокнера, существуют четыре максимально общих категории последствий межкультурного контакта: 1 – геноцид, т.е. уничтожение противостоящей группы; 2 – ассимиляция, т.е. постепенное добровольное или принудительное принятие обычаев, верований, норм доминирующей группы вплоть до полного растворения в ней; 3 – сегрегация, т.е. курс на раздельное развитие групп; 4 – интеграция, т.е. сохранение группами своей культурной идентичности при объединении в единое сообщество на новом значимом основании.

В соответствии с данной моделью С. Бокнер называет четыре возможных результата межкультурных контактов для индивида: 1 – человек отбрасывает собственную культуру в пользу чужой («перебежчик»); 2 – отбрасывает чужую в пользу собственной («шовинист»); 3 – колеблется между двумя культурами, зачастую испытывая внутриличностный конфликт, путаясь в идентичности, и в итоге не удовлетворяя требованиям ни одной из культур («маргинал»); 4 – синтезирует обе культуры, являясь их связующим звеном («посредник») [8].

Сходную концептуальную схему способов аккультурации предлагают Дж. Берри и его соавторы [9]. По их мнению, у индивидов и групп имеется четыре возможных выбора: ассимиляция, сепаратизм, маргинализация, интеграция. Интересна также попытка выделения этапов личностного роста индивидов, взаимодействующих с представителями других культур и получающих социальную поддержку, предложенная М. Беннеттом. Согласно этой модели при успешной адаптации индивид проходит три этноцентристских этапа (отрицание различий; защита от различий с их оценкой в пользу

своей группы; универсалистская позиция минимизации различий) и три этнорелятивистских этапа (принятие различий; адаптация к культурным или групповым различиям, т.е. способность не только их признавать, но и действовать соответствующим образом; интеграция, т.е. применение этнорелятивизма к собственной идентичности) [10]. Позицию индивида на высшем этапе личностного роста М. Беннетт называет «конструктивной маргинальностью», что соответствует таким понятиям, как «человек-посредник между культурами», «межкультурная компетентность», «человек мультикультуры». Авторы вышеуказанных моделей соглашаются в том, что успешная адаптация представляет собой не ассимиляцию с чужой культурой, а овладение богатствами ещё одной культуры без ущерба для ценностей собственной.

В целом для исследований «культурного шока» характерен клинический акцент, а при коррекционной работе применяются традиционные психотерапевтические модели и методики. Существует несколько способов подготовки молодёжи к межкультурному взаимодействию. Предпринимаются попытки классифицировать основные типы обучающих программ при подготовке индивидов к межгрупповому взаимодействию.

По нашему мнению цель просвещения — приобретение знаний о культуре, этнической общности и др. Отправляясь в другую страну, можно прочитать книгу, повествующую о культуре и обычаях её жителей. Практическое, ориентированное на непосредственное взаимодействие с членами других групп обучение призван обеспечивать тренинг. Любая программа тренинга пытается ответить на вопрос «как?»: как индивид может наладить межличностные контакты в новом для себя окружении, как он может овладеть ценностями, нормами, ролевыми структурами чужой культуры лишь в рамках психологии межгрупповых отношений.

Межкультурный тренинг ставит перед собой две основные задачи: 1 – познакомить с межкультурными различиями в межличностных отношениях, что требует проигрывания ситуаций, в которых что-либо протекает по-разному в двух культурах; 2 – сделать возможным перенос полученных знаний на новые ситуации, что достижимо, если обучающийся знакомится с самыми характерными особенностями чужой культуры.

Для подготовки к межкультурному взаимодействию широкое распространение во многих странах мира получили так называемые культурные ассимиляторы. Цель при использовании данного метода – научить человека видеть ситуации с точки зрения членов чужой группы, понимать их видение мира. Поэтому Р. Альберт предлагает называть этот метод «техникой повышения межкультурной сензитивности» («Intercultural sensitizer») [11].

В декабре 2015 года в здании Инновационного Евразийского университета нами был проведен специальный тренинг с участием представителей международных программ в г. Павлодаре, студентов отделений иностранных языков, а также студентов, имеющих опыт проживания за границей. Специальными гостями тренинга являлись граждане США, Австралии и Турции. Целью тренинга было ознакомление студентов с существующими программами, культурой представителей перечисленных стран. С целью подготовки студентов к некоторым возможным ситуациям, были разработаны специальные игры, в которых участники выполняли конкретную роль. Для преодоления непосредственно языкового барьера при общении иностранцами, игры и диалоги велись исключительно на английском языке.

Мы считаем, что в период адаптации возникают следующие проблемы, связанные в основном с учебной деятельностью и процессом общения со сверстниками: общение на иностранном языке; иные методы преподавания и различия в учебных программах; чужие традиции; несвойственный образ жизни; другая пища; межэтнические конфликты в интернациональном коллективе и т.п.

Адаптация к новым социокультурным условиям требует определённой гибкости, известного отказа от ряда традиционных представлений и норм. Это необходимое условие эффективной совместной деятельности представителей различных культур, в числе и такой деятельности, как учёба иностранных студентов в вузе. В то же время не следует отказываться от традиционных норм и способов общения, так как активная и безоговорочная «модернизация» поведения могут создать значительные трудности в момент их возвращения на родину, и отвергнутые или забытые ими традиции станут вновь их повседневной и актуальной реальностью. В этой связи необходимо специально подчеркнуть, что учёт национальной этнокультурной специфики позволил бы существенно повысить эффективность учебной деятельности студентов за рубежом, облегчить им процесс адаптации к новым для них условиям, так же как и процесс реадaptации после окончания обучения и возвращения на родину.

СПИСОК ЛИТЕРАТУРЫ

- 1 Оберг К. Культурный шок: адаптация к новой среде // Практическая антропология. – 1960. – Vol. 7.
- 2 Ким И.И. Связь и кросс-культурная адаптация. – Филадельфия, 1988.
- 3 Стефаненко Т.Г. Адаптация к новой культурной среде и пути её оптимизации // Введение в практическую социальную психологию / Под ред. Жукова Ю.М., Петровской Л.А., Соловьевой О.В. – М.: Смысл, 1996.

- 4 Кросс-культурная адаптация: Современные подходы / Под ред. И.И. Кирн, В.В. Гудикунст. – Ньюбери Парк, 1987.
- 5 Кили Д.Д., Рубен Б.Д. Кросс-культурные критерии отбора персонала: вопросы и методы // Справочник по межкультурному обучению. – Изд. 1. – Нью-Йорк, 1983.
- 6 Fimham A., Bochner S. Culture shock: Psychological reactions to unfamiliar environments. – L., 1986.
- 7 Diggs N., Murphy B. Japanese adjustment to american communities: the case of the Japanese in the Dayton area // Intern. J. Intercultural Relations, 1991, Vol. 15.
- 8 Бохнер С. Социальная психология межкультурных отношений // Культуры во взаимодействии. – Оксфорд, 1982.
- 9 Берри Дж.В., Пуртинья, Сегал М.З., Дасен П.П. Кросс-культурная психология: исследования и приложения. – Кембридж, 1992.
- 10 Bennett M.J. A developmental approach to training for intercultural sensitivity // Intern. J. Intercultural Relations, 1986, Vol. 10.
- 11 Albert R.D. The intercultural sensitizer or culture assimilator: A cognitive approach // Handbook of intercultural training. – N.Y., 1983, Vol. 2.

REFERENCES

- 1 Oberg K. Kulturniy shok: Adaptatsiya k novoy srede // Prakticheskaya antropologiya. – 1960. – Vol. 7.
- 2 Kim I.I.: Svyaz i kross-kulturnaya adaptatsiya. – Filadelfiya, 1988.
- 3 Stefanenko T. G. Adaptatsiya k novoy kulturnoy srede i puti eYo optimizatsii // Vvedenie v prakticheskuyu sotsialnyu psihologiyu / Pod red. Zhukova Yu.M., Petrovskoy L.A., Solovevoy O.V. – M.: Smyisl, 1996.
- 4 Kross-kulturnaya adaptatsiya: Sovremennyye podhody / Pod red. I.I. Kirn, V.B. Gudikunst. – Nyuberi Park, 1987.
- 5 Kili D.D., Ruben B.D. Kross-kulturnyye kriterii otbora personala: voprosy i metody // Spravochnik po mezhkulturnomu obucheniyu. – Izd. 1. – Nyu-York, 1983.
- 6 Fimham A., Bochner S. Culture shock: Psychological reactions to unfamiliar environments. – L., 1986.
- 7 Diggs N., Murphy B. Japanese adjustment to american communities: the case of the Japanese in the Dayton area // Intern. J. Intercultural Relations, 1991, Vol. 15.
- 8 Bohner S. Sotsialnaya psihologiya mezhkulturnyih otnosheniy // kulturyi vo vzaimodeystvii. – Oksford, 1982.
- 9 Berri Dzh.V., Purtinya, Segal M.Z., Dasen P.P. Kross-kulturnaya psihologiya: issledovaniya i prilozheniya. – Kembridzh, 1992.
- 10 Bennett M.J. A developmental approach to training for intercultural sensitivity // Intern. J. Intercultural Relations, 1986, Vol. 10.
- 11 Albert R.D. The intercultural sensitizer or culture assimilator: A cognitive approach // Handbook of intercultural training. – N.Y., 1983, Vol.2.

ТҮЙІН

М.К. Нурумова,

Е.М. Раклова, психология ғылымдарының кандидаты
Инновациялық Еуразия университеті (Павлодар қ.)

Шетелге оқуға студенттер әлеуметтік-мәдени бейімдеу

Бұл мақалада шетелде оқитын Қазақстан студенттерінің жалпы әдеби және тілдің кейбір тәсілдерін, кейбір шетел тілдерінің мәдениетін түсіну кезегін өткізеді. Бұл оқытылу кезегінде тек қана білім алу туралы ғана емес, өмірге керекті құндылықтарды және әдет-ғұрпын тағы басқа жақтарын білу керек.

Түйін сөздер: Әлеуметтік-мәдени бейімдеу, мәдениет шок, мінез-құлық кодексі, ассимиляция, сегменттеу, регрегация, интеграция, сындарлы маргиналды, маргинал, мәдениетаралық құзыреттілік.

RESUME

M.K. Nurumova,
E.M. Raklova, *Candidat of Psychological Sciences*
Innovative University of Eurasia (Pavlodar)

Socio-cultural adaptation of students to study abroad

This article describes the general issues and the relevance of socio-cultural and linguistic adaptation of Kazakh students traveling to study abroad, as well as certain aspects of the adaptation of students to a foreign culture. The process of learning is seen not only as a procedure of the acquisition of educational knowledge, but also as receiving concomitant life values and skills.

Keywords: *Socio-cultural adaptation, culture shock, overseas type, the code of conduct, assimilation, segmentation, regregation integration, constructive marginality, marginal, intercultural competence.*

UDC 316.624

A.K. Satynskaya, Candidate of Pedagogical Sciences,

N.V. Kaulina

Innovative University of Eurasia (Pavlodar)

E-mail: satynskayaa@mail.ru

External factors affecting the mental development of teenagers of deviant behavior

***Annotation.** This article is devoted to the problem of deviant behavior of teenagers; it reveals the influence of external factors on the development of deviations of teenagers and offers to conduct the preventive work in a complex in early stages of development of deviant behavior. The factors and circumstances specifying the demonstration of deviation have revealed. The development of school policy aimed at the organizing the social and pedagogical conditions neutralizing and correcting negative impact of the social crisis has been suggested.*

***Key words:** teenagers' deviant behavior, external factors, prophylactic work, school policy, social and pedagogical conditions.*

Adolescence is a period of transition from childhood to adulthood. This period is described by many authors as critical for the development of an individual.

The crisis of adolescence is one of the most difficult for a child in the process of mental development. In this period of the transition from childishness to adulthood major changes occur both in the body, the mind and the nature of teenager's relationships with others, adults and peers. Psychophysiological development of adolescents is characterized by acceleration and uneven development of the cardiovascular and musculoskeletal systems, aggravating the physical and mental well-being of adolescents; "hormonal storm" caused by the increased activity of the endocrine system during the puberty and manifested in increased excitability, emotional instability in inadequate emotional reactions, unpredictable moods of a teenager.

Changes in the nature of relationships with adults, lead to increased conflict of teenagers with parents, teachers, due to such reasons as "conflict of morals" when the moral of obedience, yet characterizing the relationship between a child and an adult, is replaced by the moral of equality; a heightened sense of adulthood, manifesting in increased criticism of adults in the reaction of emancipation, in the desire for autonomy from adults. At the same time the active formation of self-consciousness in adolescence leads to the aggravation of the need to communicate with their peers, assert themselves among peers that in certain unfavorable conditions can manifest in a variety of ugly forms of asocial behavior. Serious problems in the sphere of relations between the sexes cause also a process of sexual maturation occurring in adolescence.

The biological background of an individual acquires a certain form of expression only in a particular social structure. In adolescence the system of value orientation is in the forming stage, the ideological and moral principles are not stable, actions are often poorly controlled and poorly conscious of.

The primary socialization of teenagers is carried out in a family and school. A great influence on adolescent behavior is exerted by reference groups.

There are the following factors and circumstances that contribute to manifestations of deviancy:

1. It is well known that a decisive influence on the child's mental development, his subsequent behavior, relationships, communication with others has a psychological microclimate of a family. Where there is no mutual love, trust, affection and friendship between parents and children, children grow anxious, irritable, rebellious, disharmonious, closed, even despite the external peace and order in the family.

2. The next factor is the social position of the parents, social situation in a family which is essential in that that here the child's primary social experience is formed, on the basis of which he then perceives and evaluates the surrounding reality. His selective attitude to the effects of life is formed.

It is also necessary to pay attention to the following characteristics of a family as factors determine the form and level of manifestation of adolescent deviance:

- family type: complete family, single-parent families, blended families, children in ward;
- material conditions of a family life activity: the level of family income, housing conditions;
- level of parents' education;
- mutual relations between adults in the family, the relationship character between adolescents and adults in the family;
- type of behavior of adults in a family (bad habits: smoking, drinking, swearing, aggression, rudeness);
- family leisure-time: it is found that the adolescents living in single-parent families (with only a mother or only a father), deviant forms of behavior occur more frequently than in adolescents from two-parent families. In addition, if a teenager lives only with a mother, or a father, this can lead to increased aggressiveness, rudeness. Such fact as lack of unity of "male" and "female" influence on the consciousness and behavior of a child, which is largely achieved in two-parent families, plays the role here.

In blended families (teenager's living with a mother and a stepfather, or a father and a stepmother) the deviant forms of behavior occur more frequently than in adolescents from two-parent families, which generates such forms of deviancy as running away from home, vagrancy, drinking. In the scientific literature this situation is explained by the fact that the presence of "another" person in blended families leads to the establishing a rigid system of requirements for the child or the lack of attention to the problems that arise in his life. Lies and smoking are manifested in the behavior of teenagers both from the single-parent and blended families equally.

For students from foster families such forms of deviant behavior as smoking, disruptive behavior, school absences are typical. These forms are developed in the behavior of students from foster families more often than in the behavior of students from two-parent families.

Thus, in single-parent, blended, foster families teenagers' deviation appear more often than in full families of significant differences in the very forms of deviant behavior among adolescents, depending on the type of family.

Teenagers, who live in a poor family and experience a constant lack of pocket money, clothes and other things, seek as quickly as possible to finish school and get a job. In addition, the low level of knowledge does not allow these teenagers to enter a university, a college, and, realizing this, even in the 8 or 9 grades, they orient themselves not for further education, but the employment to earn money and become independent from their parents. As a result, the value of education is lost, which leads to poor school results and school absences.

Education of parents also influences the forms and the level of manifestation of deviant behavior among adolescents. Deviant behavior, such as smoking, school absences, aggression, drinking, deception, fraud, drug abuse, bad language are manifested much more often in the behavior of students whose parents have a level of education below average. The absence of this category of parents, even the general pedagogical knowledge, as well as a weak interest in reading special educational literature leads to the use of inefficient methods of education of teenagers. Thus, special pedagogical work with parents of children who are inclined to deviant behavior is required. There is a need for a regular consultation service that allows parents to navigate in a variety of the problems that arise when raising children in the family.

The relationship between the adults in the family, as well as between adults and adolescents has a significant impact on the form and the level of manifestation of deviance. The violation of interpersonal relationships in the family at the adult-child level contributes to the formation of deviant behavior of adolescents.

The type of adult behavior in the family (bad habits: smoking, drinking, swearing, rudeness and cruelty) increases the manifestation of deviant behavior in adolescents. Running away from home, loitering, smoking, misconduct, theft outside the home, aggression, rudeness, foul language, drinking are often manifested in the behavior of students whose parents use physical punishment, display rudeness and cruelty against a child. Leisure of such parents is characterized as passive with the family or without. The character of the leisure of parents coincides with the character of leisure of adolescents.

These enumerated factors are not isolated but are closely interconnected. They have a complex impact on the forms and level of manifestation of teenager's deviation.

The third factor is the peculiarities of the relationship with teachers. In that case, if the teachers increase their requirements to a neglected child that he doesn't fulfill them, shames him in front of the class, "give only poor marks", the student shrinks into himself, and his protest becomes demonstrative. The school educational process has a number of disadvantages that lead more or fewer students to different forms of deviation in behavior. For a number of children and adolescents social position is not determined: the development of life and social guidelines and ideals of adolescents is affected by consumer ideology that has become fundamental in the process of liberalization of a society.

The school is an institution of socialization, a micro model of a society reproducing the system of its social relations and values. The specificity of the student body, peculiarities of the relationship with teachers, classmates, forms of students' leisure – these and other factors are intertwined and interact, influencing the mental development of a teenager.

Another factor may be specified by the previous one. The above-stated relation of a teacher and a student creates the unfavorable situation for him in the class collective. Constant conflicts with teachers, break of friendship with classmates create spiritual emptiness and consciousness of loneliness, abandonment, that encourage the student to miss classes, seek support, comfort, and self-assertion in antisocial informal groups.

A huge role in the life of a teenager is played by peers and reference groups. According to some scholars, those who are unable to get along with their peers in childhood and adolescence are more inclined to neuroses and mental disorders, rudeness, criminal activities, various violations of sexual nature. The discord in relations with peers leads to the most varied forms of social deadadaptation. Especially favorable conditions for the appearance of deviation in the area of morality and behavior are created by the urban environment with its anonymity, impersonal nature of the relationship between people, with a greater degree of freedom, with an extensive range of negatively affecting economic, social and cultural factors, the liberation from traditional norms, values, lack of true patterns of behavior and moral boundaries, weakening social control promote deviant and self destructive behavior among adolescents.

Deviant behavior of adolescents is the result of educational neglect.

The degree of neglect can be easy, medium, and high. The causes of a child neglect:

– the gap in the overall development, sickliness, bad manners, lack of preparation for school, gaps in knowledge;
– low educational and cultural level of parents, trouble in the family, poor family relationships, the suppression of the individual, beatings, guardianship, lack of preparation for school;
– poor knowledge of a child, unprepared parents, not attending a preschool by a child, the wrong attitude of teachers to the child.

That is why it is so important today to create a school environment free from conditions, deforming teenager's consciousness, generating deviant behavior. To help the teenager to be able to make a true choice, he should be taught the ability to control emotions, cope with stress, anxiety, conflict; to learn to respond to criticism in non-aggressive way, and to resist pressure from other people and at the same time, values allowing to solve problems using social and positive means should be developed.

To solve these problems it is necessary to develop a school policy aimed at creating social and educational conditions, neutralizing and correcting the negative impacts of a social crisis. It should be based on the following areas:

- 1) to reveal the prevalence of different types and forms of deviant behavior of children and adolescents and to study the causes and factors of their provoking;
- 2) to study the needs of students and their parents in the education and upbringing;
- 3) to diagnose and correct the deviation in the development of the students' personality and behavior;
- 4) to create the school psycho-pedagogical conditions free from the external risk factors;
- 5) to develop the effective interaction between the student's family;
- 6) to train educators to work with children with deviant behavior, owning the techniques of correction of deviation in the development of the personality;
- 7) to organize the system of additional education.

A special role in the process of the teenager's life activity plays a school curriculum and extracurricular organized activities. It should actively develop and enrich the natural inclinations, tendencies, abilities and to form social orientation of the personality and such social qualities as industriousness, responsibility and adaptability.

Therefore, it is necessary to raise the professional level of teachers, to train them special methods and forms of work with children with behavioral problems. For the development of the teenager's personality a school can provide the opportunity to deal with such adults with whom they could identify themselves, taking over their good qualities, their positive social experience, including their social world, standards, values and attitudes of the loved and respected people as their own. The teenager from these elements of imitation creates his ideal – the inner view of what kind of a person he would like to become.

The development of special educational systems to ensure effective correction of consciousness and behavior of children is required.

Today special programs, new methods of work, forming valuable orientations and guidelines to enable students to assert themselves and to resist the aggressive environment actively are particularly needed.

Particular attention should be paid to the question of earlier identification of the factors of deviant behavior and implementation of preventive measures at the early stages of the formation of a personality.

For teachers working with the teenagers with deviant behavior, it is important to remember that for the most part they live in disadvantage families where there is a distortion of norms and values accepted in a society. Therefore, it is necessary to strengthen the work with the students' families and at school special emphasis should be laid on the education of the students.

The preventive work at school can be effective when it will join the efforts of parents, teachers, and students.

Thus, it is necessary to raise the professional level of teachers, train them with special methods and forms of work with children and young people having a tendency to deviant behavior.

REFERENCES

- 1 Дубинин С.Н. Особенности поведения подростков с девиантным поведением // Образование. – № 1. – 2006. – С. 88–89.
- 2 Кащенко В.А. Педагогическая коррекция. Исправление недостатков характера у детей и подростков. – М.: Просвещение, 1994.
- 3 Психология современного подростка / Под редакцией Л.А. Ругуш. – СПб.: Речь, 2005.
- 4 Роголева Е.Б. Педагогические условия социальной реабилитации детей с девиантным поведением: автореф. дисс. ... канд. пед. наук. – Москва: МПГУ, 1998. – 24 с.
- 5 Тачина С.В. Особенности девиантного поведения: социологический анализ: автореферат. дисс. ... канд. соц. наук. – Екатеринбург, 2003. – 24 с.

REFERENCES

- 1 Dubinin S.N. Osobennosti povedeniya podrostkov s deviantnym povedeniyem // *Obrazovanie*. – № 1. 2006. – S. 88–89.
- 2 Kashchenko V.A. *Pedagogicheskaya korrektsiya. Ispravlenie nedostatkov kharaktera u detei i podrostkov*. – M.: Prosveshchenie, 1994.
- 3 *Psikhologiya sovremennogo podrostka / Pod redaktsiyei L.A. Reguesh*. – SPb: Rech, 2005.
- 4 Rogoleva E.B. *Pedagogicheskie usloviya sotsialnoi reabilitatsii detei s deviantnym povedeniem: aftoref. diss. ... kand. ped. nauk.* – Moskva: MPGU, 1998. – 24 s.
- 5 Tachina S.V. *Osobennosti deviantnogo povedeniya: sotsiologicheskii analiz: aftoref. diss. ... kand. soc. nauk.* – Ekaterinburg, 2003. – 24 s.

ТҮЙІН

*А.К. Сатынская, педагогика ғылымдарының кандидаты,
Н.В. Каулина
Инновациялық Еуразия университеті (Павлодар қ.)*

***Девиантті мінез құлық жас өспірімдердің психикалық дамуына
әсер ететін, сыртқы факторлар***

Бұл мақалада автор жас өспірімдердің девианттық мінез-құлық мәселесін қарастырады, жас өспірімдерде девиациялардың пайда болуына әсер ететін сыртқы факторларды талдайды және ерте кезеңдегі байқалатын девиантты мінез-құлықтың алдын-алу жұмыстарының толық өткізілуін ұсынады. Девиация байқалатын жағдайлар және факторлар анықталған. Әлеуметті педагогикалық жағдайларды құрастыруға, қоғамдағы керісінше әрекеттің коррекциялауға және жойюға бағытталған мектеп саясатын өндеуге ұсынады.

Түйін сөздер: жас өспірімдердің девиантты мінез-құлығы, сыртқы факторлар, алдын-алу жұмыстар, мектеп саясаты, әлеуметті педагогикалық жағдайлар.

РЕЗЮМЕ

*А.К. Сатынская, кандидат педагогических наук,
Н.В. Каулина,
Инновационный Евразийский университет (г. Павлодар)*

Внешние факторы, влияющие на психическое развитие подростков девиантного поведения

В данной статье авторы рассматривают проблему девиантного поведения у подростков, раскрывая влияние внешних факторов на проявление девиаций у подростков, предлагают профилактическую работу проводить комплексно на ранних стадиях проявления девиантного поведения. Выделены факторы и обстоятельства, обуславливающие проявления девиаций. Предлагается выработка школьной политики, направленной на создание социально-педагогических условий, нейтрализующих и корректирующих негативные воздействия общественного кризиса.

Ключевые слова: девиантное поведение у подростков, внешние факторы девиации, профилактическая работа, школьная политика, социально-педагогические условия.

УДК 378

Г.К. Ситказинова

КГП на ПХВ «Павлодарский медицинский колледж» (г. Павлодар)

E-mail: sitkazinova_gk@mail.ru

**Управление качеством образовательного процесса
по подготовке медицинских сестёр новой формации
в соответствии с международными стандартами
(на материалах КГП на ПХВ «Павлодарский медицинский колледж»)**

***Аннотация.** Статья посвящена вопросам качества образовательного процесса, когда учебные заведения несут дополнительную ответственность за результаты своей образовательной деятельности. Акцентировано внимание на подготовке медицинских сестер способных повысить эффективность функционирования системы здравоохранения в Республике Казахстан. Это медицинские сестры новой формации в соответствии с современными вызовами общества и международными стандартами. Данное направление рассмотрено в рамках реализации образовательной программы прикладного бакалавриата по специальности «Сестринское дело» в Павлодарском медицинском колледже.*

***Ключевые слова:** качество образовательного процесса, образовательная программа, прикладной бакалавриат, сестринское дело.*

В современных условиях возрастает ответственность учреждений профессионального образования за качество подготовки выпускников, причём не только перед государством, но и перед самими выпускниками, которым предстоит пройти отбор на рынке труда. Закон Республики Казахстан в сфере образования предоставляет образовательным учреждениям большие полномочия в выборе стратегии своего развития, педагогических концепций и технологий, организационных методов работы и формировании содержания образования. Этот также дополнительная ответственность за результаты своей образовательной деятельности.

Сегодня динамизм и масштабы социально-экономических преобразований в Республике Казахстан выдвигают на первый план проблему подготовки медицинских сестер новой формации в соответствии с современными вызовами общества и международными требованиями, способных повысить эффективность функционирования системы здравоохранения Республики Казахстан [1]. Тенденции развития сестринского дела значительно усиливают роль медсестры в современной системе здравоохранения. Первоначально медсестра относилась к среднему медицинскому персоналу, считалась помощником врача и осуществляла сестринский уход по назначению врача.

Реальные изменения, которые происходят за последние годы в системе и в содержании сестринского образования, доказали необходимость подготовки сестер новой формации. Кто же они, сестры новой формации? Это специалисты, умеющие адаптировать пациента к изменившимся условиям жизни, обучать пациента и его родственников правилам ухода и т.п. Наконец, это специалисты с повышенным и высшим уровнями сестринского образования, которые могут сегодня руководить сестринскими службами, преподавать сестринское дело в медицинских образовательных учреждениях, заниматься исследовательской деятельностью.

В настоящее время современные теории сестринского дела, основанные на научном подходе и доказательных практиках, представляют медсестру в качестве равноправного партнера врача, который принимает самостоятельные сестринские решения, планирует и осуществляет доказательный сестринский уход, отражая его в сестринской документации. Сейчас партнерство врача и медсестры заключается в том, что врач оказывает пациенту врачебную помощь, а медсестра – сестринскую помощь, работая в рамках мультипрофессиональной команды специалистов здравоохранения для повышения эффективности качества медицинской помощи на всех уровнях системы здравоохранения.

Именно поэтому во всем мире в настоящее время специалисты сестринского дела проходят подготовку не только на уровне базового технического и профессионального образования, но также и в рамках бакалавриата, магистратуры и докторантуры по сестринскому делу. Вхождение Казахстана в Болонский процесс диктует необходимость приведения образования, профессиональных стандартов, квалификаций и должностных позиций в соответствии с Европейскими директивами, в том числе и по сестринскому делу [2].

Министерство здравоохранения и социального развития Республики Казахстан внедрило реформу по сестринскому делу на основании комплексного плана развития сестринского дела в РК до 2020 года. В качестве одной из стратегических целей установлена необходимость высокообразованной рабочей силы сестринского персонала с компетенциями сопоставимыми с международными требованиями. Всемирная организация здравоохранения определяет, что «компетентная, хорошо поддерживаемая и мотивированная рабочая сила сестринского дела может предоставлять качественные, надлежащие медицинские услуги и внести свой вклад в благосостояние людей, семей и сообществ» (ВОЗ, 2015). Для

достижения этой цели введена новая квалификация «Прикладной бакалавр» и разработана образовательная программа прикладного бакалавриата по специальности «Сестринское дело». Она запущена в рамках реализации Проекта Всемирного банка «Передача технологий и проведение институциональной реформы в секторе здравоохранения Республики Казахстан» в пилотном режиме в шести медицинских колледжах Республики Казахстан, в том числе и в Павлодарском медицинском колледже в 2014–2015 учебном году [3].

Для успешной реализации данной образовательной программы и в целях интеграции в мировое образовательное пространство колледж заключил Меморандум о взаимном сотрудничестве с университетом прикладных наук Финляндии, прошел международную сертификацию качества TÜVRheinlandCertGmbH № 011001518810 от 03.07.2015 г. по 02.07.2018 г. на соответствие требованиям СТ РК ИСО 9001–2008 «Системы менеджмента качества».

Павлодарский медицинский колледж имеет четкую Политику управления в области качества, реализуемую в соответствии с национальными приоритетами. Для обеспечения качественной образовательной среды и внедрения информационных и симуляционных технологий в учебный процесс колледж ежегодно пополняет и совершенствует материально-техническую базу, обеспечивая современным оборудованием, манекенами, симуляторами, интерактивной и компьютерной техникой и др. Так, в колледже функционирует симуляционный центр для отработки практических навыков у студентов на современных компьютеризированных тренажерах. Работает Центр дополнительного образования по повышению квалификации и переподготовки средних медицинских и фармацевтических работников. Для обеспечения проведения всех видов практического обучения заключены договора о взаимном сотрудничестве с 27 медицинскими организациями города и области.

Сотрудники колледжа прошли обучение в университетах прикладных наук Финляндии. В процессе обучения изучили опыт по программам прикладного бакалавриата медицинских сестер на основе компетентного подхода, в проведении исследований в области медсестринской практики, ознакомились с организацией услуг сестринского ухода. Приняли участие в мастер-классах, семинарах по актуальным проблемам реализации образовательной программы, проводимых экспертами из Финляндии.

Образовательная программа прикладного бакалавриата предусматривает формирование и внедрение новых видов профессиональных образовательных практико-ориентированных программ и приведение системы подготовки специалистов сестринского дела в соответствии с Европейскими директивами. Главный принцип обучения по программе прикладного бакалавриата – обеспечить студентам возможность проверять пригодность и уровень своих знаний и умений на рабочих местах, участвуя в выполнении различных заданий. Ориентация на практические действия позволяет осваивать такие общие компетенции, как работа в команде, готовность принимать решения, ответственность за качество труда. У студентов формируются самостоятельность, способность планировать и организовывать собственную учебную и трудовую деятельность, руководить другими людьми.

В программу прикладного бакалавриата встраивается дуальное обучение, которое позволяет решить основную проблему профессионального медицинского образования – разрыв между теорией и практикой. Это действительно полезное и нужное дело – проводить параллельно теоретическую и практическую подготовку студентов.

Значительный объем часов в программе составляют специальные (сестринские) дисциплины и 50 % времени (в соответствии с директивами Евросоюза) отведено на клиническую практику. Созданы условия для успешного формирования профессиональных компетенций студентов под непосредственным руководством менторов-наставников. 25 старших и главных медицинских сестер города прошли обучение по циклу «Программа подготовки менторов» на бюджетной основе в Центре дополнительного образования колледжа.

Основной отличительной особенностью программы прикладного бакалавриата является ориентация на конкретного работодателя, который принимает непосредственное участие в проектировании и реализации образовательных программ, организует производственные практики, объем которых составляет 50 %. В соответствии с Европейскими стандартами по каждой дисциплине 30 часов времени отводится на самостоятельную работу студента, из них: 10 часов на совместную работу с преподавателем.

Образовательная программа по сестринскому делу предусматривает использование модульного обучения, которое предоставляет возможность преподавателям учитывать индивидуальные потребности и возможности студентов на каждом занятии, применяя различные образовательные технологии: личностно-ориентированное обучение, интерактивные и информационно-компьютерные методы, симуляционное, практико-ориентированное обучение и др.

Неотъемлемыми компонентами содержания программы являются менеджмент в сестринском деле, доказательная сестринская практика для укрепления образования и развития системы здравоохранения.

В апреле 2015 года с целью проведения мониторинга качества реализации образовательной программы прикладного бакалавриата по специальности «Сестринское дело» колледж посетили эксперты университета прикладных наук Финляндии Йоханна Хейккиля, Ханнеле Тииттанен

и начальник отдела развития медицинского образования РГП на ПХВ «Республиканский центр развития здравоохранения» Байгожина З.А.

С целью определения уровня удовлетворенности качеством образовательного процесса проведено анонимное анкетирование среди студентов прикладного бакалавриата. Анализ анкетирования показал, что удовлетворенность качеством образовательного процесса составляет 98 %. Студенты высоко оценили содержание программы обучения, информационное и организационное обслуживание. Выявлен позитивный характер отношения с преподавателями и администрацией, благоприятный социально-психологический климат в группе. Анкетирование позволило зафиксировать, что удовлетворенность успехами соотносится с ожиданиями и реальностями учебного процесса у 95 % респондентов. Профессиональный уровень преподавателей колледжа оценен как «высокий».

Таким образом, образовательная программа прикладного бакалавриата по специальности «Сестринское дело» в перспективе обеспечит профессиональную подготовку компетентных и конкурентоспособных специалистов для здравоохранения Республики Казахстан в тесной интеграции науки и клинической практики. Выбранная политика управления качеством образовательного процесса и приоритеты развития позволят колледжу занять лидирующие позиции в сфере медицинского образования и с успехом продвигать поставленные цели и задачи по подготовке специалистов, соответствующих требованиям рынка труда.

СПИСОК ЛИТЕРАТУРЫ

- 1 Государственная программа развития здравоохранения РК «Денсаулық» на 2016–2019 годы.
- 2 Комплексный план развития сестринского дела в Республике Казахстан до 2020 года.
- 3 Закон РК «Об образовании» (с изменениями и дополнениями по состоянию на 24.11.2015 г.).

REFERENCES

- 1 Gosudarstvennaya programma razvitiya zdavoohraneniya RK «Densauulyk» na 2016–2019 gody.
- 2 Kompleksniy plan razvitiya sestrinskogo dela v Respublike Kazahstan do 2020 goda.
- 3 Zakon RK «Ob obrazovanii» (s izmeneniyami i dopolnениями po sostoyaniyu na 24.11.2015 g.).

ТҮЙІН

Г.К. Ситказинова

ШЖҚ «Павлодар медициналық колледжі» КМК (Павлодар қ.)

Стандарттарға сәйкес жаңа формациядағы медбикелер даярлау бойынша білім беру үрдісі сапасын басқару (ШЖҚ «Павлодар медициналық колледжі» КМК материалдарында)

Мақала қазіргі жағдайда оқу орындары өзінің білім беру жұмысының нәтижелеріне қосымша жауапкершілікте болатын білім беру үрдісінің сапасы мәселелеріне арналған. Қазақстан Республикасындағы денсаулық сақтау жүйесі жұмысының тиімділігін арттыруға қабілетті медбикелер даярлауға ерекше көңіл бөлініп отыр. Бұлар халықаралық стандарттар мен замануи қоғам талаптарына сәйкес жаңа формациядағы медбикелер. Осы бағыт Павлодар медициналық колледжіндегі «Медбикелік іс» мамандығы бойынша қолданбалы бакалавриаттың білім беру бағдарламасын жүзеге асыру шеңберінде қаралды.

Түйін сөздер: білім беру үрдісінің сапасы, білім беру бағдарламасы, қолданбалы бакалавриат, медбикелік іс.

RESUME

G.K. Sitkazinova

«Pavlodar Medical College» SOE on REM (Pavlodar)

Quality management of the educational process for the preparation nurses of new pharmacy in accordance with international requirements (on the basis of materials of Pavlodar medical college)

The article is devoted to the quality of the educational process, when medical colleges get more additional responsibility for the results of their educational activities, the attention of preparing nurses is able to increase the efficiency of the health system in the Republic of Kazakhstan. These are nurses of new pharmacy in accordance with the contemporary challenges of society and the international standards. This area is considered as part of the educational program of applied bachelor degree nursing in Pavlodar medical college.

Key words: quality of the educational process, the educational program of Applied Bachelor, nursing.

Технические науки

УДК 62.67

В.М. Афанасьев

Инновационный Евразийский университет (г. Павлодар)

E-mail: viktor_vip90@bk.ru

Эффективность использования кавитационных технологий для автономных систем отопления

***Аннотация.** В данной статье рассматриваются некоторые вопросы практического применения кавитационных технологий в автономных системах отопления, прилагается элементарный экономический расчет. Рассмотрены современные достижения вихревых и кавитационных теплогенераторов, принцип работы и виды подобной техники. Обозначены положительные и отрицательные моменты монтажа и эксплуатации теплогенераторов. Проведен сравнительный анализ результатов экономического расчета сезонных затрат на эксплуатацию вихревого нагревателя, как автономной системы отопления, и централизованного отопления по тарифам г. Павлодара.*

***Ключевые слова:** кавитация, автономность, теплогенератор, экономичность.*

Практическое применение и использование физических эффектов кавитации в виде широкого спектра инженерных приложений находит нарастающее распространение в различных областях. Достаточно глубокий анализ и обобщение множества предыдущих работ в области термодинамического эффекта гидродинамической кавитации даны, например, в работах Франка или Косара, где экспериментально установлен факт интенсификации теплообмена при различных условиях течения жидкости [1]. Ряд промышленных компаний, таких как американская Dupamics, Inc. и украинская ТЕКМАСН, в течение многих лет успешно используют практическое применение гидродинамической кавитации для тепловой генерации, применяют эффекты кавитационных эффектов экстремального смешивания для получения высокоэффективных видов биотоплива [2]. Ряд успешных инсталляций в промышленных и энергетических приложениях управляемого эффекта гидродинамической кавитации также доказали свою эффективность Номура и Ксиюлай [3].

«Кавитация» относится к образованию пузырьков в жидкости, таким образом, рабочее колесо работает в смешанной фазе (период жидкости и пузырьков газа) окружающей среды. Насосы, как правило, не предназначены для смешанной фазы потока (их работа уничтожает пузыри, из-за чего кавитационный генератор теряет эффективность). Данные термические приспособления предназначены, чтобы вызывать смешанный поток фаз как часть перемешивания жидкости, что приводит к термической конверсии.

В коммерческих кавитационных обогревателях, механическая энергия приводит в действие нагреватель входной энергии (например, двигатель, блок управления), в результате чего жидкость, которая отвечает за образование выходной энергии, возвращается к источнику. Такое сохранение превращает механическую энергию в тепловую с небольшой потерей (как правило, менее 1 %), поэтому при пересчете учитываются погрешности преобразования [4].

Немного по иному работает суперкавитационный реактивный генератор энергии. Такой нагреватель используется на мощных предприятиях, когда тепловая энергия выхода передается на жидкость в определенном устройстве, её мощность значительно превышает количество механической энергии, необходимой для приведения в действие нагревателя. Эти приборы более энергетически продуктивны, чем возвратные механизмы, в частности тем, что они не требуют регулярной проверки и настройки.

Существуют разные типы таких генераторов. Самый распространенный вид – это роторно-гидродинамический механизм Григгса. Его принцип действия основан на работе центробежного насоса. Состоит он из патрубков, статора, корпуса и рабочей камеры. На данный момент существует множество модернизаций, самый простой – приводной или дисковый (сферический) водяной насос ротационного действия. Он представляет собой дисковую поверхность, в которой просверлено много различных отверстий глухого типа (без выхода), данные конструктивные элементы называются ячейки Григгса. Их размерные параметры, число напрямую зависят от мощности ротора, конструкции теплогенератора и частоты вращения привода.

Между ротором и статором находится определенный зазор, который необходим для нагрева воды. Данный процесс осуществляется при помощи быстрого движения жидкости по поверхности диска, что способствует повышению температуры. В среднем, ротор движется приблизительно со скоростью 3000 оборотов в минуту, чего достаточно для повышения температуры до 90 °С.

Второй вид кавитационного генератора принято называть статическим. Он не имеет, в отличие от роторного, никаких вращающихся частей, для того, чтобы осуществлялась кавитация, ему необходимы сопла. В частности, это детали известного Лаваля, которые подключены к рабочей камере.

Для работы, подключается обычный насос, как в роторном виде генератора, он нагнетает в рабочей камере давление, чем обеспечивает большую скорость движения воды, соответственно, повышение её температуры. Скорость жидкости на выходе из сопла обеспечена разностью диаметров поступательного и выходного патрубков. Его недостатком является то, что эффективность значительно ниже, чем в роторном, тем более, он более габаритный, тяжелый.

Вихревые теплогенераторы это установки, которые позволяют получать тепловую энергию в специальных устройствах путем преобразования кинетической энергии вращения электродвигателя.

История создания первых вихревых теплогенераторов уходит корнями в первую треть двадцатого века, когда французский инженер Жозеф Ранк столкнулся с неожиданным эффектом, исследуя свойства искусственно создаваемого вихря в разработанном им устройстве – вихревой трубе. Сущность наблюдаемого эффекта заключалась в том, что на выходе вихревой трубы наблюдалось разделение сжатого воздушного потока на теплую и холодную струю [5].

Исследования в данной области были продолжены немецким изобретателем Робертом Хилшем, который в сороковых годах прошлого столетия улучшил конструкцию вихревой трубы Ранка, добившись увеличения разности температур двух воздушных потоков на выходе из трубы. Однако как Ранку, так и Хилшу не удалось теоретически обосновать наблюдаемый эффект, что отсрочило его практическое применение на многие десятилетия. Следует отметить, что более-менее удовлетворительное теоретическое объяснение эффекта Ранка – Хилша с точки зрения классической аэродинамики не найдено до сих пор.

Одним из первых ученых, которому пришла в голову идея запустить в трубу Ранка жидкость, является российский ученый Александр Меркулов, профессор Куйбышевского (ныне Самарского) государственного авиакосмического университета, которому принадлежит заслуга в развитии основ новой теории. Созданная Меркуловым в конце 50-х годов Отраслевая научно-исследовательская лаборатория тепловых двигателей и холодильных машин провела огромный объем теоретических и экспериментальных исследований вихревого эффекта [4].

Идея использовать в качестве рабочего тела в вихревой трубе не сжатый воздух, а воду, была революционной, поскольку вода, в отличие от газа, несжимаема. Следовательно, эффекта разделения потоков на холодный и горячий ожидать не стоило. Однако результаты превзошли все ожидания: вода при прохождении по «улитке» быстро нагревалась. По мнению некоторых исследователей, аномальное повышение температуры жидкости вызвано микрокавитационными процессами, а именно «схлопыванием» микрополостей (пузырьков), заполненных газом или паром, которые образуются в ходе вращения воды в циклоне.

Между тем, данный принцип был взят на вооружение, что привело к разработке работающих моделей тепло- и электрогенераторов, реализующих описанный выше принцип. В данный момент времени на территории России, некоторых республик бывшего Советского Союза и ряда зарубежных стран успешно функционируют сотни вихревых теплогенераторов различной мощности, произведенных рядом отечественных научно-производственных предприятий.

Выделение тепла в данных теплогенераторах происходит благодаря эффекту кавитации. Кавитация (от лат. *Cavita* – пустота) – процесс парообразования и последующей конденсации пузырьков пара в потоке жидкости, сопровождающийся шумом и гидравлическими ударами, образование в жидкости полостей (кавитационных пузырьков, или каверн), заполненных паром самой жидкости. Кавитация возникает в результате местного понижения давления в жидкости, которое может происходить либо при увеличении её скорости (гидродинамическая кавитация), либо при прохождении акустической волны большой интенсивности во время полупериода разрежения (акустическая кавитация), существуют и другие причины возникновения эффекта. Перемещаясь с потоком в область с более высоким давлением или во время полупериода сжатия, кавитационный пузырёк схлопывается, излучая при этом энергию.

Явление кавитации носит локальный характер и возникает только там, где есть условия ее возникновения, и перемещаться в среде возникновения не может [6]. Большой энергетический потенциал каверн, имеющих высокую температуру вызывает эрозию металлов, с которыми соприкасается жидкость, в которой развивается кавитация. Поэтому кавитация во многих случаях нежелательна. Например, она вызывает разрушение гребных винтов судов, рабочих органов насосов, гидротурбин и т.п., вызывает шум, вибрации и снижение эффективности работы. При разрушении каверн освобождается большой потенциал энергии, что может вызвать повреждения. Эксперименты показали, что вредному, разрушительному воздействию кавитации подвергаются даже химически инертные к кислороду вещества (золото, стекло и др.), хотя и намного более медленно. Это доказывает, что помимо фактора химической агрессивности газов, находящихся в пузырьках, важным является также фактор забросов давления, возникающих при схлопывании пузырьков.

Этот вредный и опасный эффект можно использовать для нагрева теплоносителя, если сконденсировать каверны в центре сосуда. Подобные устройства уже имеют удачные инсталляции по всему миру, такие как: *Companu Hydro Dynamics, Inc.*, *TEKMASH, ООО «Вихревые теплосистемы»*,

ООО «ЮСМАР», ООО «Нотека-С», НПП «Альтернативные Технологии Энергетики и Коммуникации», Научно-производственное предприятие «Ангстрем», ОАО «Завод КОММАШ», ООО «Центр-Лес», ООО УК «ОРБИ», INTERENERGORESURS Ltd, ООО «Экотепло», «ГосМКБ «Радуга» им. А.Я. Березняка».

Вихревые теплогенераторы имеют ряд преимуществ в инженерной и эксплуатационной практике. Например, их установка не требует согласований с органами энергослужбы и котлонадзора; объем технического обслуживания минимален (1 раз в 6 месяцев смазка и проверка подшипников и уплотнений генератора). Рассмотрим данные преимущества подробнее.

Экономичность:

- 1) отсутствие затрат на прокладку тепловых и газовых сетей;
- 2) отсутствие затрат на водоподготовку (качество воды, степень её загрязнения в системе отопления и минерализации не влияет на работу нагревателя);
- 3) благодаря оригинальному методу нагрева, накипь в системе отопления не образуется;
- 4) отсутствие необходимости закупки, транспортировки, хранения топлива, и затрат денежных средств, связанных с этим.

Безопасность и экологичность в работе:

- 1) работа теплогенератора исключает использование загрязняющих окружающую среду веществ (газ, уголь, дрова, дизельное топливо);
- 2) отсутствует выделение продуктов горения и распада воздуха при этом вероятность взрыва или пожара исключена;
- 3) применение современных приборов контроля безопасности полностью исключает неуправляемый рост температуры и давления в системе отопления [7].

Простота обслуживания:

- 1) для монтажа достаточно присоединить подающий и обратный патрубки теплогенератора к соответствующим патрубкам системы отопления;
- 2) процесс нагрева и контроль работы системы отопления осуществляется с помощью блока автоматического управления. Специальной подготовки обслуживающего персонала не требуется.

Далее будет представлен расчет эксплуатационных сезонных затрат при использовании ВТГ и централизованного отопления. В качестве примера используем дом площадью 120 квадратных метров (средней площади по Павлодарской области), среднесезонная потребность для обогрева 1 квадратного метра составляет 0.1 кВт/ч.

Исходные данные

Теплопроизводительность ВТГ 11000 ккал/ч.

– Обогреваемый объем/площадь (V/S) = $300\text{ м}^3/120\text{ м}^2$. На данную площадь необходимо 10318 ккал/ч при затратах на 1 м² -0,1кВт/ч.

– С учетом работы ВТГ средняя потребляемая мощность электродвигателя ВТГ (W) 18 кВт.

– Тариф оплаты электропотребления для физических лиц в г. Павлодаре 10,18 тг кВт/ч.

– Утвержденный тариф теплопотребления для физических лиц в г. Павлодаре 0.001123 тг/ккал.

– Оплата эксплуатационных расходов ВТГ – 222 дня.

– Оплата центрального теплопотребления – 222 дня.

Сравнительный экономический расчет ВТГ и централизованного отопления:

– Суточное время работы электродвигателя теплогенератора ВТГ (по графику) 8,3 часов в сутки.

– Оплата потребленной электрической энергии при эксплуатации ВТГ за 1 час работы (18 x 10,18) = 183,24 тенге.

– Суточная оплата составляет (8,3 x 183,24) = 1520,892 тенге.

– Ежемесячная составляет (1520,892 x 31 день) = 47147,652 тенге.

– Сезонная составляет (1520,892 x 222 дня) = 337638 тенге.

– Оплата централизованной потребленной тепловой энергии за 1 час (10318 x 0,001123) = 11,6 тенге.

– Суточная составляет (24 x 11,6) = 278,4 тенге.

– Ежемесячная составляет (278,4 x 31 день) = 8630,4 тенге.

– Сезонная составляет (278,4 x 222 дня) = 61804,8 тенге.

Кавитационные способы генерации теплоты в настоящее время вполне конкурируют с высокофорсированными автономными системами отопления (АСО) на базе топливных или электрических нагревателей. С точки зрения экономической эффективности, использование ВТГ обходится значительно дороже централизованных систем отопления (ЦСО), но в их отсутствие имеет право на существование.

Чем меньше габаритные размеры подобной техники, тем более простым будет ее эксплуатация. Например, существуют полностью автономные устройства с автоматическим управлением. При этом пользователю нет необходимости участвовать в процессе. А вот при использовании некоторых исполнений твердотопливных теплогенераторов без участия обученного оператора для загрузки топлива не обойтись, так как в данных агрегатах предполагается ручная подача древесины.

Сегодня существуют разные исполнения подобной техники с полностью автоматизированным исполнением, включая и предустановленный температурный режим. Учитывая, что агрегаты такого рода полностью безопасны, как с точки зрения экологичности, так и с точки зрения пожарной безопасности, то нет необходимости их постоянного контроля [8].

Но для эффективной продолжительной работы рекомендуется периодически производить обслуживание, в особенности, агрегатов, которые работают с жидкостным теплоносителем.

Таким образом, для организации отопительной системы и горячего водоснабжения не всегда обязательно обращаться к стандартным решениям. На практике оказывается, что при использовании тепловых установок на базе вихревых теплогенераторов отмечается существенная экономия в сравнении с прочими видами отопительных систем.

Анализ состояния разработок современных бестопливных теплогенераторов показывает, что в настоящее время на рынке преобладают вихревые электромеханические теплогенераторы с вращением воды и (или) вращением кавитаторов.

Однако данный класс наиболее распространенных сейчас теплогенераторов имеет существенные недостатки конструкции, связанные с дорогим и ненадежным электромеханическим насосом, что не позволяет существенно расширить серийное производство и рынок продаж таких устройств. Существует реальная перспектива создания полностью бесконтактных эффективных теплогенераторов нового поколения.

СПИСОК ЛИТЕРАТУРЫ

- 1 Franc J.-P. (2006) *Physics and Control of Cavitation, Design and Analysis of High Speed Pumps*, Grenoble, France: RTO-EN-AVT-143. – Режим доступа: <http://www.rto.nato.int/abstract.asp>.
- 2 Schneider B. Kosar, A., Kuo C.-J., Mishra C., Cole G.S., Scaringe R.P., Peles Y. Cavitation Enhanced Heat Transfer in Microchannels, *Journal of Heat Transfer*, 128 (2006), С. 1293-1301.
- 3 Zhou D.W., Liu D.Y., Hu X.G., Ma C.F. (2002) Effect of acoustic cavitation on boiling heat transfer, *J. Experimental Thermal and Fluid Science*, 26 (2002), С. 931–938.
- 4 Nomura S., Nakagawa M. Analysis of an ultrasonic field attenuated by oscillating cavitation bubbles. *J. Acoustic Science & Technology*. Том 22, 4 (2001), С. 283–291.
- 5 Xiulan J. C., Yan H. R., Cheng Y. Numerical simulation on enhancement of natural convection heat transfer by acoustic cavitation in a square enclosure, *J. Applied Thermal Engineering* 29 (2009), С. 1973–1982.
- 6 Loraine G., Chahine G., Hsiao C.T. Choi J.K. Aley. P. Disinfection of gram-negative and gram-positive bacteria using DynaJets® hydrodynamic cavitating jets, *J. Ultrason Sonochemistry*, (2012), С.710–715.
- 7 Howard S. N., Grantz D. A., Meinzer F. C., Goldstein G., Gayle C. M., and Crisosto C. Genotypic Variability in Vulnerability of Leaf Xylem to Cavitation in Water-Stressed and Well-Irrigated Sugarcane. *J. Plant Physiology*, (1992), С. 1020–1028
- 8 Byrne G.F., Begg J.E., Hansen G.K. . Cavitation and resistance to water flow in plant roots, *Journal of Agricultural Meteorology*, Vol.18 (2011), Выпуск 1, С. 21–25.

REFERENCES

- 1 Franc J.-P. (2006) *Physics and Control of Cavitation, Design and Analysis of High Speed Pumps*, Grenoble, France: RTO-EN-AVT-143. – Режим доступа: <http://www.rto.nato.int/abstract.asp>.
- 2 Schneider B. Kosar, A., Kuo C.-J., Mishra C., Cole G.S., Scaringe R.P., Peles Y. Cavitation Enhanced Heat Transfer in Microchannels, *Journal of Heat Transfer*, 128 (2006), S. 1293-1301.
- 3 Zhou D.W., Liu D.Y., Hu X.G., Ma C.F. (2002) Effect of acoustic cavitation on boiling heat transfer, *J. Experimental Thermal and Fluid Science*, 26 (2002), S. 931–938.
- 4 Nomura S., Nakagawa M. Analysis of an ultrasonic field attenuated by oscillating cavitation bubbles. *J. Acoustic Science & Technology*. Том 22, 4 (2001), S. 283–291.
- 5 Xiulan J. C., Yan H. R., Cheng Y. Numerical simulation on enhancement of natural convection heat transfer by acoustic cavitation in a square enclosure, *J. Applied Thermal Engineering* 29 (2009), S. 1973–1982.
- 6 Loraine G., Chahine G., Hsiao C.T. Choi J.K. Aley. P. Disinfection of gram-negative and gram-positive bacteria using DynaJets® hydrodynamic cavitating jets, *J. Ultrason Sonochemistry*, (2012), S.710–715.
- 7 Howard S. N., Grantz D. A., Meinzer F. C., Goldstein G., Gayle C. M., and Crisosto C. Genotypic Variability in Vulnerability of Leaf Xylem to Cavitation in Water-Stressed and Well-Irrigated Sugarcane. *J. Plant Physiology*, (1992), S. 1020–1028
- 8 Byrne G.F., Begg J.E., Hansen G.K. . Cavitation and resistance to water flow in plant roots, *Journal of Agricultural Meteorology*, Vol.18 (2011), Выпуск 1, S. 21–25.

ТҮЙІН**В.М. Афанасьев***Инновациялық Еуразия университеті (Павлодар қ.)****Автономды жылыту жүйелеріне арналған кавитация технологияның тиімділігі***

Бұл мақалада қарапайым экономикалық есептеуді қоса тіркеледі, автономды жылыту жүйелерінде кавитация технологияларды практикалық қолдану кейбір талқылайды. қазіргі заманғы жетістіктері мен кавитация құйынды жылу генераторлары, жұмыс істеу принципі және осындай жабдықтарды түрлері. жылу генераторлар орнату және пайдалану оң және теріс аспектілері аталып өтті. қосалқы жылу жүйелері мен Павлодар аудандық жылу тарифтерінің ретінде құйынды, жылытқыштар маусымдық пайдалану шығындарын экономикалық есептеудің салыстырмалы талдау.

Түйін сөздер: кавитация, төзімділік, жылу генераторы тиімділігі.

RESUME**V.M. Afanasev***Innovative University of Eurasia (Pavlodar)****The efficiency of the cavitation technology for autonomous heating systems***

This article discusses some of the practical application of cavitation technologies in autonomous heating systems, attached elementary economic calculation. The modern achievements and cavitation vortex heat generators, principle of operation and types of such equipment. Marked positive and negative aspects of installation and operation of heat generators. A comparative analysis of the economic calculation of seasonal operating costs of the vortex heater as auxiliary heating systems and district heating tariffs for Pavlodar.

Keywords: cavitation, endurance, heat generator efficiency.

УДК 658.65.011.8

А.М. Кадырбеков

Инновационный Евразийский университет (г. Павлодар)

Использование золошлаковых отходов ТЭЦ Павлодарской области

Аннотация. В данной статье рассматривается использование золошлаковых отходов, в частности золы или шлака, в котельных и теплоэлектростанциях Павлодарской области. Описан основной источник энергии на сегодняшний день. Произведен лабораторный анализ состава золы. Предложена принципиальная установка по переработке золы. Представлена возможность использования золы в промышленности, в частности в составе строительных материалов.

Ключевые слова: уголь, зола, топливо, принципиальная установка, заготовка.

Уголь – один из древнейших видов топлива, вплоть до середины XX века был основным источником энергии. И сейчас, несмотря на активное использование нефти, газа, урана, доля угля в мировом производстве электроэнергии составляет около 40 % (в Китае – 78 %, в США – 50 %, в России – 19 %, в Казахстане – 11 %). Однако уголь не сгорает бесследно. В процессе его сжигания образуется не только энергия, но и отходы. Внесём ясность: речь пойдёт о том, что остаётся на земле после того, как уголь использован по своему главному назначению – для генерации тепловой и электрической энергии. Угольная энергетика оставляет очень заметный след и в атмосфере, но это отдельная тема.

Уголь состоит из органического и минерального вещества. Богатая углеродом органическая составляющая – носитель тех полезных свойств, благодаря которым уголь относится к полезным ископаемым. А вот минеральные компоненты только ухудшают качество угля как топлива. Ведь чем больше минерального вещества, тем, естественно, меньше органического и, следовательно, тем меньше теплотворная способность. Если зольность – масса минерального остатка после сжигания угля, выраженная в процентах к массе сожжённого, – больше определённого предела, уголь становится уже «бесполезным ископаемым», непригодным для промышленного использования. Пределы зольности для разных направлений использования углей и для углей разных угольных месторождений различны. Для энергетики это обычно не более 40–45 % [1, с. 8].

Некоторые минеральные компоненты снижают качество угля даже при допустимой зольности. Например, содержащийся в углях минерал пирит (FeS_2), разлагаясь при высоких температурах, образует газообразный оксид серы, при взаимодействии которого с парами воды возникает сернистая кислота, разрушающая оборудование тепловых электростанций. Та часть оксидов серы, которая с дымовыми газами выбрасывается в атмосферу, становится одним из самых серьёзных загрязнителей природной среды. Карбонаты кальция влияют на температуру плавления золы и шлака, что приходится учитывать при конструировании котлов. Всё это далеко не полный перечень «негативных» свойств минеральных компонентов углей. Остановимся на одном из них [2, с. 33].

При сжигании углей минеральные компоненты преобразуются в золу и шлак, которые складываются как отходы энергетического производства в золоотвалах. Накопленная к настоящему времени масса золоотвалов огромна. По оценкам на конец 2010 года, на золоотвалах угольных теплоэлектростанций страны было складировано более 2,5 млрд т золы и шлака, а общая площадь земель, занятых золоотвалами, составляла многие десятки тысяч гектаров. Если посмотреть на эти рукотворные горы минерального материала с позиций экологии, то картина представится весьма тревожная. Несмотря на обычно принимаемые меры, золоотвалы пылят со всеми вытекающими из этого последствиями для населения и природной среды. Просачивающиеся сквозь них атмосферные осадки и технические воды растворяют минеральные соединения, загрязняя подземные воды.

Золоотвалы угольных теплоэлектростанций – классический пример того, что геологи называют техногенным месторождением. Это скопления минерального вещества на поверхности земли, образовавшиеся в результате переработки полезных ископаемых (в нашем случае – сжигания угля) и пригодные по количеству и качеству для экономически эффективного промышленного применения.

Жизнь сделала необходимым использование ископаемого угля как источника энергии, в результате образовались техногенные месторождения на основе отходов. Посмотрим теперь, как наука рекомендует использовать эти отходы.

На Павлодарских ТЭЦ (теплоэлектроцентралях) сжигается экибастузский уголь марки СС (слабоспекающийся), а зольность его составляет 40 %.

Усредненный химический состав золошлаковых отходов обследованных ТЭЦ-2, ТЭЦ-3 г. Павлодара приведен в таблице 1.

Таблица 1 – Пределы среднего содержания основных компонентов ЗШО (золото-шлаковые отходы)

Компонент	Среднее содержание, %		Компонент	Средние содержания, %	
	От – до	Среднее		От – до	Среднее
SiO ₂	51 – 60	54,5	CaO	3,0 – 7,3	4,3
TiO ₂	0,5 – 0,9	0,75	Na ₂ O	0,2 – 0,6	0,34
Al ₂ O ₃	16 – 22	19,4	K ₂ O	0,7 – 2,2	1,56
Fe ₂ O ₃	5 – 8	6,6	SO ₃	0,09 – 0,2	0,14
MnO	0,1 – 0,3	0,14	P ₂ O ₅	0,1 – 0,4	0,24
MgO	1,1 – 2,1	1,64	п.п.п.	5,8 – 18,8	10,6

На обследованных ТЭЦ сжигание углей происходит при температуре 1100–1600⁰ С. При сгорании органической части углей образуются летучие соединения в виде дыма и пара, а негорючая минеральная часть топлива выделяется в виде твердых очаговых остатков, образуя пылевидную массу (зола), а также кусковые шлаки. Количество твердых остатков для каменных и бурых углей колеблется от 15 до 40 %. Уголь перед сжиганием измельчается и в него, для лучшего сгорания, часто добавляют в небольшом количестве (0,1–2 %) мазут.

При сгорании измельченного топлива мелкие и легкие частицы золы уносятся дымовыми газами, и они носят название золы уноса. Размер частиц золы уноса колеблется от 3–5 до 100–150 мкм. Количество более крупных частиц обычно не превышает 10–15 % [3, с. 37]. Улавливается зола уноса золоуловителями. На ТЭЦ–1 и ТЭЦ–3 г. Павлодара золоулавливание происходит на скруберах с трубами Вентури, на ТЭЦ–2 г. Павлодара – в сухих батарейных эмульгаторах второго поколения. Более тяжелые частицы золы оседают на подтопки и сплавляются в кусковые шлаки, представляющие собой агрегированные и сплавившиеся частицы золы размером от 0,15 до 30 мм. Шлаки размельчаются и удаляются водой. Зола уноса и размельченный шлак удаляются вначале отдельно, потом смешиваются, образуя золошлаковую смесь.

В составе золошлаковой смеси кроме золы и шлака постоянно присутствуют частицы негоревшего топлива (недожог), количество которого составляет 10–25 %. Количество золы уноса, в зависимости от типа котлов, вида топлива и режима его сжигания может составлять 70–85 % от массы смеси, шлака 10–20 %. Золошлаковая пульпа удаляется на золоотвал по трубопроводам. Зола и шлак при гидротранспорте и на золошлакоотвале взаимодействуют с водой и углекислотой воздуха. В них происходят процессы, сходные с диагенезом и литификацией. Они быстро поддаются выветриванию и при осушении при скорости ветра 3 м/сек начинают пылить. Цвет ЗШО темносерый, в разрезе слоистый, обусловленный чередованием разнозернистых слоев, а также осаждением белой пены, состоящей из алюмосиликатных полых микросфер. Отходы от сжигания высокозольных углей, составляют многие миллионы тонн ежегодно.

Это говорит, что огромные массы отходов накапливаются непосредственно вблизи городов, отчуждая дорогую пригородную землю с тенденцией нелинейного роста и существенно снижая рыночную ценность близлежащей земли и строений. Из-за высокого содержания щелочи и водорастворимых сульфатов давление на окружающую среду очень велико.

Предлагаемый способ использования золошлаковых отходов относится к способам переработки твердых промышленных отходов, в частности золы или шлака котельных и теплоэлектростанций Павлодарской области, и может быть использовано в промышленности строительных материалов. Способ переработки золы или шлака котельных и ТЭС (теплоэлектростанция) представлен на рисунке 1.

Предлагаемое изобретение направлено на более безотходную переработку ТЭС с получением полезных продуктов, могущих служить товаром и приносящим экономический эффект. При этом создаются условия для исключения золоотвалов, что способствует улучшению экологической обстановки и сокращению расходов на содержание золоотвалов. Способ включает флотацию и удаление легких и тяжелых частиц из водной суспензии золы или шлака. В реактор загружают золу-унос ТЭС или размолотый котельный шлак, заливают их водой и размешивают, получая водную суспензию. Затем удаляют из реактора всплывшие легкие частицы, а после удаляют твердый остаток. Оставшееся содержимое промывают водой. Водную смесь содержащую легкие частицы выпускают из реактора через отведенный слив. Конечным продуктом является тяжелая фракция золы, которая является сырьем для строительных камней, бетонов и растворов. Данная установка модернизирована от своего аналога: увеличен объем реактора, что позволяет перерабатывать больше золы за один цикл, установлен электропривод с частотой 50 Гц это ускоряет длительность процесса в 2–3 раза, а также сводит к нулю добавление поверхностно-активных веществ для изменения плотности воды.

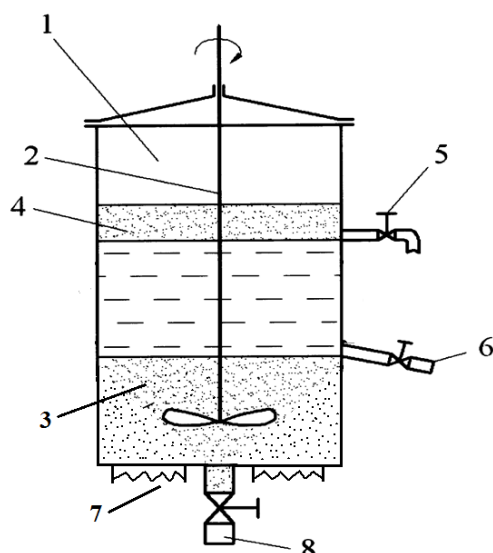

1 – реактор; 2 – миксер; 3 – зола или шлак; 4 – слой легких частиц; 5 – слив для суспензии с легкими частицами; 6 – слив для водяной смеси; 7 – нагреватели; 8 – отверстие для выгрузки нерастворенного твердого остатка.

Рисунок 1 – Схема принципиальной установки по переработке золы

Таким образом, предложенный способ дает возможность использовать золу Павлодарских станций для дальнейшего применения, в том числе и в строительной отрасли.

Экспериментальным путем были отлиты заготовки из раствора бетона с использованием золы, в частности ТЭЦ–3 г. Павлодара. Технические характеристики заготовок указаны в таблице 2.

Таблица 2 – Технические характеристики отлитых заготовок

Образцы	0	1	2	3	4
Состав	1:3:0	1:2,75:0,25	1:2,5:0,5	1:2:1	1:1:2
Зола %	0	6	14	25	50
Объем м ³	$3,22 \cdot 10^{-4}$	$3,22 \cdot 10^{-4}$	$3,22 \cdot 10^{-4}$	$3,22 \cdot 10^{-4}$	$3,22 \cdot 10^{-4}$
Масса кг	547,8	544,1	485,75	457,8	407,2
Плотность кг/м ³	1701,2	1689,7	1508,5	1421,7	1264,6

Также построен график зависимости процентного соотношения золы в заготовке от плотности.



Рисунок 2 – График зависимости процентного соотношения золы в заготовке от плотности.

Следует отметить, чем больше соотношения золы в заготовке, тем меньше становится плотность заготовки. Отсюда следует, что золу возможно использовать в строительной отрасли, но с малым процентным содержанием.

СПИСОК ЛИТЕРАТУРЫ

- 1 Состав и свойства золы и шлаков ТЭС: справочное пособие / Под ред. Мелентьева В.А. – Л.: Энергоатомиздат, 1985. – 185 с.
- 2 Кизильштейн Л.Я., Дубов И.В., Шпицгауз А.П., Парада С.Г. Компоненты зол и шлаков ТЭС. – М.: Энергоатомиздат, 1995. – 176 с.
- 3 Батлук В.А. Основы экологии и охрана окружающей среды: учебное пособие. – Львов: Афиша, 2001.

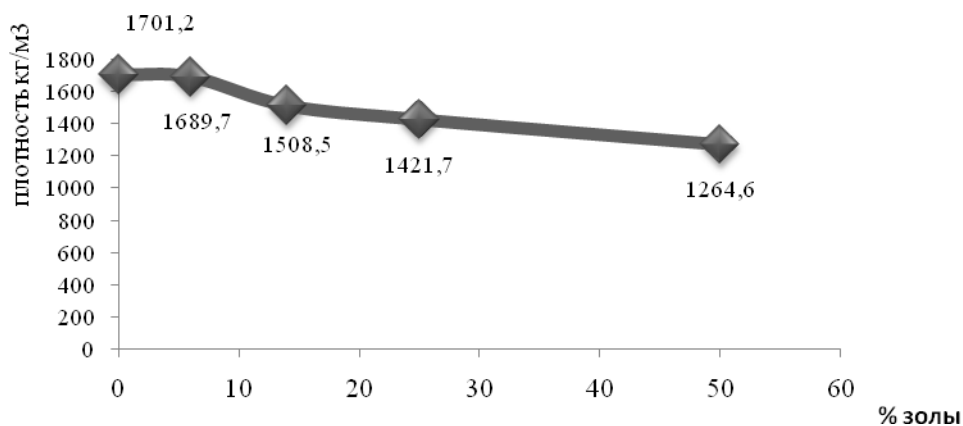
REFERENCES

- 1 Sostav i svoystva zoly i schlakov TES: spravochnoe posobie / Pod red. Melenteva V.A. – L.: Energoatomizdat, 1985. – 185 s.
- 2 Kizilschteyn L.Ya., Du,ov I.V., Schpicgauz A.P., Parada S.G. Komponenty zol i schlakov TES. – M.: Energoatomizdat, 1995. – 176 s.
- 3 Batluk V.A. Osnovy ekologii i ohrana okruzayuschey sredy: uchebnoe posobie. – Lvov: Afischa, 2001.

ТҮЙІН***А.М. Кадырбеков****Инновациялық Еуразия университеті (Павлодар қ.)****Күл және қож қалдықтар ЖЭО Павлодар облысының пайдалану***

Бұл мақала осындай күл немесе қож қазандықтар мен Павлодар облысының жылу электр станциялары сияқты күл және қож қалдықтарын пайдалануды талқылайды. Біз бүгін энергияның негізгі көзі сипаттайды. Күлдің құрамы зертханалық талдау өндірді. Күл өңдеу үшін базальқ орнату. Ол құрылыс материалдары өнеркәсібінде күлде пайдалану мүмкіндігін ұсынады.

Түйін сөздер: көмір, күл, отын, негізгі зауыты, егін жинау.

RESUME***A.M. Kadyrbekov****Innovative University of Eurasia (Pavlodar)****The use of ash and slag waste CHP Pavlodar region***

This article discusses the use of ash and slag waste such as ash or slag boilers and thermal power plants of Pavlodar region. We describe the main source of energy today. Produced by laboratory analysis of the composition of the ash. A basic installation for the processing of the ash. It presents the possibility of using fly ash in building materials industry.

Keywords: coal, ash, fuel, principal plant, harvesting.

УДК 621.1.669

Н. Д. Хомаров

Инновационный Евразийский университет (г. Павлодар)

E-mail: ice_gok@mail.ru

Система автоматического регулирования теплоснабжения корпуса № 1 Инновационного Евразийского университета

Аннотация. В статье приведен тепловой расчет системы отопления здания четырехэтажного учебного корпуса № 1 Евразийского Инновационного университета. Данные приведены за период с 1 декабря по 28 февраля для трех сезонов: 2013–2014, 2014–2015, 2015–2016 г.г. На основе теплового расчета были построены графики фактического и расчетного теплопотребления за период с 1.12. по 28.02 для трех сезонов (2013–2014, 2014–2015, 2015–2016 г.г.). На данных графиках хорошо заметна разница между двумя величинами. Как показал расчет, в среднем разница составила 13,02 % от фактического теплопотребления.

Ключевые слова: теплопотребление, планирование эксперимента, теплоизоляционный материал

В настоящее время человечество всего мира озабочено одной проблемой: как сберечь энергоресурсы планеты? После ряда исследований было доказано, что многие потребляемые нами, полезные ископаемые относятся к невозобновляемым. Поэтому сегодня приоритетным направлением является разработка и внедрение энергосберегающих технологий во все сферы деятельности человека. Одним из таких направлений энергосбережения является разработка и внедрение автоматической системы местного регулирования теплового потока в административно-общественных и производственных зданиях [1].

Автоматизированная система управления (сокращённо АСУ) – комплекс аппаратных и программных средств, а также персонала, предназначенный для управления различными процессами в рамках технологического процесса, производства, предприятия. АСУ применяются в различных отраслях промышленности, энергетике, транспорте и т.п. Термин «автоматизированная», в отличие от термина «автоматическая», подчёркивает сохранение за человеком-оператором некоторых функций, либо наиболее общего, целеполагающего характера, либо не поддающихся автоматизации [2].

Применение систем автоматического регулирования отпуска тепла по температуре наружного воздуха непосредственно в тепловом пункте здания дает экономию в потреблении тепла на уровне 16–30 %. Применение радиаторных термостатических клапанов может уменьшить потребление тепла еще на 6–7 % (в дополнение к автоматике на тепловом пункте). При этом ни в коей мере не умаляется значение регулирования в централизованной системе теплоснабжения, сложившейся в большинстве городов Казахстана.

Снижение потребления тепла зданием при применении вышеуказанной автоматики происходит за счет четырех факторов:

- автоматического учета регулятором суточной неравномерности температуры наружного воздуха – 6–7 % экономии;
- возможности принудительного снижения отпуска тепла в определенное время суток (в ночное время для жилых и офисных зданий, в выходные дни для офисных зданий) – 4–7 % экономии;
- компенсации существующего «перетопа» в осенний и весенний периоды – 4–6 % экономии;
- возможности точной настройки величины получаемого тепла с учетом действительных, а не расчетных теплопотерь – 6–16 % экономии.

За последние годы применение тех или иных систем регулирования потребления тепла при новом строительстве или реконструкции существующих объектов стало практически нормой. Под выражением «практически норма» следует понимать не только наличие соответствующих нормативных актов, но и реальное осознание ответственными лицами (администрациями разных уровней, застройщиками и заказчиками нового строительства, представителями владельцев объектов, а также непосредственно самими будущими жильцами) необходимости применения каких-либо мероприятий по уменьшению (регулированию) потребления тепловой энергии для нужд отопления [2].

В последние годы административно-общественные и производственные здания переходят на автоматизированные системы управления по следующим причинам:

- стремление улучшить тепловой поток и сделать процессы управления максимально точными и прозрачными;
- создание единого информационного пространства;
- повышение эффективности работы персонала [3].

В данной статье рассматривается возможность создания автоматической системы регулирования на примере корпуса № 1 Инновационного Евразийского университета. Был проведен тепловой расчет, на основе которого были построены графики фактического и расчетного теплопотребления за период с 1.12.

по 28.02 для трех сезонов (2013–2014, 2014–2015, 2015–2016 г.г.), они приведены на рисунках 1, 2, 3. На данных графиках хорошо заметна разница между двумя величинами.

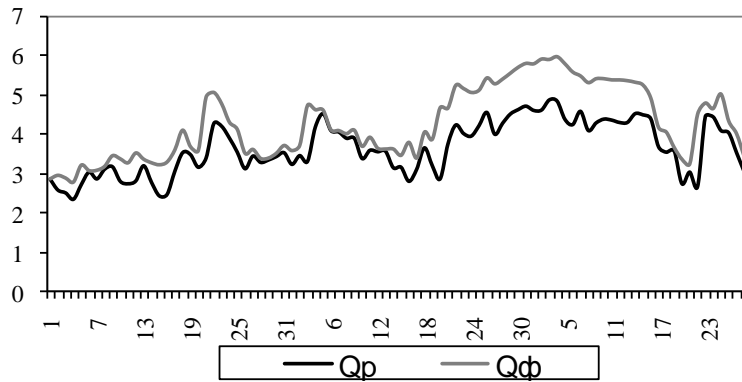

Q_p – расчетное теплотребление;
 Q_{ϕ} – фактическое теплотребление.

Рисунок 1 – Потребление тепла четырехэтажным корпусом № 1 ИнЕУ с 1 декабря 2013 г. по 28 февраля 2014 г. без учета дежурного режима

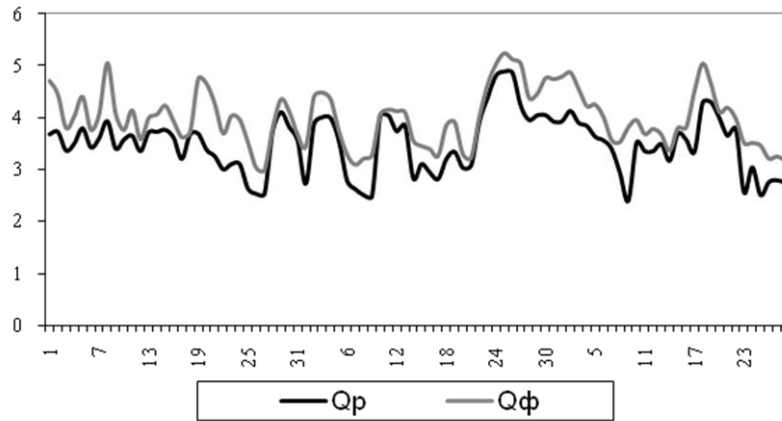

Q_p – расчетное теплотребление;
 Q_{ϕ} – фактическое теплотребление.

Рисунок 2 – Потребление тепла четырехэтажным корпусом № 1 ИнЕУ с 1 декабря 2014 г. по 28 февраля 2015 г. без учета дежурного режима

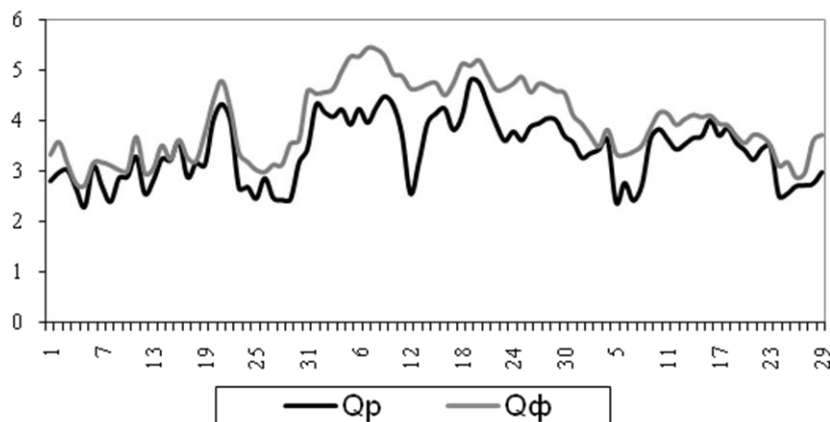

Q_p – расчетное теплотребление;
 Q_{ϕ} – фактическое теплотребление.

Рисунок 3 – Потребление тепла четырехэтажным корпусом № 1 ИнЕУ с 1 декабря 2015 г. по 29 февраля 2016 г. без учета дежурного режима

В таблице 1 указан перерасход тепловой энергии на отопление по сезонам (01.01–28.02).

Таблица 1 – Перерасход тепловой энергии

Отопительный сезон	Избыточное теплопотребление, МДж/сут	Избыточное теплопотребление, % в сутки
2013–2014 г.г.	2,6	13,65
2014–2015 г.г.	2,06	12,33
2015–2016 г.г.	2,35	13,72
Итого в среднем за 3 года:	2,34	13,23

Как показал расчет, в среднем разница между фактическим и расчетным теплопотреблением составила 13,23 % от фактического теплопотребления. Расчетное теплопотребление приведено без учета дежурного режима, в котором теплопотребление уменьшается. Если учитывать условия дежурного режима, то разница станет еще больше.

Особенность этих типов зданий заключается в том, что нормируемые значения температуры воздуха в помещениях рекомендуется поддерживать только в рабочее время, а во вне рабочее время и выходные дни можно поддерживать режим пониженной температуры воздуха в помещениях, но не ниже + 5 °С, с восстановлением нормируемых температур к началу работы. Назовем такой режим отопления дежурным режимом.

В рабочее время система работает следующим образом. Если в здании установлены, например, батарейные терморегуляторы на нагревательных приборах, то при повышении температуры воздуха в помещениях больше оптимальных значений потребитель уменьшает расход воды через отопительные приборы, тем самым увеличивается гидравлическое сопротивление системы отопления.

В дежурном режиме (во вне рабочее время) на задатчике устанавливается разность температур, соответствующая тепловой нагрузке в дежурном режиме с учетом защиты от промерзания воды в трубопроводах отопления. При включении дежурного режима регулятор закрывает подачу сетевой воды до определенной величины, и за счет работы насоса обеспечивается циркуляция воды в системе отопления здания.



Рисунок 4 – Схема проектируемой автоматической системы дежурного отопления учебного корпуса № 1 Инновационного Евразийского университета

Автоматическая система регулирования теплового потока основана на контроллере для регулирования температуры ТРМ32 – Щ4. На вход контроллера поступает информация о текущих значениях температур наружного воздуха, воздуха в представительных помещениях восточного и западного фасадов (для соответствующей Автоматической системы регулирования теплового потока),

а также температур теплоносителя в подающем трубопроводе после узла смешения и в обратном трубопроводе. В качестве датчиков температуры использованы медные термометры сопротивления ТСМ 50М. Исполнительными механизмами служат седельные регулируемые гидроклапаны с электромеханическим приводом КЗР.

Основные требования к автоматическим системам местного регулирования в централизованных системах теплоснабжения:

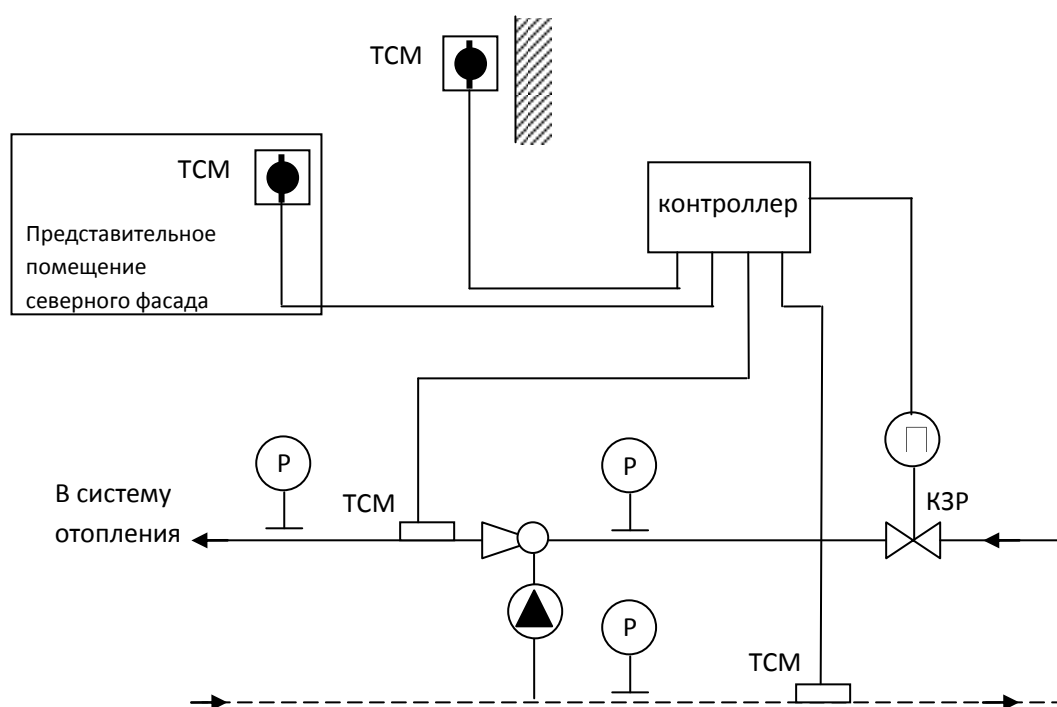
- поддержание заданного расхода воды на всех участках системы отопления во всех режимах регулирования, для систем с постоянным нерегулируемым гидравлическим сопротивлением системы отопления (наша исследуемая система) это требование сводится к задаче поддержания расчетного располагаемого напора после зоны смешения;

- регулирование теплового потока должно производиться за счет изменения температуры воды до зоны смешения за счет регулирования коэффициента смешения;

- автоматическое переключение режимов регулирования по заданной программе, защита системы отопления от промерзания;

- непрерывное поддержание нагрузки отопления пропорционально изменяющейся температуре наружного воздуха [1].

Эти требования в полной мере можно удовлетворить при проектировании автоматической системы регулирования теплового потока.

СПИСОК ЛИТЕРАТУРЫ

1 Шупеева Ш.М., Чернетченко Г.Б. К вопросу об энергосбережении // Материалы международной научно-практической конференции, г. Омск. – Омск: ОмГТУ, 2011. – С. 68–70.

2 Сафонов А.П. Автоматизация систем централизованного теплоснабжения. – М.: Энергия, 1974. – С. 272.

3 Бородин И.Ф., Судник Ю.А. Автоматизация технологических процессов. – М.: Колос, 2002. – С. 6–10.

REFERENCES

1 Shupeeva Sh. M., Chernetchenko G.B. K voprosu ob energosberezenii // Materialy mezhdunarodnoy nauchno-practicheskoy konferencii, g. Omsk. – Omsk: OmGTU, 2011. – S. 68–70.

2 Safonov A.P. Avtomatizaciya system centralizovannogo teplosnabzheniya. – M.: Energiya, 1974. – S. 272.

3 Borodin I.F., Sudnik Y.A. Avtomatizaciya technologicyskich processov. – M.: Kolos, 2002. – S. 6–10.

ТҮЙІН

Н.Д. Хомаров

Инновациялық Еуразия университеті (Павлодар қ.)

Инновациялық Еуразия университетінің № 1 корпусын жылумен жабдықтауды автоматты түрде реттеу жүйесі

Осы мақалада Инновациялық Еуразия университетінің № 1 оқу корпусының төртқабатты ғимаратын жылуландыру жүйесіне жылу есептемесі берілген. Мәліметтер 1 желтоқсан – 28 ақпан кезеңі аралығында үш маусым бойынша берілген: 2013-2014, 2014-2015, 2015-2016 жылдар.

Жылу есептемесі негізінде 1.12.- 28.02. кезеңі аралығында үш маусым бойынша (2013-2014, 2014-2015, 2015-2016 жылдар) жылуды нақты және есептік тұтынудың кестелері жасалды. Осы кестелерде екі шама арасындағы айырмашылық жақсы көрінеді. Есеп көрсеткендей, жылуды нақты тұтынудан орташа айырмашылық 13,02 % құрады.

Түйін сөздер: жылу тұтыну, сынақ жоспарлау, жылумен оқшаулау материалы.

RESUME

N.D. Khomarov

Innovation University of Eurasia (Pavlodar)

Body heating automatic control system №1 Innovative University of Eurasia

The paper presents the thermal design of the building heating system of a four educational building № 1 Eurasian innovative university. Data are presented for the period from 1 December to 28 February for three seasons: 2013–2014, 2014–2015, 2015–2016 years.

On the basis of the actual thermal design graphics and design of heat were built in the period from 1.12. at 28.02 for three seasons (2013-2014, 2014-2015, 2015-2016 years). In these graphs clearly visible difference between the two values. According to calculation, the average difference was 13.02 % of the actual heat consumption.

Keywords: *heat conduction, experiment planning, heat-insulating material.*

Требования к оформлению статьи в научный журнал
«Вестник Инновационного Евразийского университета»

Научный журнал «Вестник Инновационного Евразийского университета» является периодическим изданием, выходит ежеквартально и публикует статьи об оригинальных и ранее не печатавшихся результатах исследований в области физико-математических, технических, биологических, химико-технологических, экономических, социально-гуманитарных и смежных с ними наук, международных научных связей, а также исследования молодых ученых. К публикации принимаются краткие комментарии к ранее опубликованным работам, информация о научных конференциях и совещаниях, рецензии на монографии.

Редакционная коллегия журнала оставляет за собой право рецензировать рукопись статьи и в случае ее несоответствия предъявляемым требованиям отклонять от публикации, а также возвращать на доработку. Рукописи статей, в том числе и неопубликованных, авторам не возвращаются.

Статьи публикуются на казахском, русском, английском и немецком языках. Территория распространения журнала: Республика Казахстан, страны СНГ и дальнего зарубежья.

Для опубликования статьи в журнале необходимо представить следующие документы:

1 Экспертное заключение о возможности опубликования статьи в открытой печати - 1 экз.

2 Сведения об авторе (-ах): фамилия, имя, отчество (полностью), место работы (название вуза, организации без сокращений, факультет, кафедра), рабочий телефон, факс, электронная почта (указать обязательно), домашний адрес и домашний телефон - 1 экз.

3 Рукопись статьи, подписанная автором (-ами) - 1 экз.

4 Выписку из заседания кафедры (лаборатории) или научно-технического совета с решением о направлении статьи на публикацию в научном журнале «Вестник Инновационного Евразийского университета».

5 Рецензии двух ведущих специалистов данной отрасли науки - по 1 экз.

6 Электронную версию статьи и резюме на съемном диске (Flash-card), диске CD или присланные по электронной почте в редакцию журнала.

7 Документ, подтверждающий оплату публикации статьи в журнале. Размер оплаты – в соответствии с установленными тарифами, утвержденными приказом ректора от 13 декабря 2010 г. № 1542-02/353.

Требования к рукописи статьи

Текст статьи должен быть набран на компьютере в формате doc (Microsoft Word 97/2000 (XP 2003)). Формат листа А4 (297x210 мм.) Все поля – 2 см. Ориентация страницы – книжная (включая таблицы, иллюстрации). Страницы в электронной версии не нумеруются, нумерация страниц только на бумажном носителе. Шрифты: **Times New Roman, Kz Times New Roman**. Размер символа -- 10 pt. Текст должен быть отформатирован по ширине без переносов, отступ в начале абзаца – стандартный (1 см). Межстрочный интервал – одинарный. Общий объем статьи, включая таблицы, графики и рисунки, не должен превышать 8 страниц. Статья должна содержать индекс универсальной десятичной классификации (УДК), проставленный в левом верхнем углу. Ниже указываются инициалы имени и отчества, фамилия каждого автора, с указанием ученой степени, звания, места работы, города, электронный адрес автора (-ов) статьи, через интервал – заголовков статьи (полуужирный). В заглавии не допускается употребление сокращений, кроме общепризнанных. Оформление текста, таблиц, формул и рисунков в соответствии с ГОСТ 2.105-95 «Общие требования к текстовым документам». Математические формулы, рисунки и иллюстрации – встроенные в текст, в черно-белом исполнении (вместо цвета необходимо использовать различные варианты штриховки). Рисунки следует представлять четко выполненными, надписи на них по возможности заменяют цифровыми или буквенными обозначениями с раскрытием в подрисуночной подписи. Иллюстрации, схемы должны быть представлены отдельными файлами в формате jpg. **Список использованных при подготовке статьи информационных источников** располагается в конце статьи и оформляется в соответствии с ГОСТ 7.1-2003. Перечисление источников дается в порядке ссылок на них в статье.

После статьи приводятся сведения об авторе (-ах), заглавие статьи, текст резюме и ключевые слова на казахском, русском и английском языках.

Текст статьи представляется одним файлом, имя которого должно состоять не менее чем из трех слов: первое из которых – фамилия автора, а последующие – первые два слова названия статьи.

Адрес: 140003, Республика Казахстан, г. Павлодар, ул. М. Горького, 102/4, Инновационный Евразийский университет. Тел.: +7 (7182) 57-49-65 – редакционно-издательский отдел. Факс: +7 (7182) 57-49-64.

E-mail: journal@ineu.edu.kz

Платежные реквизиты: ИИК (расчетный счет) KZ246010241000003340, КБЕ 17, КНП 861, Павлодарский филиал АО «Народный банк Казахстана», БИК HSBKZKX, БИН 070740000364. Получатель – ТОО «Инновационный Евразийский университет»

УДК 658.65.011.8

А.С. Омарова, кандидат экономических наук
кафедра «Менеджмент»
Инновационный Евразийский университет (г. Павлодар)
E-mail: journal@ineu.edu.kz

**Методологические основы использования инновационного подхода
в исследовании процессов управления предприятием**

Текст статьи.

СПИСОК ЛИТЕРАТУРЫ

1 Гольдштейн Г.Я. Инновационный менеджмент: учебное пособие. – Таганрог: ТРТУ, 1998. – 132 с.

Сведения об авторе, название статьи, резюме и ключевые слова на казахском, русском, английском языках.

**ИННОВАЦИЯЛЫҚ
ЕУАЗИЯ
УНИВЕРСИТЕТІНІҢ
ХАБАРШЫСЫ
Ғылыми журналы**

**ВЕСТНИК
ИННОВАЦИОННОГО
ЕВРАЗИЙСКОГО
УНИВЕРСИТЕТА
Научный журнал**

Авторлар жарияланған мақалаларындағы келтірілген жадығаттар, деректер мен экономикалық-статистикалық ақпараттар, жалқы есімдер мен географиялық атаулар және басқа да мәліметтердің нақтылығы үшін жауапкершілікке тартылады. Редакция авторлардың көзқарасына нұқсан келтірмей, мақалаларды көпшілік талқысына ұсынып жариялай алады.

Журналда жарияланған мақалаларды редакция келісімісіз басуға рұқсат етілмейді. Материалдарды пайдаланғанда журналға сілтеме жасау қажет.

Авторы опубликованных материалов несут ответственность за подбор и точность приведенных фактов, цитат, экономико-статистических данных, собственных имен, географических названий и прочих сведений. Редакция может публиковать статьи в порядке обсуждения, не разделяя точку зрения автора.

Запрещается перепечатка статей без согласия редакции. При использовании материалов ссылка на журнал обязательна.

Ғылыми редактор: М.Б. Айтмағамбетова
Техникалық редакторы: Н.И. Ковалёва
Негізгі бақылаушы: А.П. Абраменко
Шығаруға жауапты: Д.Ю. Романов

2007 жылғы 10 қазандағы № 8712-Ж тіркеу куәлігі
Қазақстан Республикасының Мәдениет және ақпарат министрлігімен берілген

Теруге 16.03.2016 жылы берілді. Басуға 25.03.2016 жылы қол қойылды
Көлемі 60 x 84 1/8. Қағаз түрі: кітап, журналға арналған. 17,12 баспа парақ
Тапсырыс № 35. Таралымы 500 дана

Инновациялық Еуразия университетінің редакциялық-баспа бөлімінде басып шығырылды
Мекен-жайымыз: 140003, Қазақстан Республикасы, Павлодар қ.,
М. Горький к-сі, 102/4, Инновациялық Еуразия университеті, тел. +7 (718 2) 57-49-65

Научный редактор: М.Б. Айтмағамбетова
Технический редактор: Н.И. Ковалёва
Нормоконтролёр: А.П. Абраменко
Ответственный за выпуск: Д.Ю. Романов

Регистрационное свидетельство № 8712-Ж от 10 октября 2007 г.
выдано Министерством культуры и информации Республики Казахстан

Сдано в набор 16.03.2016 г. Подписано в печать 25.03.2016 г.
Формат 60x84 1/8. Бумага книжно-журнальная. Усл. печ. лист. 17,12
Заказ № 35. Тираж 500 экз.

Отпечатано в редакционно-издательском отделе Инновационного Евразийского университета
Адрес редакции: 140003, Республика Казахстан, г. Павлодар,
ул. М. Горького, 102/4, Инновационный Евразийский университет, тел. +7 (718 2) 57-49-65